

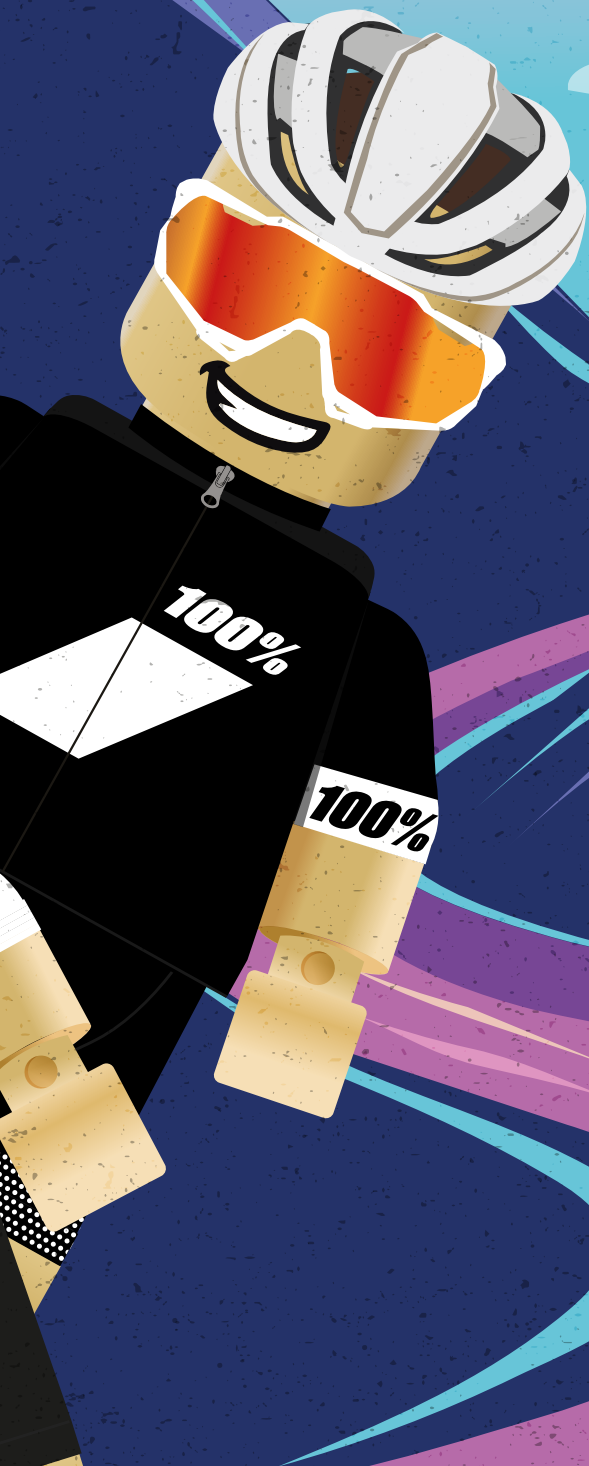

SPRINTROYAL



JOIN THE NEW ROAD MOVEMENT

WWW.SPRINTROYAL.CC

 @SPRINTROYAL_CC

 WWW.FACEBOOK.COM/SPRINTROYAL

 WWW.STRAVA.COM/CLUBS/SPRINTROYAL

Auf diesen Events & Messen findest Du uns:

Name	Anfang	Ende	Ort
kolektif berlin fair 2020	28.02.2020	01.03.2020	Berlin
Cyclingworld Düsseldorf	21.03.2020	22.03.2020	Düsseldorf
Canyon Pure Cycling (RadRace)	25.04.2020	26.04.2020	Koblenz
Veloberlin	18.04.2020	19.04.2020	Berlin
Velohamburg	16.05.2020	17.05.2020	Hamburg
Flare Bicycle Festival Heidelberg	20.06.2020	21.06.2020	Heidelberg
Challenge Roth	03.07.2020	05.07.2020	Roth
Hamburg Cyclclassics	16.08.2020	16.08.2020	Hamburg
Eurobike	02.09.2020	05.09.2020	Friedrichshafen
Munich Supercross	24.10.2020	25.10.2020	München



NO CAKE NO GLORY COVER DESIGN VON MATT STANBURY



Für das diesjährige Sprintroyal-Coverdesign haben wir uns Unterstützung von einem Grafikdesigner aus England geholt, dessen Designs wir alle schon mal unwissentlich in den Händen hatten: Matt Stanbury, Grafikdesigner bei Muc-Off. Seit 2012 ist der 33jährige Brite begeisterter Radfahrer und hat in den letzten Jahren nicht nur die Fixie Szene in London aufgemischt oder mit seinem Vater die Länge Großbritanniens auf dem Fahrrad bewältigt, sondern vor allem einen perfekten Weg gefunden, seine Leidenschaft zum Radsport und seinen Beruf als Grafiker miteinander zu verbinden. Bei Muc-Off steckt er hinter den wilden, pinken Designs, den einzigartigen Produktverpackungen, den custom Eurobike-Rahmen und auch sonst allen grafischen Details.

Trifft man Matt bei einer Ausfahrt, merkt man schnell, dass er seine Kreativität nicht nur bei Muc-Off, sondern vor allem auch in seiner Freizeit auslebt. Kit, Helm, Fahrrad, Socken, sogar die eigene Haut - alles ist selbst designt und trägt Matts Handschrift. Als Mr. Glorious begann er 2015 eigene Kits zu designen, weil er es leid war eine Werbefläche für andere Leute und Marken zu sein. So entstand Glorious.cc und damit eine Community für Radfahrer, die zwar einerseits die sportliche Herausforderung lieben, aber andererseits niemals zu Kuchen nein sagen würden. Abgewandelt von "No guts, No glory" folgt da Matts Lebensmotto "No cake, No glory" sehr passend. Besonders mag er Donuts, die klassischen mit Zuckerguss oder "Glazed Oreo cookies and cream".

Die Zeit auf dem Fahrrad nutzt Matt aber nicht nur, um den Riesendonut-Zuckerschok wieder abzubauen, sondern vor allem auch als Inspirationsquelle. So kam er eines nachts auf dem Nachhauseweg auf die Idee, dass noch nie jemand eine Lego-Version eines Radfahrers gezeichnet hat - und setzte sich zuhause direkt an den ersten Entwurf. Mit Adobe Illustrator lässt er in drei bis sechs Stunden Radfahrer als Legomännchen entstehen, passt Frisuren und Sonnenbrillen an, erstellt die Teamlogos und bildet die Radfahrer bis ins kleinste Detail nach. Als großer Sagan-Fan war eine der ersten Legofiguren natürlich Peter himself - und hat eine ungeahnte Welle losgetreten. Kaum auf Instagram (@glorious.cc) veröffentlicht, bekam Matt eine Nachricht von einem gewissen Ludo, der wissen wollte, ob er eins dieser Sagan-Männchen haben könnte. Es stellte sich heraus, dass es Ludo Boinnard war, der Co-Founder und CEO von 100%. Er wollte Peter mit dem eingerahmten Lego-Männchen in Kalifornien überraschen. Ein paar Wochen später bekam Matt eine unterschriebene Version des Lego-Sagan zurück - und eine Bestellung von 11 weiteren Prints für Peters Familie. Für einen Sagan-Fan wie Matt der absolute Traum! Seitdem hat Matt Lego-Männchen für Ludo, Peters Manager, World Tour- und Pro Continental-Teams, Freunde und, natürlich, Peter Sagan gemacht. Dieses Jahr bevölkern seine Lego-Männchen unser Sprintroyal Brandbook Cover.

GLORIOUS.CC

RONDO PHOTO SHOOTING *Dolomiten*

Tom, Gründer von Rondo Bikes berichtet, wie er die Dolomiten während eines Fotoshootings mit Rondo für sich selbst neu entdeckt.





Bella Italia! In den südlichen Kalkalpen verteilen sich die Dolomiten auf die Regionen Venetien und Trentino-Südtirol und ziehen Outdoorbegeisterte aus aller Welt an, die dort die unglaubliche Natur zum Wandern, Klettern, Skifahren oder Radfahren nutzen.





Für das Shooting der neuen Ruut-Modelle machte sich RONDO auf den Weg nach Italien, in das „schönste Bauwerk der Welt“: die Dolomiten. In den südlichen Kalkalpen verteilen sich die Dolomiten auf die Regionen Venetien und Trentino-Südtirol und ziehen Outdoorbegeisterte aus aller Welt an, die dort die unglaubliche Natur zum Wandern, Klettern, Skifahren oder Radfahren nutzen.

Auch für RONDO haben die Dolomiten schon immer einen besonderen Platz im Herzen: Die hohen Berge bieten mit beeindruckenden Aussichten, steilen Pässen und endlosen Schotterwegen alles, was das Gravelherz höherschlagen lässt. So war schnell klar, dass das Shooting an keinem anderen Ort als den Dolomiten stattfinden konnte und einen kurzen Flug später war das Team auch schon bereit, die Straßen und vor allem auch die Schotterwege der Gegend mit den neuen Rädern zu erkunden. Kurz noch die Räder auspacken und los!

„Wer schon mal einen Fahrradkarton vor sich hatte, kennt das aufregende Kribbeln kurz bevor man sein neues Rad in den Händen hält. So geht es uns auch, als wir die neuen Ruut-Modelle auspacken. Ein Rad für auf und abseits der Straße, für lange Strecken und schnelle Sprints. Der perfekte Begleiter für unser Dolomiten-Abenteuer.“

Bereits am ersten Tag der Shootingreise präsentiert sich Südtirol in schönstem Herbstwetter und bereits die ersten Meter auf den neuen Bikes mitten im Wald machen Appetit auf mehr. Eine innere Stimme schreit geradezu danach, dass wir die Natur erkunden sollen. Also folgen wir dieser Stimme in die atemberaubende herbstliche Landschaft der Dolomiten und genießen die Ruhe nicht nur körperlich, sondern vor allem auch im Kopf. Der Weg durch den Wald führt uns zu einem versteckten Juwel, dem Passo Rolle. Der Rollepass ist wie viele Orte in den Dolomiten ein Ort, mit dem man absolut nichts falsch machen kann: Mit einer Passhöhe von 1984m bietet er als eine der ältesten Straßen der Dolomiten spektakuläre Aussichten und somit die perfekte Location für tolle Fotos. Wir genießen den Sonnenuntergang, schalten die Leuchten an unseren Fahrrädern an und fahren auf einem Schotterweg wieder ins Tal hinab. Das sind die Momente, für die wir leben. Die Momente, in denen unsere Augen tränen und wir einfach nicht mehr wissen, ob es an der Kälte und der Geschwindigkeit liegt, oder an den puren Emotionen, die dieser Moment mit sich bringt. Der Moment, in dem wir mit den tollsten Fahrrädern und unseren besten Freunden an einem der schönsten Orte sein dürfen - wer wird da denn nicht emotional?

Die Sella Ronda ist wie eine Pilgerreise für jeden Radfahrer, der Berge liebt. Die relativ kurze Strecke ist mit steilen Anstiegen und schnellen Abfahrten gespickt und kombiniert mit dieser Aussicht eine der wahrscheinlich schönsten Radstrecken Europas. Für den zweiten Tag dachten wir uns, die Gravelversion der Sella Ronda klingt nach einem guten Ziel. Vielleicht haben wir uns etwas von der romantischen Idee täuschen lassen, denn es klingt weit- aus leichter als es ist: Nach einem sanften und durchaus

optimistischen Einstieg in den Trail stehen wir schon bald vor dem ersten "hike-a-bike"-Abschnitt, der uns teils über dünnes Eis und teils auf einem schmalen Pfad zwischen einer Felswand und einem tiefen Abgrund entlangführt. Wer sein Rad liebt, der schiebt ja bekanntlich - oder trägt, in diesem Fall. Irgendwann kommen wir aber zum Glück an ein Stück, das zwar nicht für Radfahrer gedacht ist, aber trotzdem einen guten Flow hat und als tolle Location für unsere Fotos funktioniert. Nach etwas Kuchen und frischem Wasser direkt von der Quelle machen wir uns auf zu einer weiteren tollen Location: der Passo Pordoi. Das Pordoijoch findet sich inmitten der Plateaufelsen des Sella-Massivs und bedeutet für uns vor allem eins: Mehr Schotter und mehr hike-a-bike. Abseits der befestigten Wege mit dem Rad unterwegs zu sein, bedeutet oft wesentlich mehr Druck auf den Pedalen - aber gleichzeitig bestätigt einen der Blick um sich herum direkt, dass es alle Mühen wert ist. Wir schauen uns um und sehen den Marmoladagletscher und den Fedaiasee von der anderen Seite des Tals auf uns herüberschauen.

Den dritten Tag starten wir wieder am Passo Pordoi. Es ist noch früh und dunkel, wir warten auf die Sonne, die einen langen Tag einläutet. Der Vorteil am frühen Aufstehen ist, dass wir es jetzt nicht eilig haben und genug Zeit haben, das Radfahren zu genießen und nicht nur von einem Spot zum anderen zu hetzen. Nach der ersten Fotosession, einer kleinen Pastaparty, einem Nickerchen auf der Wiese und dem obligatorischen Espresso geht es gemütlich weiter zu unserem zweiten Ziel, der Krone der #yolomites: die Tre Cime di Lavaredo. Die berühmten Giganten verwöhnen uns mit Asphalt, Schotter, kleinen Pfaden und smoothen Trails. Es gibt kaum die richtigen Worte, um die Schönheit der Tre Cime zu beschreiben: Allmächtig und beständig erscheinen sie wie Wächter, die hier sind, um uns vor der Welt zu beschützen. Während wir die Schönheit der Tre Cime bestaunen geht die Sonne unter und wir fühlen uns langsam wie ein richtiges #sunchasingteam.

Auf dem Menü unseres Team-Kochs Chris steht für den letzten Tag: Penne all'arrabiata und Tiramisu. Chris hat uns die vergangenen Tage mit italienischen Spezialitäten verwöhnt. Nicht den kompletten Teller auf einmal zu essen ist dabei deutlich härter als all die hike-a-bike-Aktionen der vergangenen Tage. Danach wollen wir nochmal zum Passo Rolle und wählen dieses Mal den Schotterweg dorthin. Wieder fahren wir bei tollstem Wetter durch die Dolomiten bis zum Gipfel, wo wir Zeit haben uns etwas auszuruhen und auf den Sonnenuntergang zu warten. Die Sonne ist in den Wolken versteckt, aber wir warten geduldig - und werden mit einem der besten Sonnenuntergänge unseres Lebens belohnt. Riesige Wolken, leuchtende Farben und Schafe auf den Hügeln. Voller Begeisterung von dieser Show der Natur durchschneiden wir mit unseren Fahrradleuchten die Dunkelheit und fahren zurück ins Tal. Wir sind uns nicht ganz sicher, womit wir all die Schönheit der letzten Tage verdient haben, aber wir sind unendlich dankbar. Nicht nur für die schönen Aussichten, sondern auch für die Gelegenheit, dort zu sein. Dass wir mit guten Freunden und unseren Fahrrädern hier sein dürfen. Dass sich all die Arbeit und Leidenschaft so unglaublich schön auszahlt. Denn das tut sie immer. Man muss nur demütig und geduldig sein.

Text: Tom Cybula; Fotos: Michał Szulhan Makyo



GRAVELIZIOUS ZEITEN BEI SPORTS NUT EINE PRAKTIKANTEN STORY

Über Triathleten lächelt man im Radsport gerne. Über diese komischen Typen, die ohne Socken Radfahren, Aerohelme auch auf Rennrädern tragen, beim Koppeltraining in Bibshorts laufen gehen - und vor allem gegen (fast alle, aber besonders) Velominati-Rule #42 verstoßen: A bike race shall never be preceded with a swim and/or followed by a run. Kurzum: Triathleten leben ein bisschen in ihrer eigenen Welt. Warum ich das erzähle? Weil ich eine von denen bin - mal mehr, mal hoffentlich weniger. Die Firma Sports Nut selbst kommt aus einer anderen Welt, aus dem Gravity-Bereich, um genau zu sein. Was das ist? Keine Ahnung. Gravity, Schwerkraft, irgendwas mit bergab vermutlich.

Für mein Praktikum im Rahmen meines Sportmanagement-Studiums hab' ich mich für 6 Monate bei Sports Nut ins Marketingbüro gesetzt und anfangs heimlich Sportlernamen und Firmen, Komponenten und Begriffe gegoo-gelt um nicht permanent mit absoluter Ahnungslosigkeit zu glänzen. Neben den Abgründen meiner fachlichen Ahnungslosigkeit haben sich in meiner Zeit bei Sports Nut aber zum Glück auch ungeahnte Möglichkeiten eröffnet: die Reifen wurden breiter, die Geometrie und der Lenker aber blieben fast gleich und plötzlich fuhr ich mit meinen Gravity-Mountainbike-Enduro-Wasauchimmer-Kollegen durch den Wald.

Wie das möglich ist? Gravel - der wahrscheinlich beste Kompromiss aller Zeiten.

Ich war noch nie begeisterte Rollenfahrerin und kann für mich den Sinn nur für Intervalle erkennen. Alles über 90 Minuten auf der Rolle hat für mich nichts mehr mit Spaß oder erkennbarem Nutzen zu tun, sondern ist vor allem eins: ganz schrecklich langweilig. Der Winterkilometer und der Liebe zum Radfahren wegen wuchs in den letzten Jahren aber zunehmend die Begeisterung für Ausfahrten bei Regen, Matsch und Schnee - aber mit 25mm Rennra-

dreifen im dunklen, nassen Winter auf Straßen rumzufahren ist in vielerlei Hinsicht einfach nur grenzwertig.

Dass Graveln meinen Horizont derart erweitern wird und man mich bei Sports Nut nach einer Weile nur noch GravelLiz nennen würde, hätte ich allerdings nicht erwartet.

Der erste Gravelride ging mit meinen zwei Kollegen in den herbstlichen Schönbusch, war mit 2.5 Stunden geplant und endete in einer fünfstündigen Gravel Fondo - weil "ach, da wollt ich ja schon immer mal abbiegen", "oh, wo geht's da denn hin", "huch, da sieht's aber schön aus". Urplötzlich hab' ich mich gefühlt, als hätte ich jahrelang (oder vielmehr mein ganzes Leben lang) einfach die beste Version des Radfahrens und damit verbundenen unendlichen Spaß verpasst. Beim Mountainbiken bin ich zu ängstlich, beim Rennradfahren stresst mich der Verkehr - so bringt Gravel für mich einfach alles mit, was ich zum glücklich sein brauche: abseits des Verkehrs durch den Wald und über Wiesen fahren, kein Fokus auf Geschwindigkeit oder Kilometer, einfach drauf los fahren und neue Wege entdecken. Aus dem ersten Gravelride wurden mit der Zeit nicht nur lange Ausfahrten am Wochenende, Bikepacking-Trips ins Allgäu oder kurze Ausfahrten nach der Arbeit sondern vor allem auch ein wöchentlicher LunchRide mit den Kollegen. Das GravelFieber hat quasi nicht nur mich gepackt, sondern fast die ganze Firma!

Mein Praktikum bei Sports Nut wird mir also nicht nur in Erinnerung bleiben, weil ich viel über die Fahrradindustrie gelernt habe und ich bei einigen Produkten und Sportlern mittlerweile zumindest teilweise mitreden kann, sondern vor allem, weil es mich zu GravelLiz gemacht hat und mir gezeigt hat, dass manche Kompromisse oft einfach die beste Wahl sind. **Text: Liz Kellerer**

HOW MUCH EFFORT DO YOU WANT TO GIVE

EIN INTERVIEW MIT
PASCAL ACKERMANN
UND TRAINER DAN
LORANG





Bereits seit 2016 fährt der slowakische Radfahrer Peter Sagan die Brillen von 100% - und konnte damit mehr als nur einmal zeigen, dass für ihn hinter dem Slogan "How much effort do you give?" nur eine einzige Antwort steht: 100%. Schnell wurde Peter Sagan zum Gesicht der Marke und eine Ikone der Szene. Seit 2019 ist 100% nun auch offizieller Partner des BORA-hansgrohe Radsportteam und stattet damit neben Peter Sagan nun auch einige der deutschen Rennradgrößen aus. Wir haben den 26-jährigen Sprinter Pascal Ackermann zu seiner bisherigen Karriere, mentalen Herausforderungen im Radsport und seiner 100%-Einstellung gefragt und konnten durch Teamtrainer Dan Lorang Einblicke in den täglichen Umgang mit einem Profi-Radteam bekommen.

Interview mit Pascal Ackermann:

Wie bist Du zum Radsport gekommen?

PA: Meine ganze Familie hatte immer schon mit Radsport zu tun, meine Brüder sind auch Rennen gefahren. Da war ich schon sehr früh bei Radrennen dabei und wollte das dann natürlich auch selber machen.

Was war Dein Berufswunsch als kleiner Junge?

PA: Architekt

2019 war Deine bisherig beste Saison - neben den vielen Erfolgen, was lief so gar nicht?

PA: Naja, alles in allem bin ich super zufrieden. Es war ein tolles Jahr. Aber natürlich gibt es zwischen den Siegen auch immer Rückschläge. Bis zu Eschborn-Frankfurt lief sicherlich nicht alles perfekt. Auch der Sturz beim Giro war echt hart und hat viel Motivation gekostet. Und dann gibt es da noch den einen oder anderen Sprint, den ich nicht gewonnen habe weil das Timing nicht gepasst hat.

Bei der Giro d'Italia 2019 konntest Du Dir das Punkte-Trikot sichern, bist aber bei der 11. Etappe im Sprint schwer gestürzt. Wie geht man mental damit um, wenn Freude und Leid so nah beieinanderliegen?

PA: Das ist eben Teil unseres Sports. Besonders als Sprinter liegt da Freud und Leid sehr nahe beieinander. Wenn man am Boden ist, muss man sich kleine Ziele setzen, einfach nur Schritt für Schritt nehmen, damit man wieder nach oben kommt. Also nach dem Sturz mal untersuchen was fehlt. Wenn nichts gebrochen ist, an die Massage und Therapie denken, versuchen gut zu schlafen. Am Morgen mal sehen wie es sich auf dem Rad anfühlt. Mit dem Adrenalin im Rennen ist dann ohnehin alles etwas besser. So nimmt man das Tag für Tag bis man sich wieder besser fühlt und herangetastet hat.

Du bist mit 26 noch ein sehr junger Fahrer, machst Du dir trotzdem schon Gedanken, was Du nach deiner aktiven Karriere machen könntest?

PA: Nicht so richtig. Jetzt bin ich mal Radprofi und meine ganze Aufmerksamkeit gilt in erster Linie immer der nächsten Saison. Es geht darum sich neue Ziele zu setzen und alles zu geben, um diese zu erreichen.

In Deinen knapp 4 Wochen Saisonpause verbringst Du trotzdem gerne Zeit auf dem Fahrrad: Nutzt Du die Zeit dann, auch mal auf einem Gravel-Bike oder MTB unterwegs zu sein?

PA: Wenn ich im Urlaub bin, nutze ich das Rad gerne als Verkehrsmittel, da ist mir egal welches Rad es ist.

Welche Trainingseinheiten magst Du so gar nicht?

PA: Intervalle am Berg.

Wie fühlt es sich an, in einer eigentlichen Einzelsportart als Team zu agieren?

PA: Sehr gut. Gerade als Sprinter ist man sehr an sein Team angewiesen. Mit meinen Jungs hier bei BORA - hansgrohe sind wir eine super Truppe. Wir haben viel Spaß zusammen und sind auch privat befreundet. Das ist wichtig, besonders da wir doch sehr viel gemeinsam unterwegs sind.

Wie sieht für Dich ein optimaler Trainingstag aus?

PA: Der Kaffee bei einem kurzen Zwischenstopp muss gut sein.

Was bedeutet für Dich der Name 100%?

PA: 100% bedeutet für mich das das Produkt zu 100% perfekt ist in den Bereichen die es bedient.

Dein Motto ist "Fight Against Yourself" - steckt dieser Gedanke für Dich auch in dem Leitspruch von 100%, "How much effort do you give?"

PA: Natürlich. Es geht im Leistungssport generell darum sich immer weiter zu verbessern, und ich denke auch, dass das der Anspruch von 100% ist.

Welches ist Dein Lieblingsmodell von 100%?

PA: S2

Lieblingsrennen?

PA: Eschborn -Frankfurt

Lieblingsmusik?

PA: keine spezielle, Charts

Lieblingessen?

PA: Pizza

Lieblingsfußballer?

PA: ich bin Radfahrer, Fußball interessiert mich nicht besonders.

Lieblingskaffee?

PA: Cappuccino

Lieblingstrainingstrecke?

PA: Weinstrasse in der Pfalz



Interview mit Trainer Dan Lorang:

Wie sind Sie Trainer des BORA-hansgrohe Teams geworden?

DL: Im Laufe des Jahres 2016 wurde ich von Helmut Dollinger kontaktiert, ob ich mir vorstellen könnte, für BORA-hansgrohe als Trainer zu arbeiten. Er war in Kontakt mit Ralph Denk, da er zu dem Zeitpunkt schon Athleten wie Patrick Konrad trainierte. Damals war ich noch Bundestrainer im Triathlon aber hatte schon die Entscheidung gefasst, diese Tätigkeit nach den Olympischen Spielen 2016 zu beenden. Nach einem Gespräch mit Ralph Denk und Enrico Poitschke waren wir uns dann relativ schnell einig, dass wir die Zusammenarbeit starten würden.

Sie trainieren nicht nur das BORA-hansgrohe Radteam sondern auch die beiden IRONMAN-Weltmeister Jan Frodeno und Anne Haug. Wie groß ist der Unterschied zwischen dem Training für Einzelkämpfer wie Triathleten und Radsportlern, die in Rennen miteinander arbeiten?

DL: Der Unterschied ist im täglichen Training nicht so gewaltig. Erstmal geht es darum die individuelle Leistungsfähigkeit eines jeden Athleten maximal zu entwickeln. Natürlich werden auch mal teamtaktische Varianten, wie z.B. ein Sprintzug oder ein Teamzeitfahren geübt, aber grundsätzlich trainieren die Radsportler auch viel alleine oder in kleinen Gruppen. Der größte Unterschied ist sicherlich, dass die Triathleten sehr oft 3-4 Einheiten am Tag haben und der Radprofi dann meistens nach 1-2 Trainingseinheiten mit dem Training fertig ist. Daher ist im Triathlon die Frage des Zeitmanagements deutlich schwieriger als im Radsport. Auf der anderen Seite muss man die Radfahrer auch mental darauf vorbereiten, dass sie Teil des Teams sind und in gewissen Situation ihre Ambitionen zurückstecken müssen um dem Team zu helfen.

Was macht die Arbeit im Radsport für Sie so spannend?

DL: Der Anspruch im Radsport bei vielen Rennen eine gute Leistungsfähigkeit aufzubauen macht es sehr spannend und auch manchmal schwierig in der Planung. Beim Triathlon gibt es vielleicht 3-4 Höhepunkte, beim Radfahren reden wir teilweise von 80 Renntagen und nicht selten ist eine sehr gute Form notwendig, um Ergebnisse einzufahren oder auch der Mannschaft effektiv zu helfen. Auch sind die Anforderungen bei den verschiedenen Rennen so unterschiedlich, dass man für jeden Athleten ein individuelles Konzept erarbeiten muss, sowohl physiologisch als auch psychologisch.

Was kann man als Trainer machen, um den klassischen „Im Radsport dopt doch jeder“-Vorurteilen entgegen zu wirken?

DL: Transparenz ist sicherlich eine Möglichkeit. Wir haben von allen unseren Athleten die täglichen Trainingsdaten und können Leistungsentwicklungen nachvollziehen und aber der Öffentlichkeit zeigen. Das Sammeln von Daten, die Überprüfbarkeit und Darstellung der Arbeitsweise können aber dabei helfen, dass die Zuschauer sehen wieviel Arbeit jeder Einzelne hier investiert. Es ist nichts anderes als in der Wirtschaft. Wenn ein Unternehmen sehr erfolgreich ist, dann kommt gleich die Frage ob es hier mit legalen Mitteln zugeht oder der Erfolg wirklich auf der harten Arbeit eines jeden Mitarbeiters beruht. Garantien wird es nie geben, aber wir sind uns der Thematik bewusst und haben eine ganz klare Philosophie im Team. Authentizität und Glaubwürdigkeit eines jeden Einzelnen sind wichtig, um Vertrauen bei den Zuschauern aufzubauen. **Was ist eine Schlüsseleinheit, die in keinem Trainingsplan fehlen sollte?**

DL: Ich persönlich glaube nicht an eine spezifische Schlüsseleinheit aber trotz allem Hype um HIT und diverse andere Intervallformen sollten man nicht vergessen, dass auch die langen, lockeren Ausfahrten immer noch ihre Berechtigung haben und sie in jedem Trainingskonzept ihren Platz finden sollten.

Wie hält man ein Radteam dauerhaft motiviert?

DL: Ein Leistungssportler sollte von sich aus eine sehr hohe intrinsische Motivation mitbringen. Dabei sollte diese so angelegt sein, dass er immer das Bestreben hat sich weiter zu verbessern. Ziele sind wichtig aber bergen auch das Risiko, dass man bei deren Erreichung in ein tiefes Loch fällt. Hier ist man dann auch als Trainer gefordert Perspektiven aufzuzeigen und auch immer wieder „auf den Weg“ aufmerksam zu machen. Wenn ich mich nur am Erreichen meiner Ziele definiere und motiviere, dann kann das auch mal ganz schnell nach hinten losgehen. Wenn ich aber meine eigene Entwicklung in den Mittelpunkt stelle und mich hier auch über Teilerfolge freuen kann, dann ist das eine gute Basis dafür möglichst lange motiviert zu bleiben.

Für viele Mitarbeiter ist der Radsport mehr als nur ein Job, es ist eine Leidenschaft. Daher ist es sehr wichtig, dass man auf dem Weg zu den großen Zielen diese emotionale Bindung nicht vergisst und ihr auch immer wieder „Futter“ gibt. Hier sind vor allem die Fahrer gefordert indem sie Dankbarkeit und Respekt für die Arbeit vom Staff zeigen. Ein paar gute Worte können große Motivation freisetzen, das sollte nicht unterschätzt werden.

Und am Ende ist es dann auch der Teamchef der sein Team führen und lenken muss. Er sollte die Vision vorgeben, für die seine Mitarbeiter bereit sind mehr als nur das Nötigste zu investieren. Das gilt für das große Ganze aber auch für jedes einzelne Teammitglied.

Mit welcher Einheit kann man die Jungs so richtig ärgern?

DL: Viele Radfahrer hassen es auf der Rolle zu fahren. In den letzten 3 Jahren konnte ich schon ein paar davon überzeugen, dass es ab und an ein ganz sinnvolles Training sein kann, aber es wird immer eine Hass-Liebe bleiben, egal wie groß der Trainingseffekt am Ende ist.



PATRICK SEABASE PLAYLISTE



<https://open.spotify.com/playlist/30QYfzPalsF3GLwtKbVJT>

Für Patrick Seabase ist das Fahren eines fixed Fahrrads die reinste Form des Radfahrens – auch wenn damit die Bequemlichkeiten der modernen Fahrräder wegfallen. Immer dabei: Headsets und Spotify®.



Beim Radfahren gibt es haufenweise (sehr gute) Gründe für Gänge, Freiläufe und Bremsen, die sich im Laufe der Sportgeschichte immer wieder bewährt haben. Für den im schweizer Bern lebenden Radfahrer Patrick Seabase sind Konventionen aber grundsätzlich dafür da, dass sie ignoriert werden. So auch beim Radfahren. Für ihn ist das Fahren eines fixed Fahrrads die reinste Form des Radfahrens – auch wenn damit die Bequemlichkeiten der modernen Fahrräder wegfallen.

Gänge hat Patricks Fahrrad mit einer 47x17-Übersetzung genau einen. Statt Freilauf fährt er eine Starrlaufnabe. Gebremst wird über Gegendruck auf die Pedale. Raus aus den Velodromen, in denen die Fixed-Gear-Fahrräder eigentlich zuhause sind, fährt Patrick damit auf der Straße, bevorzugt auf den härtesten, höchsten und kultigsten Bergpässen der Welt.

Die Idee für diese fast masochistische Art des Radfahrens, bei der bergauf die Knie geradezu knacken und bergab eine irre Frequenz nötig ist, entstand nicht aus einer Besessenheit für Leistung, sondern vielmehr als Erweiterung des kreativen und ästhetischen Fokus, der in Patricks Persönlichkeit eine zentrale Rolle spielt.

Tätowiert, schwarz gekleidet und oft allein in den Bergen unterwegs könnte Patrick sofort als weiterer 'Instagram Pro' betitelt werden, der sich mit Winkeln und Posen auskennt, die bei einer großen Fangemeinde Anklang finden. Doch dieses oberflächliche Bild könnte nicht weiter weg von der Realität sein. Was man in den cleanen Social-Media Feeds nicht sieht, ist was ihn hinter den Kulissen bewegt.

Neben der großen Leidenschaft für das Radfahren begeistert sich Patrick für alles, was mit Minimalismus und Ästhetik zu tun hat: Von Fotografie und Film bis hin zur Grafikdesign, Kunst, Möbeln – und Musik. Bevor er mit dem Radfahren begann, spielte er Gitarre und ist auch heute noch stark begeistert von guter Musik. Wer sich beim Radfahren (gerne auch mit Gängen und Bremsen) mal ähnlich quälen möchte wie Patrick Seabase, kann dafür Unterstützung durch seine Spotify-Playlist bekommen.

Fotos: Philip Gale @1_in_the_gutter

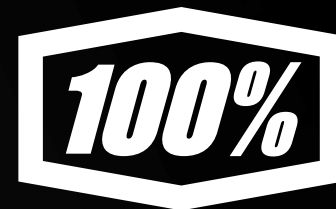

EYEWEAR STORY

**CALIFORNIAN DESIGN MADE IN EUROPE.
VOM ENTWURF BIS ZUR PRODUKTION-
SO ENTSTEHT EINE 100% BRILLE**

Schon auf den ersten Blick sagen die bunten Rahmen und Gläser von 100% eins: wir kommen aus der warmen Sonne Kaliforniens. Doch das ist nur zum Teil richtig. Die nötige Coolness bekommen die Brillen zwar durch ihr Design aus San Diego - die feine, detailgetreue Herstellung allerdings findet in Frankreich und Italien statt. Wir haben einen Blick hinter die Kulissen geworfen und 100% beim Herstellungsprozess neuer Brillen begleitet:

Link zum Video:
<https://www.youtube.com/watch?v=xNfzTeBuz90>



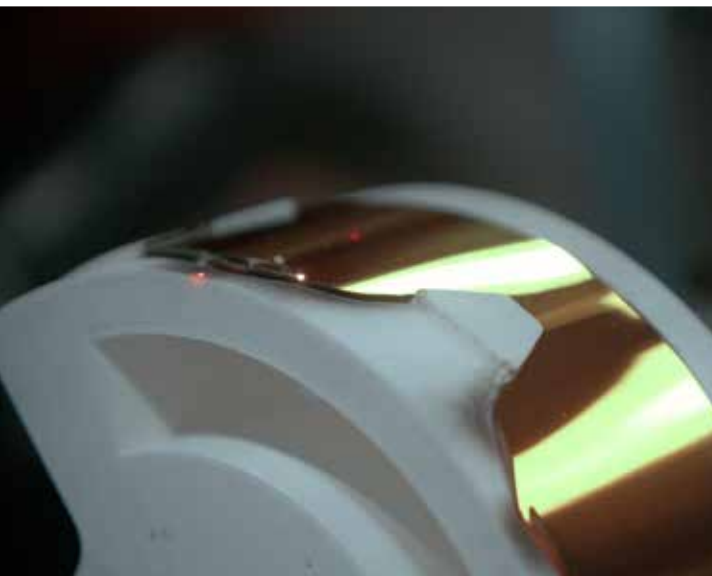

Die Gläser werden in Frankreich von der Firma Dalloz Creations entwickelt und produziert. Während hier noch Farben ausgesucht und Pigmente gemischt werden, um die perfekte Tönung zu erzielen, wird in Italien schon an dem passenden Rahmen gearbeitet.



Die Firma 100% hat ihren Ursprung in der Motocross-Szene der 1980er-Jahre und schon damals hat das Logo das Equipment der Größen des Sports geschmückt. Mittlerweile ist die Marke über den Motocrossbereich hinausgewachsen und hat sich auch in den verschiedenen Disziplinen des Radsports einen Namen gemacht, wo neben Helmen und Goggles vor allem auch die Sportbrillen für Begeisterung sorgen.

Hier haben wir einen Einblick hinter die Kulissen geworfen und 100% beim Herstellungsprozess neuer Brillen begleitet:

In Frankreich beginnt die Firma Dalloz Creations mit der Herstellung der Gläser. Noch vor Beginn der eigentlichen Produktion findet ein R&D-Meeting (Research & Development) statt, um die Farben auszusuchen - damit am Ende eine möglichst große Auswahl an Gläsern und Wechselgläsern für jedes Brillenmodell verfügbar ist. Sind die Farben ausgewählt, werden die Farbpigmente und das Polycarbonmaterial gemischt, um die korrekte Tönung und Farbe zu erzielen. Die gefärbten Gläser werden im anschließenden Lackierverfahren mit den Hart- und Spiegelbeschichtungen sowie den wasser- und ölabweisenden Beschichtungen überzogen. Anschließend werden diverse Qualitätskontrollen durchgeführt, um die Gläser auf mögliche Fehler, ihre Dicke, die Visible Light Transmission, also die Lichtdurchlässigkeit, und die kosmetischen Eigenschaften zu überprüfen. Danach geht es an die Performance und Impact Tests: Funktioniert die Hydroïlo-Beschichtung? Passen sich die photochromen Gläser den Lichtbedingungen an? Sind die Gläser stoßfest und sicher? Haben die Gläser alle Tests bestanden, geht es für die Gläser zur Weiterverarbeitung nach Italien.

In Italien beginnt alles wieder mit einem R&D-Meeting - dieses Mal jedoch für die Rahmen der Brillen. Sobald das Design beschlossen ist, werden per Hand Prototypen des jeweiligen Modells entworfen, anhand dessen dann die CAD-Dateien erstellt werden. Die fertigen Rahmen bestehen am Ende aus einer Mischung des TR90-Materials und Farbpigmenten und werden entsprechend des jeweiligen Modells in matt, glänzend oder soft tact lackiert. Sind die Rahmen dann soweit fertig, bekommen sie ihre 100%-typischen Details, das Logo auf der Außenseite des Bügels und den "Made in Italy"-Print auf der Innenseite, bevor dann die Gläser von Dalloz wieder ins Spiel kommen. Diese werden auf die unterschiedlichen Brillengrößen und -modelle zugeschnitten, geschliffen und in die Rahmen montiert.

Um sicherzugehen, dass alle Brillen den hohen Anforderungen entsprechen, werden bei einer zufälligen Auswahl jeder Produktionscharge Rahmenbelastungstests durchgeführt. In späteren Schritten wird aber jede einzelne Brille noch einmal auf Belastung, Beweglichkeit der Bügelscharniere, Mängel an Rahmen und Linsen, Rahmenausrichtung und Verpackung kontrolliert, bevor sie sich auf den Weg zu ihrem neuen Besitzer macht.

Text: Liz Kellerer



Nach vielen Test und langer Entwicklungsphase, um sicherzustellen, dass alle Eigenschaften wie Tönung, Lichtdurchlässigkeit und Passform perfekt abgestimmt sind, treffen die aus Frankreich gelieferten Gläser in Italien mit den Rahmen zusammen. Die Produktion besteht vorwiegend aus Handarbeit mit sehr viel Liebe zum Detail und Präzision.





ONE LIFE -LIVE IT

**EIN INTERVIEW MIT
SASCHA KLEEBERGER
LEBENSKÜNSTLER UND BERGGUIDE**

Raus aus dem „Alltag“ bzw. dem 08/15 Job, rein in die Natur, neues erleben, sein Leben zu leben. Einige jener Punkte die "Saasch" Kleeberger die letzten Jahre begleiten und in dem unterstützen, was er versuche Tag für Tag umzusetzen...



2008 verließ ich Deutschland und zog nach Österreich in das schöne Tal Namens Saalbach Hinterglemm. Von dort an änderte sich mein Leben schlagartig. Ich lernte Mutter Natur von einer völlig neuen Seite kennen, genoss jegliche Minute am Berg und möchte nicht mehr ohne.

Als Schneiber (Schneemacher, um es mal plump auszudrücken) der Bergbahnen im Winter und als Parkshaper im Sommer bekam ich die volle Ladung Natur tagtäglich mit all ihren grandiosen Facetten zu spüren. Ich lernte meine damalige Freundin kennen, welche ein Hotel ihr eigen nennt, und rutschte somit in das Guidebusiness.

Ausbildung zum Bikeguide war die Folge und führte letztendlich natürlich dazu, dass ich das Guiden die darauffolgenden Jahre praktizierte. Durch ein Gespräch mit einem befreundeten Ehepaar wurde ich auf Korsika aufmerksam.

„Google, Bilder, Verliebt, Abfahrt...um nur ein paar Schlagwörter zu nennen die mir letztendlich einen Job zum Bikeguide auf Korsika einbrachten.“

Und da bin ich nun, schreibe euch diesen Text und sage: Diese Insel ist sooo unfassbar voll mit zahlreichen Abenteuern, die ich so unglaublich liebe und natürlich schon umgesetzt habe. Angefangen von einer Nacht auf dem Capo di a Veta, Vollmondwanderung, SUP bei Sonnenaufgang, Schnorcheln, Wildcampen in Lumio, Porto, in der früh, mit Cappuccino in der Hand, die grandiose Aussicht auf das Meer genießen, bis hin zum Schlafen unter freiem Sternenhimmel inkl. Sonnenuntergang wie Sonnenaufgang und vieles, vieles mehr.

"ARBEITEN" ???!!! Stimmt, ich vergaß :o)...

Was gibt es schöneres berufliches mit Freizeit verbinden zu können!? Menschen zu unterhalten, ihnen diese wundervolle Insel mit all seinen zahlreichen Facetten zeigen zu dürfen, sie für kurze Zeit in eine andere Welt zu entführen, weg vom Alltag, weg vom Stress, ihnen das Gefühl von Freiheit, Spaß am Leben und der Freude an Bewegung näher bringen!?

Woche für Woche neue Charaktere auf die ich mich einstellen darf... Doktoren, Professoren, Arbeiter, Studenten, Rentner, Kids, sportlich, unsportlich alles ist dabei. Das Radeln ist bei all den Touren fast schon Nebensache. Neue Freundschaften entstehen, Geschichten aus dem Leben erzählt, Momente wie, ein älterer Herr, der sich nahe einer Hochzeitsgesellschaft, am Tisch auszog um ein Bad im Meer zu nehmen, bereichern ungemein.

Raus und machen...Ein Lebensmotto dem ich seit langer Zeit treu bin und selbiges gerne an euch, liebe Leser, Abenteurer, Reisende weiter gebe... Ein Ziel, welches ich mir ganz bewusst setze und dies mit viel, viel Freude und Tatendrang ausleben darf.

Die Welt und Ich. Ein Abenteuer welches nie endet
Das Alter, 47er steht an, verschiedenste Jobs, Länder, zahlreiche Charaktere, Abenteuerlust, neue Freundin, neue Sichtweisen, Erkenntnisse, Natur. Zutaten, welche ein grandioses gesamtes bieten.

Doch lasst mich euch erklären was ich meine...

Mit großer Vorfreude habe ich dieses Jahr bewusst ein Gravelbike, anstelle eines Enduros, gewählt.

Schon immer gerne mit dem Rennrad unterwegs schwirrte mir der Gedanke seit längerem durch den Kopf. Die Vielseitigkeit dieses Bikes, einem NS RAG, unbeschreiblich.

Grobes Geröll, Lavagestein, alte Hirtenwege, angelegte Trails, asphaltierte Straßen, zahlreiche Bergdörfer, Strand, Meer...Abenteuer hat einen neuen Namen...GRAVEL...oder mit anderen Worten, die Eier legende Wollmilchsau. Diese „SAU“ ermutigte mich natürlich zu zahlreichen kleinen Abenteuern.

Immer dem Motto treu, NIT QUATSCHEN, MACHEN, wurde natürlich Calvi und seine Umgebung erkundet. Gleich nach Feierabend der Rucksack gepackt, die Isomatte, Schlafsack verstaute und los ging die Reise in ein neues Mikroabenteuer. Wie sehr liebe ich dieses Gefühl, Neues erleben zu dürfen, Neues zu erkunden, nicht zu wissen, was die Nacht passieren wird. Spontan sein zu können, ohne Termine, keine Pflichten, die Ruhe, weg vom Alltag, der Norm entfliehen.

Der Spot für dieses Mikroabenteuer...Die Zitadelle, dem alten Stadtkern von Calvi, welcher einer Burg aus ritterlichen Zeiten ähnelt und mit bester Lage zum Sonnenuntergang wie auch Sonnenaufgang einlädt.

Bei diesen Abenteuern erlebst du nicht nur die wundervolle Welt da draußen, sondern bist fernab von TV, Medien, Konsum, dem Druck alles richtig machen zu wollen/müssen, der Gesellschaft zu gefallen. Sich mit mir zu beschäftigen, führte unter anderem dazu, mir die Frage zu stellen...Warum bist du hier?

Diese und viele, viele andere Fragen haben mich ermutigt mein Leben neu zu gestalten, es aus völlig neuen Blickwinkeln zu betrachten. Es ist eine Wohltat für die Seele mit einfachen Dingen großartiges erleben zu können. Den Rucksack gepackt, raus vor die Tür und die Welt da draussen, wie auch sich selbst, immer wieder neu entdecken zu dürfen.

Lieben, lieben Dank NS Bikes, Birzman Packtaschen, IXS und 100% für all den genialen Stuff, welcher mich auf meinen Abenteuern begleitet.

Text und Fotos: Sascha Kleeberger

WINTERTRAINING AN DER COSTA BLANCA IM JANUAR BIS ZU 20° UND SONNE PUR



Schöne Orte zum Radfahren gibt es wie Sand am Meer, wie Ebikes auf der EuroBike oder Kaffeepausen auf langen Ausfahrten; kurzum: jede Menge. Abseits der Klassiker wie Mallorca, Girona oder den Kanaren tummeln sich zumindest große Teile des Pro Pelotons in den Wintermonaten gerne an der Costa Blanca. Vielleicht ein Geheimtipp?

”
Direkt beim Aussteigen aus dem Flieger in Alicante war da dieser Geruch nach Sommer, Wärme und Urlaub. Also Räder schnappen und die kommenden vier Tage rausfinden, warum es die Profi-Radteams im Winter immer an die Costa Blanca zieht.

“
Um den Januar in Deutschland zu beschreiben braucht es in der Regel nicht viele Worte: nass, kalt und ungemütlich sind da völlig ausreichend. Die Costa Blanca hingegen verspricht dank mildem, mediterranem Klima 325 Sonnentage im Jahr und auch im Januar Temperaturen bis zu 20 Grad – und Sonne pur. Für mich war das schon Argument genug.



DIE HOTSPOTS:

- Für die absolut beste Pasta: La Pasta, Benidorm
- Für eine Stärkung zwischendurch: Casa Alta Vista, Relleu
- Für einen Mid-Ride-Snack: Pizza Bar Il Giro, Tàrbena
- Für alle Hilfe rund um's Rad: Berganti Bikes, Benidorm
- Für die schönste Unterkunft: Abeniss Boutique B&B, Benissa



ALLE TOUREN ZUM NACHFAHREN:

- 
Tag 1:
<https://www.strava.com/activities/2987304829>
- 
Tag 2:
<https://www.strava.com/activities/2990057233>
- 
Tag 3:
<https://www.strava.com/activities/2993206078>
- 
Tag 4:
<https://www.strava.com/activities/2995900244>

Auf der ersten Tour ging es von Benidorm in die Berge rund um Relleu. Nach ein paar kleineren Hügeln zum Einrollen kam der erste etwas längere Anstieg, der aber wie die meisten Anstiege in der Gegend eine angenehme Steigung von maximal 6% hatte. Und schon hier fiel auf, dass im Hinterland, abseits der Küste, so gut wie keine Autos fahren. Fast, als gäbe es schlichtweg keine. Gefühlt nur einmal pro Stunde überholte uns ein sehr vorsichtiger, freundlicher Autofahrer. Kein Hupen, kein stressiges Überholen. Als absoluter Bonus obendrauf? Kilometerlang nur frischer Asphalt, immer den Puig Campana im Blick, blauer Himmel über uns und eine Kaffeepause in der Sonne. So rollen die ersten sonnigen Kilometer des Jahres quasi wie von selbst!

Was am ersten Tag noch locker von der Hand (oder vielmehr aus den Beinen) ging, sah am zweiten Tag etwas anders aus: Uns sind wohl kollektiv die Radbeine irgendwo verloren gegangen und diese ließen sich auch auf dem Weg von Benidorm über Aigües nach Busot nicht wirklich wiederfinden – was den Anstieg hoch zur Tropfsteinhöhle „Cueva de Canelobre“ mit seinen teilweise 10% dann auch nicht unbedingt angenehmer machte. Also „Augen auf und durch“ und sich mit der wunderschönen Aussicht ablenken. Berge und Täler soweit das Auge reicht, irgendwo im Hintergrund das Meer und zum Glück an jeder Ecke ein kleines Café für eine kurze Stärkung (Siesta und Pausen können sie halt, die Spanier!).

Der dritte Tag führte an der Küste entlang nach Calpe und dann über Benissa hoch in die Berge - und damit auch endlich wieder weg vom Verkehr der Stadt. Die Serra de Bèrnia führte uns hoch zum Puerto de Bèrnia auf 620m und genauso wie wir auf den ersten Kilometern des „Anstiegs“ noch über die 3% Steigung gewitzelt haben, kriegen wir später die bis zu 17,5% noch richtig reingedrückt. Wenn man dann noch am steilsten Stück von einem Profi-Radteam überrollt wird, zieht einem das dann doch ganz schön den Stecker. Aber stimmt ja, ich war ja hier,

um rauszufinden, warum es genau diese Radteams hier hin zieht. Nach einer langen Abfahrt ging es dann weiter nach Parcent zum eigentlichen Tagesziel: Coll de Rates; ein wunderschöner, knapp 7km langer Anstieg mit gemächlichen 6% im Durchschnitt, der einen hoch in die Serra del Carrascar de Parcent bringt. Kleiner Tipp am Rande: Bei der langen Abfahrt danach sollte man unbedingt in Tàrbena im Il Giro anhalten und sich wahlweise einen Kaffee, Kuchen oder selbstgebackene Pizza zu gönnen.

Nach der täglichen Steigerung an Distanz und Höhenmetern stand am vierten und letzten Tag dann quasi die „Königsetappe“ an. Zu Beginn vom Meer in Alicante hoch zum Puerto de La Carrasqueta auf 1020m und danach weiter nach Castalla, wo der mit Abstand härteste Anstieg meines Lebens wie ein Hammer auf mich und meine Januar-Radform wartete. Wer schon mal die Vuelta gesehen hat, kennt mit Sicherheit auch den Xorret de Catí. Was im Streckenprofil schon wie eine senkrechte Spitze aussieht, beginnt direkt mit einem „20%“-Schild am rechten Straßenrand. 20%? Kann ja kaum sein! Tatsächlich warten auf den kommenden 4km knappe 440 Höhenmeter mit eigentlich nur 11% im Durchschnitt - die aber gespickt sind mit Rampen von 20-22% und ganzen Abschnitten mit über 16%.

So, und was ist jetzt? Ein Fazit? Lohnt es sich, Mallorca, Girona und die Kanaren auch mal gegen einen Trip an die Costa Blanca zu tauschen? Die vier Radtouren an der spanischen Küste haben mir gezeigt, dass die Costa Blanca den „bekannteren“ Radfahrzielen in nichts nachsteht und man durchaus verstehen kann, wieso sich alle namhaften Radteams dort aufhalten: Endlose kleine, ruhige Straßen im Hinterland bieten Höhenmeter für jedes Leistungsniveau und die beständigen Temperaturen schon früh im Jahr, die quasi nicht existente Regenwahrscheinlichkeit, das leckere Essen, die Vielzahl an schönen Cafés, die gut asphaltierten Straßen und der geringe Autoverkehr machen die Costa Blanca zu einem neuen Lieblingsort zum Radfahren!

Text: Liz Kellerer

ASA CANTONIERA



EQUIPPED FOR YOUR BEST RIDE

RONDO

SEITE 34-71

100%

SEITE 72-119

HJC

SEITE 120-145

fabric®

SEITE 146-181

birzman®

SEITE 182-237

Muc-Off

SEITE 238-299

SPANK

SEITE 300-305

HIPLÖK

SEITE 306-315

TELEFON

+49 (0) 70 71 / 9 46 69-40

BESTELHOTLINE

STOP FCKING AROUND: RIDE FAST EVERYWHERE/EVERYTIME

RONDO

STOP FCKING AROUND - Das ist das Motto von Rondo. Die brandneue Marke aus dem Road- und Gravelbereich schlägt neue Wege ein und bietet ihren Kunden vor allem einen echten Mehrwert. Die Bikes von Rondo sind innovativ, vielseitig und für jedes Abenteuer bereit.

Ob On- oder Offroad, sie lassen sich schnell und einfach auf das entsprechende Einsatzgebiet anpassen. Keine Ausreden mehr, kein Bullshit: Rondo hält, was es verspricht und bringt euch dorthin, wo ihr wirklich hin wollt.

www.rondo.cc

RONDO

VARIO GEO TWINTIP

Für jede Herausforderung
die passende Geometrie

TWINTIP

Die hohe Position führt zu einer flachen Front, einem steileren Lenkwinkel und kurzem Nachlauf. Die perfekte Position für jedes Rennen.

HI



LO

In der tiefen Position wird die Front angehoben, der Lenkwinkel wird flacher und der Nachlauf länger. Ideal für lange Distanzen, Training oder widrige Bedingungen.



VARIABLE REIFENBREITE

Das Anpassen des Reifensetups hat große Auswirkungen auf das Fahrverhalten und den Einsatzbereich. Darum lassen wir dir die Wahl: Das Ruut bietet Platz bis zu 2,1" Breite und auf dem Hvrt lassen sich Reifen bis 1,9" Breite montieren. So ist Dein Rad für jeden Einsatz und alle Wetterverhältnisse gerüstet.





RUUT

THE FUTURE IS BEYOND TARMAC

RACING- & TOURING BIKE IN EINEM

Ein Bike für auf und abseits der Straße. Für lange Strecken und schnelle Sprints. Es gibt keine Off-Season, fahre und trainiere, wo du willst - abseits von Verkehr und Smog. Das ist das RUUT.

NEUE FEATURES

FLEX DESIGN

FLEX DESIGN

Die Flex Rahmen wurden entwickelt, um dem Fahrer mehr Komfort zu bieten. Dank geschwungener Sitzstreben und tieferen Sattelklemmen bieten diese Rahmen mehr vertikale Nachgiebigkeit und somit mehr Fahrkomfort.



TWINTIP 2.0

Die TwinTip Gabel des RUUT wurde neu überarbeitet und ist dank der Fly Carbon Technologie nun leichter, horizontal steifer und vertikal nachgiebiger. Rondos Markenzeichen ist zudem ausgerüstet mit diversen Ösen zur Montage von Racks und Flaschenhaltern.

HALO CLEARANCE

Mehr Reifenfreiheit für Gravelreifen - 700c - 50mm oder 29" - 2.0, mehr Grip, Komfort und Kontrolle.



ROAD PLUS READY

Massive Reifenfreiheit ohne Kompromisse in der Geometrie. Mit der TwinTip Gabel und der herabgesetzten Kettenstrebe bieten Rondo-Rahmen massig Platz für 650B Plus Reifen bis zu 47mm für mehr Grip, Komfort und Kontrolle.



Ti

NEU



FRAME	Rondo RUUT Ti Costum Frame
FORK	Rondo TwinTip 2.0 Carbon
STEM	Rondo, 90mm (M), 110mm (L), 110mm (XL)
HANDLEBAR	Easton EA70 AX, 440mm(M,L), 460mm(XL)
GRIPS	Velo Comfort Tape
SADDLE	Fabric Scoop Flat CR-TI
SEATPOST	Rondo Carbon 350 x 27.2
SHIFTERS	Shimano GRX RX600
DERAILLEUR	Shimano GRX RX812
BRAKES	Shimano GRX Hydraulic Brakes
RIMS	Rondo x Hunt Gravel Wide Aluminium
HUBS	Rondo Sealed Bearings
TIRES	WTB Nano 700c x 40
CRANKSET	FSA Gossamer 42T, 172.5mm (M,L), 175mm (XL)
CASSETTE	SRAM XG 1175 10-42 11spd



RUUT TI TITAN
 bi-ron-2005
 Farbe: titanium/black
 Größen: M-XL
 Gewicht: 8,2kg
 4499,00 € 0020009992R0

FEATURES

- Verstellbarer Lenkwinkel und Nachlauf
- Rahmen aus Titan, Gabel 100% aus Carbon
- Shimano GRX Ausstattung
- Steckachse an Rahmen und Gabel
- Kompatibel mit 1-fach- und 2-fach-Antrieben
- 700x40 Laufräder (kompatibel mit 650Bx2.1")

CF ZERO

NEU



FRAME	Ruut Flex Design EPS Carbon
FORK	Rondo TwinTip 2.0 Carbon
STEM	Rondo, 90mm (M), 110mm (L,XL)
HANDLEBAR	Easton EC70 AX, 440mm (M,L), 460mm (XL)
GRIPS	Velo Comfort Tape
SADDLE	Fabric Scoop Flat CR-TI
SEATPOST	Rondo Carbon 350 x 27.2
SHIFTERS	SRAM Force 1
DERAILLEUR	SRAM Force 1 Type 2.1
BRAKES	SRAM Force Hydraulic Brakes
RIMS	Rondo x Hunt 30 Carbon
HUBS	Hunt Sealed Bearings
TIRES	WTB Nano 700c x 40
CRANKSET	FSA SL-K Light 42T, 172.5mm (M,L), 175mm (XL)
CASSETTE	SRAM XG1175 10-42 11spd



RUUT CF ZERO CARBON
 bi-ron-2004
 Farbe: grey/black
 Größen: M-XL
 Gewicht: 7,8kg
 5399,00 € 0020009953R0

FEATURES

- Verstellbarer Lenkwinkel und Nachlauf
- Rahmen aus Carbon, Gabel 100% aus Carbon
- Steckachse an Rahmen und Gabel
- Kompatibel mit 1-fach- und 2-fach-Antrieben
- 700c x 40 Laufräder (kompatibel mit 650Bx2.1")

CF1

NEU



CF2

NEU



BLACK/BLACK



BURGUNDY/GREY



FRAME	Rout Flex Design EPS Carbon
FORK	Rondo TwinTip 2.0 Carbon
STEM	Rondo, 90mm (M), 110mm (L,XL)
HANDLEBAR	Easton EA70 AX, 440mm (M,L), 460mm (XL)
GRIPS	Velo Comfort Tape
SADDLE	Fabric Scoop Flat CR-TI
SEATPOST	Rondo Carbon 350 x 27.2
SHIFTERS	SRAM Force 1
DERAILLEUR	SRAM Force 1 Type 2.1
BRAKES	SRAM Force Hydraulic Brakes
RIMS	Rondo x Hunt Gravel Wide Aluminium
HUBS	Rondo Superlight Sealed Bearings
TIRES	WTB Nano 700c x 40
CRANKSET	SRAM Force 1 X-Sync 42T, 172.5mm (M,L), 175mm (XL)
CASSETTE	SRAM XG 1175 10-42 11spd



RUUT CF1 CARBON
 bi-ron-2000
 Farbe: sharkskin/white
 Größen: M-XL
 Gewicht: 8,0kg
 3799,00 € 0020002352R0

FEATURES

- Verstellbarer Lenkwinkel und Nachlauf
- Rahmen und Gabel aus Carbon
- SRAM Force Ausstattung
- Steckachse an Rahmen und Gabel
- Kompatibel mit 1-fach- und 2-fach-Antrieben
- 700x40c Laufräder (kompatibel mit 650Bx2.1")
- Farblich passende Trinkflaschen separat erhältlich



FRAME	Rondo Flex Design EPS Carbon
FORK	Rondo TwinTip 2.0 Carbon
STEM	Rondo, 80mm (S), 90mm (M), 110mm (L,XL)
HANDLEBAR	Rondo Flare, 420mm (S), 440mm (M,L), 460mm (XL)
GRIPS	Velo Comfort Tape
SADDLE	Fabric Scoop Flat CRO-MO
SEATPOST	Rondo Carbon 350 x 27.2
SHIFTERS	SRAM Rival 1
DERAILLEUR	SRAM Rival 1 Type 2.1
BRAKES	SRAM Rival Hydraulic Brakes
RIMS	Rondo Aluminium 622-23
HUBS	Rondo Superlight Sealed Bearings
TIRES	WTB Nano 700c x 40
CRANKSET	SRAM Rival 1 X-Sync 42T, 170mm (S), 172.5mm (M,L), 175mm (XL)
CASSETTE	SRAM XG 1150 10-42 11spd



RUUT CF2 CARBON
 bi-ron-2001
 Farbe: burgundy/grey, black/black
 Größen: S-XL
 Gewicht: 8,8kg
 2999,00 € 0020009991R0

FEATURES

- Verstellbarer Lenkwinkel und Nachlauf
- Rahmen und Gabel aus Carbon
- SRAM Rival Ausstattung
- Steckachse an Rahmen und Gabel
- Kompatibel mit 1-fach- und 2-fach-Antrieben
- 700x40c Laufräder (kompatibel mit 650Bx2.1")
- Farblich passende Trinkflaschen separat erhältlich



AL1

NEU



AL2

NEU



BLACK/BLACK



GUNMETAL/BLACK



FRAME	Rondo RUUT 2.0 Custom Formed AL6061-T6
FORK	Rondo TwinTip 2.0 Carbon
STEM	Rondo, 80mm (S), 90mm (M), 110mm (L,XL)
HANDLEBAR	Rondo Flare 420mm (S), 440mm (M,L), 460mm (XL)
GRIPS	Velo Comfort Tape
SADDLE	Fabric Scoop Flat
SEATPOST	Rondo Carbon 350 x 27,2
SHIFTERS	SRAM Apex 1
DERAILLEUR	SRAM Apex 1 Type 2.1
BRAKES	SRAM Apex Hydraulic Brakes
RIMS	Rondo Aluminium 622-23
HUBS	Rondo Superlight Sealed Bearings
TIRES	WTB Nano 700c x 40
CRANKSET	FSA Omega EXO 42T, 170mm (S), 172,5mm (M,L), 175mm (XL)
CASSETTE	Sunrace CSMS7 11-42 11spd



RUUT AL1
 bi-ron-2002
 Farbe: green/gray
 Größen: S-XL
 Gewicht: 9,2kg
 1999,00 € 0020002331RO

FEATURES

- Verstellbarer Lenkwinkel und Nachlauf
- Haltbarer Aluminiumrahmen und Carbongabel
- Steckachse an Rahmen und Gabel
- Kompatibel mit 1-fach- und 2-fach-Antrieben
- 700x40c Laufräder (kompatibel mit 650Bx2.1")
- Farblich passende Trinkflaschen separat erhältlich



FRAME	Rondo RUUT Custom Formed AL6061-T6
FORK	Rondo TwinTip Carbon
STEM	Rondo, 80mm (S), 90mm (M), 110 (L,XL)
HANDLEBAR	Rondo Flare 420mm (S), 440mm (M,L), 460mm (XL)
GRIPS	Velo Comfort Tape
SADDLE	Fabric Scoop Flat
SEAPOST	Rondo Carbon 350 x 27,2
SHIFTERS	SRAM Apex 1
DERAILLEUR	SRAM Apex 1 Type 2.1
BRAKES	Juintech F1
RIMS	Rondo Aluminium 622-23
HUBS	Rondo Superlight Sealed Bearings
TIRES	WTB Nano 700c x 40
CRANKSET	FSA Omega EXO 42T, 170mm (S), 172,5mm (M,L), 175mm (XL)
CASSETTE	Sunrace CSMS7 11-42 11spd



RUUT AL2
 bi-ron-2003
 Farbe: gunmetal/black, black/black
 Größen: S-XL
 Gewicht: 9,8kg
 1699,00 € 0020002311RO

FEATURES

- Verstellbarer Lenkwinkel und Nachlauf
- Haltbarer Aluminiumrahmen und Carbongabel
- Steckachse an Rahmen und Gabel
- Kompatibel mit 1-fach- und 2-fach-Antrieben
- 700x40c Laufräder (kompatibel mit 650Bx2.1")
- Farblich passende Trinkflaschen separat erhältlich

ST1

NEU



FRAME	Rondo RUUT 2.0 Tange
FORK	Rondo TwinTip 2.0 Carbon
STEM	Rondo, 80mm (S), 90mm (M), 110mm (L,XL)
HANDLEBAR	Rondo Flare, 420mm (S), 440mm (M,L), 460mm (XL)
GRIPS	Velo Comfort Tape
SADDLE	Fabric Scoop Flat
SEATPOST	Rondo Carbon 350 x 27.2
SHIFTERS	SRAM Rival 1
DERAILLEUR	SRAM Rival 1 Type 2.1
BRAKES	SRAM Rival Hydraulic Brakes
RIMS	Rondo Aluminium 622-23
HUBS	Rondo Superlight Sealed Bearings
TIRES	WTB Nano 700c x 40
CRANKSET	SRAM S350 X-Sync 42T, 170mm (S), 172.5mm (M,L), 175mm (XL)
CASSETTE	Sunrace CSMS7 11-42 11spd



RUUT ST1
 bi-ron-2006
 Farbe: black/black
 Größen: S-XL
 Gewicht: 10,0kg
 2499,00 € 0020006661RO

FEATURES

- Verstellbarer Lenkwinkel und Nachlauf
- Stahlrahmen und Carbonsattel
- Steckachse an Rahmen und Gabel
- Kompatibel mit 1-fach- und 2-fach-Antrieben
- 700x40c Laufräder (kompatibel mit 650Bx2.1")
- Farblich passende Trinkflaschen separat erhältlich

ST2

NEU



FRAME	Rondo RUUT Tange
FORK	Rondo TwinTip Carbon
STEM	Rondo 80mm (S), 100mm (M), 110mm (L,XL)
HANDLEBAR	Rondo Flare 420mm (S), 440mm (M,L), 460mm (XL)
GRIPS	Velo Comfort Tape
SADDLE	Fabric Scoop Flat
SEATPOST	Rondo Carbon 350 x 27.2
SHIFTERS	SRAM Apex 1
DERAILLEUR	SRAM Apex 1 Type 2.1
BRAKES	Juntech F1
RIMS	Rondo Aluminium 622-23
HUBS	Rondo Superlight Sealed Bearings
TIRES	WTB Nano 700c x 40
CRANKSET	FSA Omega EXO 42T, 170mm (S), 172.5mm (M,L), 175mm (XL)
CASSETTE	Sunrace CSMS7 11-42 11spd



RUUT ST2
 bi-ron-2007
 Farbe: red/black
 Größen: S-XL
 Gewicht: 10,2kg
 1999,00 € 0020002331RO

FEATURES

- Verstellbarer Lenkwinkel und Nachlauf
- Stahlrahmen und Carbonsattel
- Steckachse an Rahmen und Gabel
- Kompatibel mit 1-fach- und 2-fach-Antrieben
- 700x40c Laufräder (kompatibel mit 650Bx2.1")
- Farblich passende Trinkflaschen separat erhältlich

Ti



RUUT TI RAHMEN TITAN
 ro-frm-2005
 Farbe: titan/black
 Größen: M-XL
 3399,00 € 0020009991RO

FEATURES

- Titan-Rahmenset mit Steckachse
- Reifenfreiheit von 700x40C bis 650Bx2.1"
- Patentierte Twintip-Carbongabel
- Inkl. Rahmen, Gabel, Vorbau und Sattelstütze

Diamanten sind für immer - leider kann man sich daraus kein stabiles Bike bauen. Deshalb gibt es die bewährte RUUT Geometrie jetzt in Form eines Titan-Rahmens und wird so zum lebenslänglichen Begleiter. Titan ist optimal als Material für den Rahmenbau geeignet: äußerst widerstandsfähig gegen Korrosion, es hat eine fast endlose Dauerfestigkeit und liefert ein einzigartig geschmeidiges Fahrgefühl. Darüber hinaus ist es leicht und steif genug für seriöse Rennensätze und sieht dazu verdammt gut aus. Den Titel 'Ein Rad für die Ewigkeit' hat sich das RUUT Ti mehr als verdient.

CF



RUUT CF RAHMEN CARBON
 ro-frm-2000
 Farbe: black/black
 Größen: S-XL
 1999,00 € 0020005711RO

FEATURES

- EPS Carbon-Rahmenset mit Steckachse und hoher Reifenfreiheit
- Patentierte Twintip-Gabel
- Ultraleicht-Carbon
- Inkl. Rahmen, Gabel, Vorbau und Sattelstütze

ST



RUUT ST RAHMEN STAHL
 ro-frm-2001
 Farbe: black/black
 Größen: S-XL
 1299,00 € 002000467RO

FEATURES

- Stahl-Rahmenset (CrMo) mit Steckachse und hoher Reifenfreiheit
- Patentierte Twintip-Gabel
- Inkl. Rahmen, Gabel, Vorbau und Sattelstütze

HVRT

SPEED UP KEEP RIDING

AERO- & ENDURANCE RACING BIKE IN EINEM

Aero- und Endurance-Racing sind zwei Seiten derselben Medaille: zumindest beim Rondo HVRT. Ob maximale Performance am Renntag oder Training auf schlecht präparierten Straßen: das HVRT ist für jedes Abenteuer, jede Herausforderung und jedes Rennen bereit.



NEUE FEATURES



TWINTIP

Dank der einzigartigen TwinTip Gabel ist es möglich, die Geometrie zu wechseln und somit die Lenkeigenschaften zu verändern. Die erste Einstellung mit steileren Winkeln, weniger Gabelvorlauf und einer tieferen Front ist perfekt für den Renneinsatz. Alternativ die zweite Einstellung, flacherer Winkel und höhere Front, ideal für voluminöse Reifen, Schutzbleche, perfekt für lange Ausdauereinheiten.



FLY CARBON

Ein ultraleichter Mix aus hoch dichten Carbon Fasern in verschiedenen Lagen bietet das ideale Maß an Steifigkeit und Flex ohne unnötiges Gewicht zu generieren.



ROAD PLUS READY

Massive Reifenfreiheit ohne Kompromisse in der Geometrie. Mit der TwinTip Gabel und der herabgesetzten Kettenstrebe bieten Rondo Rahmen massig Platz für 650B Plus Reifen bis zu 2,1 Zoll für mehr Grip, Komfort und Kontrolle.



HVRT CF0

CF ZERO



FRAME	Rondo HVRT Aero Design Superlight Carbon
FORK	Rondo TwinTip Carbon
HANDLEBAR	Easton EC70 Aero, 420mm (M,L), 440mm (XL)
GRIPS	Velo Comfort Tape
STEM	Rondo, 90mm (M), 110mm (L,XL)
SADDLE	Fabric ALMS CF
SEATPOST	Rondo Aero Carbon
BRAKES	Shimano Dura-Ace BR-R9020
SHIFTERS	Shimano Dura-Ace ST-9020
CRANKSET	Shimano Dura-Ace FC-R9100 52/36
DERRAILEUR	Shimano Dura-Ace R9170
CASSETTE	Shimano KCSR8000 11-30T, 11spd
CHAIN	Shimano HG701
HUBS	Hunt Sealed Bearings
RIMS	Rondo x Hunt Carbon Aero Wide
TYRES	Continental GP5000 700c x 25

HVRT CF ZERO CARBON



bi-ron-8014
 Farbe: purple / grey
 Größen: M-XL
 Gewicht: 7,8kg
 6799,00 € 0020002354RO

FEATURES

- HVRT Superlight Carbonrahmen mit premium Ausstattung
- verstellbarer Lenkwinkel und Nachlauf
- TwinTip Gabel aus Carbon
- Steckachse an Rahmen und Gabel
- kompatibel mit 1-fach- und 2-fach-Antrieben
- 700c x 25 Laufräder (kompatibel mit 650Bx2.1")
- farblich passende Trinkflaschen separat erhältlich

CF1

NEU



FRAME	Rondo HVRT Aero Design Superlight Carbon
FORK	Rondo TwinTip Carbon
HANDLEBAR	Easton EC70 Aero, 420mm (M,L), 440mm (XL)
GRIPS	Velo Comfort Tape
STEM	Rondo, 90mm(M), 110mm(L,XL)
SADDLE	Fabric Scoop Flat CR-TI
SEATPOST	Rondo Aero Carbon
BRAKES	Shimano Ultegra BR-R805 Hydrauliche Scheibenbremsen
SHIFTERS	Shimano Ultegra ST-R8070 Di2
CRANKSET	Shimano Ultegra FC-R8000 52/36
DERRAILEUR	Front: Shimano Ultegra Di2 FD-R8050 Rear: Shimano Ultegra RD-R8050
CASSETTE	Shimano KCS 7000 11-30, 11spd
CHAIN	Shimano HG701
HUBS	Rondo Superlight Sealed Bearings
RIMS	Rondo x Dandy Horse Carbon 44mm
TYRES	Continental GP5000 700c x 25

HVRT CF1 CARBON



bi-ron-2010
 Farbe: blue/blue
 Größen: M-XL
 Gewicht: 8,1kg
 5999,00 € 0020009993RO

FEATURES

- verstellbarer Lenkwinkel und Nachlauf
- Rahmen und Gabel aus Carbon
- Steckachse an Rahmen und Gabel
- kompatibel mit 1-fach- und 2-fach-Antrieben
- 700c x 25 Laufräder (kompatibel mit 650Bx2.1")
- farblich passende Trinkflaschen separat erhältlich

CF2



BLACK/BLACK



SHARKSKIN/BLACK



FRAME	Rondo HVRT Aero Design Superlight Carbon
FORK	Rondo TwinTip Carbon
HANDLEBAR	Rondo Road, 400mm (S), 420mm (M,L), 440mm (XL)
GRIPS	Velo Comfort Tape
STEM	Rondo, 90mm (S,M), 110mm (L,XL)
SADDLE	Fabric Scoop Flat CR-MO
SEATPOST	Rondo Aero Carbon
BRAKES	Shimano 105 BR-R7070
SHIFTERS	Shimano 105 ST-R7020
CRANKSET	Shimano 105 FC-R7000 52/36
DERAILLEUR	Front: Shimano 105 FD-R7000 Rear: Shimano 105 RD-R7000
CASSETTE	Shimano KCS7000 11-30T, 11spd
CHAIN	Shimano HG701
HUBS	Rondo Superlight Sealed Bearings
RIMS	Rondo Superlight Alu 622-20
TYRES	Continental Grand Sport Race 700c x 25

HVRT CF2 CARBON



bi-ron-8011
 Farbe: sharkskin/black, black/black
 Größen: S-XL, sharkskin/black auch in XS
 Gewicht: 8,7kg
 2999,00 € 0020009991RO

FEATURES

- HVRT Carbon Aero Rahmen
- 12mm Steckachse an Rahmen und Gabel
- Kompatibel mit 700 x 33C und 650B x 47C Reifen
- Farblich passende Trinkflaschen separat erhältlich

CF



BLACK



BLACK/TEAL



HURT CF RAHMEN CARBON
 ro-frm-8010
 Farben: black, black teal
 Größen: XS-XL
 2599,00 € 0020008251RO

FEATURES

- Rahmen aus ultra-leichtem EPS Carbon
- 12mm Steckachsen, vorne und hinten
- Reifenfreiheit für 700 x 33C und 650B x 47C Reifen
- HVRT TwinTip Carbon-Gabel
- Lieferumfang: Rahmen, TwinTip-Gabel, Vorbau und Sattelstütze



MUTT

LONG DISTANCE

EASY RIDE

Mit dem MUTT bietet Rondo 2020 ein Long Distance Allroad Rennrad an, das wie alle anderen Rondo-Modelle mit der TwinTip Gabel und jeder Menge Reifenfreiheit ausgestattet ist. Durch den 650B Laufradsatz und mit 47mm breiten Reifen bietet das Rad viel Komfort und ist der perfekte Begleiter für ferne Ziele und lange Strecken, bei denen vielleicht eher der Weg das Ziel ist.

AL



FRAME Rondo RUUT Custom Formed AL6061-T6
FORK Rondo TwinTip Carbon
HANDLEBAR Rondo Road, 400mm (S), 420mm (M,L), 440mm (XL)
GRIPS Velo Comfort Tape
STEM Rondo, 80mm (S), 90mm (M), 110mm (L,XL)
SADDLE Fabric Scoop Flat
SEATPOST Rondo 350 x 272
BRAKES Shimano BR4770 Hydraulic Brakes
SHIFTERS Shimano Tiagra ST4720
CRANKSET FSA Omega Compact 48/32T
DERAILLEUR Front: Shimano 105 FD-R7000
Rear: Shimano Tiagra RD4700
CASSETTE Shimano KSchGG500 11-32T, 10spd
CHAIN Shimano HG500
HUBS Rondo Superlight Sealed Bearings
RIMS Rondo Alu 584-23
TYRES WTB 650B x 47 Byway (front), Horizon (rear)



MUTT AL
 bi-ron-2015
 Farbe: army green/black
 Größen: S-XL
 Gewicht: 10,6kg
 1899,00 € 0020006621RO

FEATURES

- RUUT Alu-Rahmen
- Steckachse an Rahmen und Gabel
- Farblich passende, breite Schutzbleche

ST



FRAME Rondo Tange Prestige
FORK Rondo TwinTip Carbon
HANDLEBAR Rondo Road, 400mm (S), 420mm (M,L), 440mm (XL)
GRIPS Velo Comfort Tape
STEM Rondo, 90mm (S), 100mm (M), 110mm (L), 120mm (XL)
SADDLE Fabric Scoop Flat
SEATPOST Rondo 350 x 272
BRAKES Shimano 105 BR-R7070
SHIFTERS Shimano 105 ST-R7020
CRANKSET FSA Omega Compact 48/32T
DERAILLEUR Front: Shimano 105 FD-R7000
Rear: Shimano 105 RD-R7000
CASSETTE Shimano KCS7000 11-32, 11spd
CHAIN Shimano HG701
HUBS Rondo Superlight Sealed Bearings
RIMS Rondo Superlight Alu 622-20
TYRES WTB 650B x 47 Byway (front), Horizon (rear)



MUTT ST
 bi-ron-2016
 Farbe: turquoise/black
 Größen: S-XL
 Gewicht: 10,8kg
 2399,00 € 0020009951RO

FEATURES

- Angenehmer Stahl-Rahmen
- Steckachse an Rahmen und Gabel



BOGAN

BIKE PACKING

BIKE PACKING

Zum Bikepacking gehört mehr als nur Mut und Ausdauer - auch ein Rad, das allen Anforderungen gerecht wird. Mit niedrigem Tretlager für hohe Stabilität, langer Front, Dropper-Kompatibilität und diversen Ösen zur Montag von Packtaschen und Trinkflaschenhaltern lässt sich mit dem Rondo BOGAN jedes Gelände erkunden. Ein spezieller Griff zum Anheben und Tragen rundet das Komplettpaket ab und öffnet einem alle Türen in der abenteuerlichen Bikepacking-Welt.

ST



RAHMEN
SILVER/GRAY



BOGAN ST
bi-ron-2020
Farbe: silver/gray
Größen: S-XL
Gewicht: 10,7kg
1999,00 € 0020002331RO



**BOGAN ST
RAHMEN STAHL**
ro-frm-2010
Rahmenset inklusive:
Rahmen, Gabel, Vorbau,
und Sattelstütze
Farbe: silver/gray
Größen: M-XL
1299,00 € 001900467RO



SILVER/GRAY

FRAME	Rondo Tange
FORK	Rondo TwinTip 2.0 Carbon
HANDLEBAR	Rondo Dirt Drop
GRIPS	Velo Comfort Tape
STEM	Rondo, 60mm (S,M), 80mm (L,XL)
SADDLE	Fabric Scoop Flat
SEATPOST	Rondo 350 x 27.2
BRAKES	TRP Spyre
SHIFTERS	SRAM Apex 1
CRANKSET	FAS Omega 42T, 170mm (S), 172mm (M, L), 175mm (XL)
DERAILLEUR	SRAM Apex 1 Type 2.1
CASSETTE	Sunrace CSMS7 11-42 11spd
HUBS	Rondo Sealed Bearings
RIMS	Rondo Aluminium 622-23
TYRES	WTB Nano 29 x 2.1



FEATURES

- TwinTip 2.0
- Steckachse an Rahmen und Gabel
- Kompatibel mit Schutzblechen und Racks

BOOZ

URBAN PERFORMANCE

CITY BIKE

Das BOOZ ist ein reinblütiger Urban-Racer. Mit seiner sportlichen Geometrie und den breiten, schnellen Reifen hält dich nichts mehr auf. Features wie die Shimano Nexus 7-Gang Nabenschaltung und die Rondo TwinTip Carbongabel machen das BOOZ zu einem echten Highlight.



ST

NEU



BLACK/GREEN



FRAME	Rondo Booz Double Butted Cro-Mo
FORK	Rondo TwinTip Carbon
HANDLEBAR	Rondo Horizon 660mm
GRIPS	Rondo Grips
STEM	Rondo 80mm (S,M), 90mm (L,XL)
SADDLE	Fabric Scoop Flat
SEATPOST	Rondo 350 x 27.2
BRAKES	Shimano BR405
SHIFTERS	SRAM Apex 1
CRANKSET	FSA Omega EXO 42T, 170mm (S), 172.5mm (M,L), 175mm (XL)
DERAILLEUR	SRAM Apex 1
CASSETTE	Sunrace CSMS7 11-42 11spd
HUBS	Rondo Superlight Sealed Bearings
RIMS	Rondo Aluminium 584-23
TYRES	650B x 47 WTB Venture



BOOZ ST
bi-ron-2030
Farbe: black/green
Größen: S-XL
Gewicht: 10,5kg
1599,00 € 0020006601RO

FEATURES

- BOOZ CroMo Stahlrahmen
- TwinTip Carbongabel
- Kompatibel mit 700 x 32C und 650B x 47C Reifen
- Befestigungen für Schutzbleche

GEOMETRIE TABELLE

	Size	Reach	Front center	Stand-over height	Stack	Effective TT	Head tube	Seat tube (C-T)	Chain stays	BB drop	Head tube	ST angle	Fork (A-C)	Fork offset	Crank length	Bar width	Stem length
		in mm	in mm	in mm	in mm	in mm	in mm	in mm	in mm	in mm	in mm	in mm	in mm	in mm	in mm	in mm	in mm
RUUT TI bi-ron-2005 RUUT AL1 bi-ron-2002 RUUT ST1 bi-ron-2006																	
Hi axle position	S	381	601	764	534	538	110	475	420	74	71.0	73.5	390	55	170	420	80
	M	388	606	793	555	553	130	510	420	74	72.0	73.5	390	55	172.5	440	100
	L	397	625	822	572	571	160	540	420	74	72.0	73.5	390	55	172.5	440	110
	XL	406	640	847	601	586	180	570	420	74	72.0	73.5	390	55	175	460	110
Lo axle position	S	373	591	768	538	536	110	475	420	70	70.5	73.0	400	45	170	420	80
	M	382	596	797	559	551	130	510	420	70	71.5	73.0	400	45	172.5	440	100
	L	391	615	826	587	569	160	540	420	70	71.5	73.0	400	45	172.5	440	110
	XL	400	630	851	606	584	180	570	420	70	71.5	73.0	400	45	175	460	110
RUUT CFO bi-ron-2004 RUUT CF1 bi-ron-2000 RUUT CF2 bi-ron-2001 RUUT AL2 bi-ron-2003 RUUT ST2 bi-ron-2007																	
Hi axle position	S	381	601	764	534	538	110	495	420	74	71.0	73.5	390	55	170	420	80
	M	388	606	793	555	553	130	530	420	74	72.0	73.5	390	55	172.5	440	90
	L	397	625	822	572	571	160	560	420	74	72.0	73.5	390	55	172.5	440	110
	XL	406	640	847	601	586	180	590	420	74	72.0	73.5	390	55	175	460	110
Lo axle position	S	373	591	768	538	536	110	495	420	70	70.5	73.0	400	45	170	420	80
	M	382	596	797	559	551	130	530	420	70	71.5	73.0	400	45	172.5	440	90
	L	391	615	826	587	569	160	560	420	70	71.5	73.0	400	45	172.5	440	110
	XL	400	630	851	606	584	180	590	420	70	71.5	73.0	400	45	175	460	110
HVRT CFO bi-ron-8014 HVRT CF1 bi-ron-2010 HVRT CF2 bi-ron-8011																	
Hi axle position	S	378	571	775	515	531	111	500	408	72	72.3	73.5	370	45	170	400	90
	M	385	584	800	548	550	144	530	408	72	72.8	73.3	370	45	172.5	420	90
	L	394	592	820	566	564	160	550	408	72	73.5	73.3	370	45	172.5	420	110
	XL	407	614	830	600	587	195	570	410	72	73.8	73.3	370	45	175	440	110
Lo axle position	S	372	568	780	520	532	111	500	408	67	71.6	72.8	380	40	170	400	90
	M	378	581	805	553	551	144	530	408	67	72.1	72.6	380	40	172.5	420	90
	L	388	589	825	570	566	160	550	408	67	72.8	72.6	380	40	172.5	420	110
	XL	400	608	840	605	589	195	570	410	67	73.1	72.6	380	40	175	440	110
MUTT AL bi-ron-2015																	
Hi axle position	S	373	567	758	530	528	125	490	415	72	72.7	73.7	370	45	170	400	80
	M	381	583	780	553	543	150	520	415	72	72.7	73.7	370	45	172.5	400	90
	L	387	593	805	584	558	180	540	415	72	73.2	73.7	370	45	172.5	420	110
	XL	398	610	827	603	575	200	570	415	72	73.2	73.7	370	45	172.5	420	110
Lo axle position	S	367	565	761	534	530	125	490	415	67	72.0	73.0	380	40	170	400	80
	M	375	580	787	558	545	150	520	415	67	72.0	73.0	380	40	172.5	400	90
	L	380	590	811	588	560	180	540	415	67	72.5	73.0	380	40	172.5	420	110
	XL	391	607	833	608	577	200	570	415	67	72.5	73.0	380	40	172.5	420	110
MUTT ST bi-ron-2016																	
Hi axle position	S	375	568	758	525	528	125	490	415	72	72.7	73.7	370	45	170	400	80
	M	381	583	780	553	543	150	520	415	72	72.7	73.7	370	45	172.5	400	90
	L	387	593	805	584	558	180	540	415	72	73.2	73.7	370	45	172.5	420	110
	XL	398	610	827	603	575	200	570	415	72	73.2	73.7	370	45	172.5	420	110
Lo axle position	S	367	565	761	530	530	125	490	415	67	72.0	73.0	380	40	170	400	80
	M	375	580	787	558	545	150	520	415	67	72.0	73.0	380	40	172.5	400	90
	L	380	590	811	588	560	180	540	415	67	72.5	73.0	380	40	172.5	420	110
	XL	391	607	833	608	577	200	570	415	67	72.5	73.0	380	40	172.5	420	110
BOGAN bi-ron-2020																	
Hi axle position	S	409	644	775	577	573	140	470	435	86	70.8	73.8	390	55	170	440	60
	M	413	655	795	595	583	160	490	435	86	72.8	73.8	390	55	172.5	440	60
	L	423	671	810	611	598	180	510	435	86	73.5	73.7	390	55	172.5	460	80
	XL	432	687	835	633	618	200	530	435	85	73.8	73.7	390	55	175	480	80
Lo axle position	S	401	636	780	582	575	140	470	435	80	70.0	73.0	400	45	170	440	60
	M	406	647	805	601	585	160	490	435	80	70.0	73.0	400	45	172.5	440	60
	L	414	663	825	619	600	180	510	435	80	70.0	73.0	400	45	172.5	460	80
	XL	424	680	840	638	620	200	530	435	80	70.0	73.0	400	45	175	460	80
BOOZ bi-ron-2030																	
Hi axle position	S	403	616	760	550	558	130	495	420	76.0	72.3	73.8	390	55	170	660	80
	M	414	637	790	580	578	160	530	420	76.0	72.3	73.8	390	55	172.5	680	80
	L	428	657	815	597	598	180	560	420	75.0	72.2	73.7	390	55	172.5	680	90
	XL	442	677	840	616	617	200	590	420	75.0	72.2	73.7	390	55	175	700	90
Lo axle position	S	395	609	770	555	560	130	495	420	70	71.5	73.0	400	45	170	660	80
	M	406	630	800	585	580	160	530	420	70	71.5	73.0	400	45	172.5	680	80
	L	420	650	820	603	600	180	560	420	70	71.5	73.0	400	45	172.5	680	90
	XL	434	670	845	622	620	200	590	420	70	71.5	73.0	400	45	175	700	110



TEAL / BLACK

GRAY / BLACK

ORANGE / BLACK

BLUE / BLACK

YELLOW / BLACK

GRAY / WHITE



CLEAR / BLACK



RONDO BIDON

ro-acc-0001
 Farbe: blue/black, yellow/black, orange/black, gray/black, gray/white, teal/black
 Größe: 750ml

ro-acc-0002
 Farbe: clear/black
 Größe: 500ml
 je 22,90 € 00190721RO

FEATURES

- hochwertige Wasserflasche
- auslaufsicher
- selbst-schließendes Ventil
- für natürlichen Wassergeschmack
- spülmaschinenfest
- 2er Set



WE DELIVER VISION

100% befähigt Athleten andere Perspektiven einzunehmen, neue Wege zu gehen und vom Bekannten abzuweichen. Das erfordert Vorstellungskraft, Innovation und Selbstvertrauen. Genau das bieten die Brillen von 100%. Sie beseitigen Ablenkungen und helfen Athleten sich auf das zu konzentrieren, was für sie am wichtigsten ist: den Weg zum Sieg.

www.ride100percent.com



HIPER LENS



BESSER SEHEN. SCHNELLER FAHREN.

Die HiPER LENS verstärkt Farben und Kontraste, wodurch Details hervorgehoben werden - damit dir auch nichts entgeht.

SCHÄRFERER KONTRAST

Filtert bestimmte Lichtwellen heraus, macht Details und Konturen stärker sichtbar und verbessert die Tiefenwahrnehmung.

HÖHERE QUALITÄT

Schärft den Blick für die Umgebung: damit du alles siehst, was wichtig ist.



PEAKPOLAR LENS

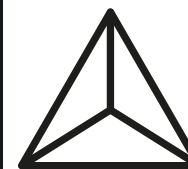

STELL DIR VOR es gibt ein Glas, das polarisiert ist und dir trotzdem erlaubt alles zu sehen, was vor dir ist. Bildschirme von Smartphones, Tablets oder GPS-Geräten.



DURCH RIGOROSE TESTS haben wir eine polarisierte Linse entwickelt, die Blendlicht eliminiert ohne dabei ihre Alltagstauglichkeit zu verlieren.

NIE WIEDER KOMPROMISSE bei der Auswahl deiner Sonnenbrille. Mit der PEAKPOLAR Linse hast du beides in Einem: polarisierte Linse und ausgezeichnete Sicht.



**STANDARD
POLARIZED
LENS**



**EXCLUSIVE
PEAKPOLAR
LENS**





PHOTOCHROMIC Lens

FÜR ALLE LICHTVERHÄLTNISSE

Rein ins schattige Waldstück, hinaus auf die sonnen-geflutete Höhenlage und immer 100% kompromiss-losen Durchblick. Die selbsttönenden Linsen passen sich wechselnden Lichtverhältnissen automatisch und in Sekundenschnelle an, ein Feature welches besonders Gravel- und Mountainbikern zu Gunsten kommt.

JEDERZEIT BEREIT

Gläser Tauschen ist Geschichte, denn je nach Lichtmenge verdunkeln oder erhellen die Linsen und verhindern mit genau der richtigen Tönung, dass du geblendet wirst oder in schattigen Abschnitten den Überblick verlierst.

VOLLE KONZENTRATION

Deine Augen werden erheblich entlastet und müssen sich nicht intensiv an die häufigen Lichtwechsel anpassen. So kannst du dich voll und ganz auf den Weg vor dir konzentrieren.



PHOTOCHROMIC LENS

NEU



HYPERCRAFT



HIPER LENS



MATTE STONE GREY / HIPER CORAL LENS



MATTE METALLIC INTO THE FADE / BLUE TOPAZ MULTILAYER MIRROR



MATTE BLACK / SOFT GOLD MIRROR



MATTE BANANA / SMOKE



HYPERCRAFT

- hu-gla-0207 Hiper Multilayer Mirror Lens 199,00 € 00205011HU
- hu-gla-0206 Standard Mirror Lens 179,00 € 00200499HU
- hu-gla-0205 Standard Smoke Lens 159,00 € 00200388HU



hu-gla-0207



hu-gla-0206



hu-gla-0205



FEATURES

- Ultra HD Linsen aus bruchsicherem, stoßfestem Polycarbonat
- Linse mit kratz-, wasser- und ölabweisender Beschichtung
- austauschbare Linsen (z.B. HIPER oder photochromic)
- uneingeschränktes, optimales Sichtfeld
- 100% UV-Schutz (UV400)
- langlebiger, flexibler, leichter TR90-Carbon Rahmen
- ultra-Grip Nasenpads für sicheren Halt
- inkl. Aufbewahrungs-Case, Mikrofaserbeutel, klarer Ersatzlinse und alternativem Nasenpad

Die Hypercraft ist die leichteste Performance Brille von 100%. Das rahmenlose Design ermöglicht ein erweitertes Sichtfeld, während die leichten Ultracarbon-Bügel den Halt erhöhen. Das austauschbare Glas verfügt über Belüftungsöffnungen an der Ober- und Unterseite und bietet optimalen Schutz vor Wind und Schmutz.



NEU



RACETRAP



HIPER LENS

SOFT TACT BLACK /
HIPER RED MULTILAYER MIRROR



HIPER LENS

MATTE WHITE /
HIPER BLUE MULTILAYER MIRROR



HIPER LENS

SOFT TACT STONE GREY /
HIPER CORAL



MATTE METALLIC VIPERIDAE /
BRONZE MULTILAYER MIRROR



SOFT TACT BANANA/
BLACK MIRROR



GLOSS BLACK /
SMOKE

RACETRAP
hu-gla-0147
Hiper Multilayer Mirror Lens
199,00 € 002005011HU
hu-gla-146
Standard Mirror Lens
179,00 € 00200499HU
hu-gla-0145
Standard Smoke Lens
159,00 € 00200388HU

hu-gla-0147



hu-gla-0146



hu-gla-0145



FEATURES

- Ultra HD Linsen aus bruchsicherem, stoßfestem Polycarbonat
- Linse mit kratz-, wasser- und ölabweisender Beschichtung
- separat erhältliche Ersatzlinsen (z.B. HIPER oder Photochromic)
- 100% UV-Schutz (UV400)
- langlebiger, flexibler, leichter TR90 Rahmen
- ultra-Grip Nasenpads für sicheren Halt
- inkl. Aufbewahrungs-Case, Mikrofaserbeutel,
- klarer Ersatzlinse und alternativem Nasenpad

Nachdem bereits die Speedtrap für reichlich Begeisterung gesorgt und durch maximale Performance und futuristisches Design überzeugt hat, folgt nun der nächste Schritt in der Evolution: die Racetrap. Mit der gewohnten Auswahl an kratzsicheren, wasser- und ölabweisenden Wechselgläsern und einem halb offenen Rahmen bietet die Racetrap alle Vorzüge der Speedtrap und ein noch größeres Sichtfeld sowie eine verbesserte Passform.



S3

SPECIAL EDITION



S3 LIMITED EDITION
hu-gla-0184
Hiper Mirror Lens
Farben: neon orange
199,00 € 002005011HU





S3

NEU



HIPER LENS MATTE WHITE / HIPER SILVER MIRROR



HIPER LENS SOFT TACT FLUME / HIPER RED MULTILAYER



MATTE METALLIC INTO THE FADE / BLUE TOPAZ MULTILAYER MIRROR

hu-gla-0182



hu-gla-0181



hu-gla-0180



FEATURES

- Sphärische und belüftete Linsen aus leichtem und stoßfestem Polycarbonat
- Schnellwechselsystem für das Glas
- 100% UV-Schutz (UV400)
- Leichter und bruchsicherer Grimalid® TR90 Rahmen
- Hochqualitative Beschichtung verhindert Kratzer
- Thermoplastisches Elastomer an Bügelpolster und Nasenbügel bieten optimalen Sitz und lang anhaltenden Tragekomfort
- Linse mit schmutz-, sowie öl- und wasserabweisender Hydroilo Beschichtung
- Inkl. Aufbewahrungs-Case, Mikrofasertuch, alternativer Nasenbrücke und klarer Ersatzlinse
- Auch als HIPER Lens erhältlich



NEU



HIPER LENS SOFT TACT STONE GREY / HIPER CORAL



HIPER LENS MATTE PINK / HIPER BLUE MULTILAYER MIRROR



HIPER LENS MATTE WHITE / HIPER RED MULTILAYER MIRROR

NEU



SOFT TACT BLACK / SOFT GOLD MIRROR



SOFT TACT GREY / SMOKE

S3



hu-gla-0182
Hiper Multilayer Mirror Lens
199,00 € 002005011HU

hu-gla-0181
Standard Mirror Lens
179,00 € 00200499HU

hu-gla-0180
Smoke Lens
159,00 € 00200388HU

Die S3 vereint das revolutionäre Design der beliebtesten 100% Performance Brillen Speedcraft und S2. Ein Oberahmen mit sanften Übergängen und der kultige, optimal belüftete Nasenbügel überzeugen mit einem stilsicheren Look und hohem Tragekomfort. Das große Sichtfeld bietet dank innovativer Linsentechnologie eine exzellente vertikale Sicht mit hervorragender optischer Genauigkeit und 100% UV-Schutz. Dank strapazierfähigem Rahmen und kratzfester Beschichtung eignet sich die S3 für jede Art und jedes Level des Radsports.





NEU TEAM BORA SPECIAL EDITION

Das deutsche Radteam um die Radsport-Größen Peter Sagan und Rafal Majka benötigt in allen Bereichen Support, der bereit ist, 100% zu geben. Getreu dem Motto "How much effort do you give?" ist 100% seit Anfang 2019 offizieller Eyewear-Partner des BORA - hansgrohe Teams. Als Chance für alle Fans, gemeinsam mit ihren Idolen 100% fokussiert an ihren Zielen zu arbeiten, gibt es jetzt die beliebtesten Modelle Speedtrap, Speedcraft und S2 in den Teamfarben von BORA - hansgrohe.



TEAM BORA EDITION

Hiper Silver Mirror Lens

Farben:

BORA Hansgrohe Team White

hu-gla-0116

Speedtrap

209,00 €

002001611HU

hu-gla-115

Speedcraft

199,00 €

002005011HU

hu-gla-0117

S2

199,00 €

002005011HU





SPEEDTRAP

FEATURES

- Sphärische und belüftete Linsen aus leichten und stoßfestem Polycarbonat
- Fassungsseibenwinkel: 6
- Neues Schnellwechselsystem für das Glas
- 100% UV-Schutz (UV400)
- Mit Grimalid® TR90 ummantelter und verstärkter Rahmen
- Verstellbare Bügel mit drei unterschiedlichen Einrastpositionen
- Thermoplastisches Elastomer an Bügel und Nasenbrücke für bestmöglichen Komfort
- Linse mit kratz-, sowie öl- und wasserabweisender Beschichtung
- Inkl. Aufbewahrungs-Case, Mikrofaserbeutel alternativer Nasenbrücke und klarer Ersatzlinse
- Auch als HiPER Lens und verspiegelte Multilayer Lens erhältlich

Maximale Performance, aggressives, futuristisches Design und High-End Linsentechnologie – das ist die neue Speedtrap von 100%. Sie verfügt über eine neue, sphärische Linse, die in sechs unterschiedlichen Basisfarben erhältlich ist und sowohl die periphere Sicht als auch den Schutz verbessert. Die integrierten Belüftungsöffnungen sorgen dafür, dass die Brille nicht beschlägt, während die verstellbaren Bügel für optimale Passform sorgen.

NEUE FARBEN



SOFT TACT COOL GRAY /
PHOTOCROMIC LENS



HIPER
LENS

SOFT TACT BLACK /
RED MULTILAYER MIRROR



HIPER
LENS

MATTE WHITE /
ICEBERG BLUE MULTILAYER MIRROR



HIPER
LENS

SOFT TACT FLUME /
RED MULTILAYER MIRROR



SOFT TACT BANANA /
BLACK MIRROR



MATTE METALLIC INTO THE FADE /
BLUE TOPAZ MULTILAYER MIRROR



MATTE METALLIC VIPERIDAE /
BRONZE MULTILAYER MIRROR



SOFT TACT STONE GREY /
SMOKE

SPEEDTRAP

- hu-gla-0086 Photochromic Lens 229,00 € 002002721HU
- hu-gla-0081 HD Multilayer Mirror lens Hyper Lens 209,00 € 002001611HU
- hu-gla-0080 Mirror lens 189,00 € 002000501HU
- hu-gla-0083 Smoke Lens 169,00 € 00200939HU



hu-gla-0081



hu-gla-0080



hu-gla-0083





SPEEDCRAFT AIR



Verstellrad:
Verstellt die Spreizung der Nasenbrücke. Damit kann die Weitung des Nasenvorhofs nach Bedarf eingestellt werden (z.B. am Berg mehr oder in der Ebene weniger).



HIPER LENS

hu-gla-0010



hu-gla-9171



hu-gla-9173



hu-gla-9170



hu-gla-9172



SPEEDCRAFT AIR



- hu-gla-0010
Red Multilayer Mirror Lens
Hyper lens
329,00 € 002008281HU
- hu-gla-9171
Replacement Lens Hyper red
79,90 € 00200444HU
- hu-gla-9173
Replacement Lens mirror
61,40 € 00200933HU
- hu-gla-9170
Replacement Lens clear
39,90 € 00200222HU
- hu-gla-9172
Refill Kit
Inhalt: 20 magnetische Pflaster
und 10 Reinigungstücher
14,90 € 0020038HU

Integrierte Magneten in der Nasenbrücke:
Ziehen Metallplättchen an, die vorher auf die Nasenflügel aufgeklebt werden. So wird der Nasenvorhof geweitet, was zu verbesserter Nasenatmung führt.



FEATURES

- Austauschbare, 2mm dicke, zylindrische Linse
- Linse verbessert die periphere sowie vertikale Sicht in Angriffsposition
- Patentierte Technologie von AC Systems verbessert Nasenatmung
- 100% UV-Schutz (UVA, UVB and UVC)
- Öl- und wasserabweisende Beschichtung
- Gummierte Bügel für optimale Passform
- Mehr Platz zwischen Gesicht und Linse verbessert Luftzirkulation und verhindert Beschlagen
- Inkl. Aufbewahrungs-Case, 10 Sets magnetische Pflaster, Reinigungstücher, Mikrofaserbeutel und klarer Ersatzlinse

Die Speedcraft Air setzt neue Maßstäbe: Sie bietet nicht nur klare Sicht, sondern sorgt mit der Technologie von AC Systems auch für einen langen Atem. Die in die Nasenbrücke integrierten Magneten ziehen Metallplättchen an, die zuvor auf die Nasenflügel aufgeklebt werden. Das verbessert die Nasenatmung und verhilft Athleten zu Höchstleistungen.

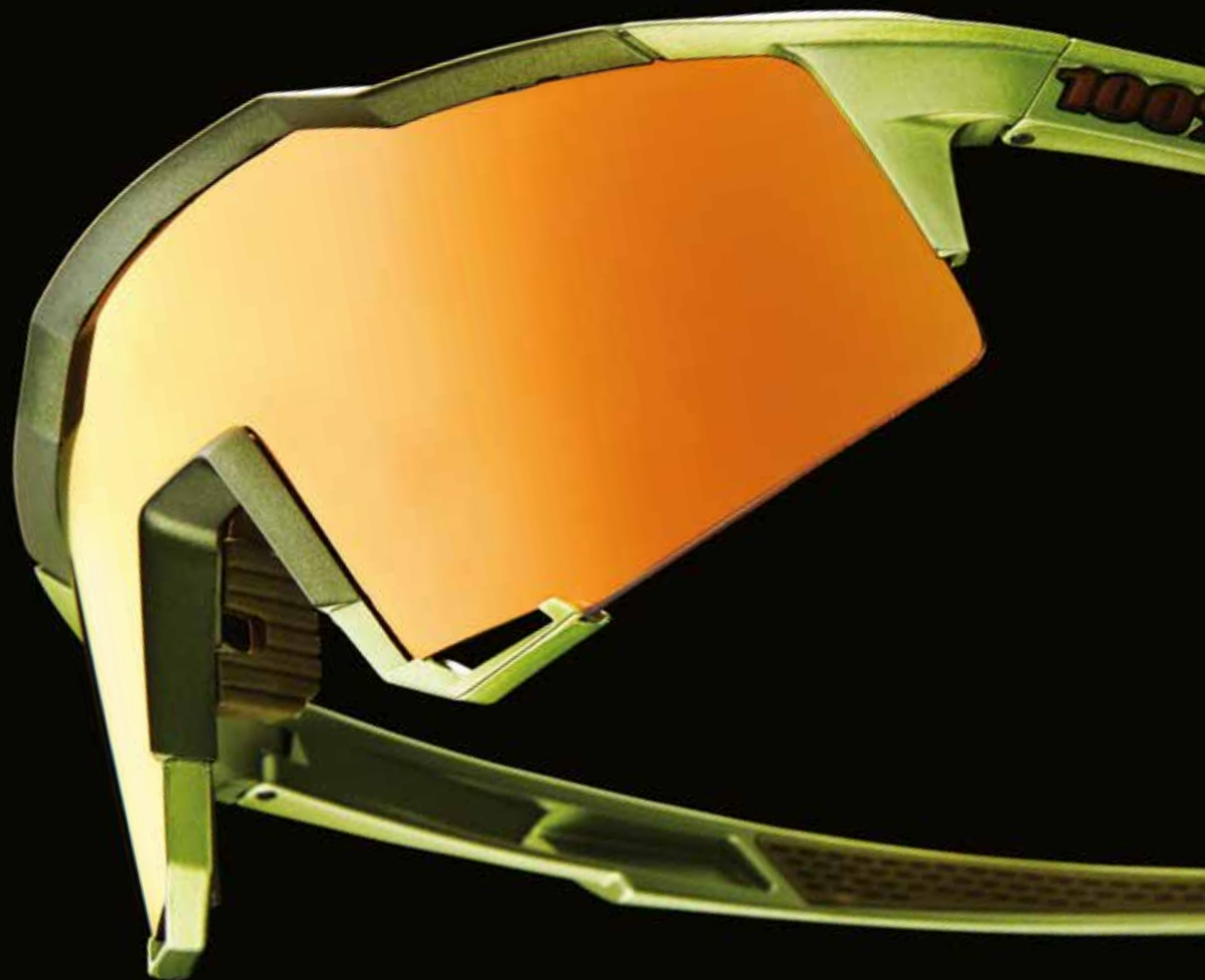

SPEEDCRAFT

Die Speedcraft ist vollgepackt mit den innovativsten Technologien von 100% - für maximale Performance. Die Linse aus Polycarbonat verfügt über TOPVIEW - eine Linsentechnologie, die signifikant die vertikale Sicht verbessert.

FEATURES

- Mit Grilamid® TR90 LXS ummantelter Rahmen für festen Sitz
- Fassungsseibenwinkel: 5.5
- Bügelschaufeln helfen Feuchtigkeit abzuleiten
- Thermoplastisches Elastomer an Bügelpolster und Nasenbügel bieten lang anhaltenden Tragekomfort
- Inkl. Aufbewahrungs-Case, Mikrofaserbeutel, klarer Ersatzlinse und alternativem Nasenbügel



NEUE FARBEN



MATTE WHITE / ICEBERG BLUE MIRROR

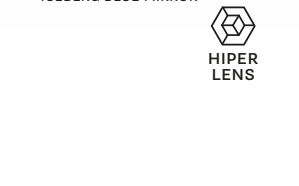

SOFT TACT BLACK / RED MULTILAYER



OFF WHITE / RED MULTILAYER



SOFT TACT STONE GREY / CORAL



MATTE WHITE / SILVER MIRROR



GLOSS BLACK / PHOTOCROMIC LENS

hu-gla-0023



hu-gla-0022



hu-gla-0021



hu-gla-0020



SPEEDCRAFT TALL (TALL LENS)

- hu-gla-0023 Photochromic Lens 219,00 € 002007121HU
- hu-gla-0022 Hiper Lens 199,00 € 002005011HU
- hu-gla-0021 Standard Mirror Lens 179,00 € 00200499HU
- hu-gla-0020 Standard Smoke Lens 159,00 € 00200388HU



POLISHED BLACK - FLUE YELLOW / PURPLE MIRROR



MATTE METALLIC VIPERIDAE / BRONZE MULTILAYER MIRROR



SOFT TACT CORAL / BLACK MIRROR LENS



SOFT TACT BLACK / SMOKE



MATTE METALLIC INTO THE FADE / BLUE TOPAZ MULTILAYER MIRROR



SOFT TACT BANANA / GREY GREEN LENS





NEUE FARBEN



SPEEDCRAFT SMALL (SHORT LENS)

- hu-gla-0032 Short Mirror Lens Hiper Lens 199,00 € 002005011HU
- hu-gla-0031 Standard Mirror Lens 179,00 € 00200499HU
- hu-gla-0030 Standard Smoke Lens 159,00 € 00200388HU



NEU



- SPEEDCRAFT XS**
- hu-gla-0137 Hiper Mirror Lens 179,00 € 00200499HU
 - hu-gla-0136 Standard Mirror Lens 159,00 € 00200388HU
 - hu-gla-0135 Standard Smoke Lens 139,00 € 00200277HU





S2

Inspiziert vom durchschlagenden Erfolg der Speedcraft schickt 100% die neue S2 Performancebrille ins Rennen. Gelaserte Kanten der zylindrischen Linse sorgen für den Look eines geschlossenen Rahmens, während das Design der S2 exzellente vertikale Sicht und optimalen Komfort bietet. Die S2 profitiert von innovativen Technologien, den hochwertigen Linsen und wurde speziell für Fahrradfahrer entwickelt - ob Anfänger oder Profi.



NEUE FARBEN



SOFT TACT STONE GREY / CORAL



MATTE WHITE / HIPER BLUE MULTILAYER MIRROR



SOFT TACT OFF WHITE / RED MULTILAYER MIRROR



MATTE BLACK / SOFT GOLD



MATTE METALLIC INTO THE FADE / BLUE TOPAZ MULTILAYER MIRROR



MATTE METALLIC VIPERIDAE / BRONZE MULTILAYER MIRROR



SOFT TACT CORAL / SMOKE



SOFT TACT BLACK / SMOKE



SOFT TACT BANANA / GREY GREEN LENS



SOFT TACT COOL GREY / PHOTOCROMIC LENS



FEATURES

- Zylindrische Linse
- Fassungsseibenwinkel: 5.5
- Auch mit HIPER Lens erhältlich
- Grilamid® TR90 Rahmen
- Wasser- und ölabweisende Beschichtung
- Gummierter Nasensteg und Bügel für optimale Passform
- Im Lieferumfang enthalten: Klare Ersatzlinse, Ersatznasensteg

S2

- hu-gla-0096 Photochromic Lens 219,00 € 002007121HU
- hu-gla-0092 Hiper Mirror Lens 199,00 € 002005011HU
- hu-gla-0091 Multilayer Mirror Lens 179,00 € 00200499HU
- hu-gla-0090 Standard Smoke Lens 159,00 € 00200388HU





SPORTCOUPE



PHOTO
CHROMIC
LENS

SOFT TACT COOL GREY /
PHOTOCHROMIC LENS

FEATURES

- Dezentrierte, optisch korrekte, sphärische Linsen
- Fassungsseibenwinkel: 8
- Grilamid® TR90 Rahmen
- Auch mit HiPER Lens erhältlich
- Auch mit PEAKPOLAR Linse erhältlich
- Öl- und wasserabweisende Beschichtung
- Gummierter Nasensteg und Bügel für ausgezeichnete Passform



HIPER
LENS

MATTE BLACK /
SILVER MIRROR



HIPER
LENS

MATTE WHITE /
RED MULTILAYER MIRROR



HIPER
LENS

POLISHED WHITE GEO PATTERN /
ICEBERG BLUE MIRROR



POLISHED TRANSLUCENT
CRYSTAL SMOKE / PURPLE MIRROR



POLISHED TRANSLUCENT
CRYSTAL GREY / GREEN MIRROR



SOFT TACT BLACK / SMOKE

hu-gla-0133 hu-gla-0132 hu-gla-0131 hu-gla-0130



Mit der Sportcoupe stellt 100% eine klassische Performancebrille vor, die sich an das Design der Speedcoupe anlehnt. Sie ist in vielen unterschiedlichen Farben erhältlich und verfügt über hochwertige Linsen und innovative Technologien von 100%.

SPORTCOUPE

	hu-gla-0133 Photochromic Lens 199,00 €	002005511HU
	hu-gla-0132 HiPER Lens 179,00 €	00200499HU
	hu-gla-0131 Mirror Lens 159,00 €	00200388HU
	hu-gla-0130 Standard Smoke Lens 139,00 €	00200277HU



SPEEDCOUPE



POLISHED BLACK /
GREY PEAKPOLAR LENS



MATTE WHITE /
BLUE MULTILAYER MIRROR



SOFT TACT STONE GREY /
CORAL



SOFT TACT BLACK /
RED MULTILAYER MIRROR



SOFT TACT COOL GREY /
GREEN MULTILAYER MIRROR



SOFT TACT BLACK /
SMOKE

NEUE FARBEN

FEATURES

- Mit Grilamid® TR90 LXS ummantelter Rahmen für festen Sitz
- Fassungsseibenwinkel: 8
- Hergestellt aus Polycarbonat, dezentrale Doppellinsen
- Thermoplastisches Elastomer an Bügelpolster und Nasenbügel für hohen Tragekomfort
- Inkl. Aufbewahrungs-Case, Mikrofaserbeutel und klaren Ersatzlinsen
- Auch mit HiPER Lens erhältlich

Die Speedcoupe ist eine Performancebrille im klassischen Design und beinhaltet alles, was du zum Erreichen deiner Ziele brauchst. Dabei kommt die neueste 100% Linsentechnologie zum Einsatz und bietet neben 100%-igem UV-Schutz optimale Sicht unter allen Bedingungen. Das offene Rahmendesign und die belüfteten Linsen decken die Augen gut ab und schützen so zuverlässig vor Wasser und Schmutz.



- SPEEDCOUPE**
- hu-gla-0043
Peakpolar Lens
179,00 € 00200499HU
 - hu-gla-0042
Red Multilayer HiPER Lens
179,00 € 00200499HU
 - hu-gla-0041
Standard Mirror Lens
159,00 € 00200388HU
 - hu-gla-0040
Standard Smoke Lens
139,00 € 00200277HU

ACTIVE LIFESTYLE

Die Kombination aus klassischem Design und revolutionären Technologien macht die 100% Active Lifestylebrillen zu außergewöhnlichen Crossover-Brillen, die bei 100% Performance keine Abstriche bei der Alltagstauglichkeit macht. Der gummierte Nasenbügel, die gepolsterten Brillenbügel und der leichte Rahmen aus Grilamid TR90 sorgen für eine komfortable Passform bei allen Aktivitäten. Die hochwertigen HYDROILO beschichteten Linsen sind ein Markenzeichen von 100% und sorgen für beste Sicht bei allen Wetterbedingungen - egal ob auf der Straße oder auf dem Trail.



GLENDALE

NEUE FARBEN



MATTE METALLIC VIPERIDAE /
BRONZE MULTILAYER MIRROR



SOFT TACT BLACK /
SMOKE



SOFT TACT OFF WHITE /
PERSIMMON



SOFT TACT MUSTARD /
YELLOW



SOFT TACT RAW /
BRONZE



SOFT TACT BORDEAUX /
BRONZE

GLENDALE
hu-gla-0171
Multilayer Mirror Lens
199,00 € 002005011HU
hu-gla-0170
Standard Lens
189,00 € 002005011HU



- FEATURES**
- Zylindrisches Glas bietet ungehinderte Sicht
 - Bruchsicherer und leichter TR90 Rahmen - Made in Italy
 - Ultra-Grip Nasenpads und Bügelgummierung, individuell anpassbar
 - Schlagfeste und leichte Polycarbonat Gläser
 - 100% UV Schutz (UV400)
 - Alle Linsen - Made in France
 - Hochqualitative und kratzfeste Beschichtung
 - HYDROLIO Linsen Behandlung, weist Wasser, Öl und Dreck ab
 - Zusätzliche Belüftungsöffnungen für optimale Ventilation
 - Inklusive zusätzlicher klarer Linse und alternativem Nasenstück



100% bleibt seinen Wurzeln treu und bringt mit der Glendale eine weitere einzigartige und leicht wiedererkennbare Performance Sonnenbrille auf den Markt, die über die neuesten Eyewear Features verfügt. Die Performance der Glendale ist unvergleichlich: Premium Materialien für den Rahmen und der Linse übertreffen selbst die anspruchsvollsten Anforderung für optische Genauigkeit, Tragekomfort und Schutz. Die Details des Designs ermöglichen es Nase und Bügel anzupassen- Eine perfekte Balance aus zeitlosem Design mit premium Technologien.



SOFT TACT CRIMSON /
HIPER SILVER MIRROR



MATTE BLACK /
GREY GREEN SMOKE



POLISHED BLACK /
SMOKE

NEU

LEGERE ROUND

hu-gla-0212
Hiper Multilayer Mirror Lens
155,00 € 00200168HU

hu-gla-0210
Standard Smoke Lens
115,00 € 00200936HU

FEATURES

- Ultra HD Linsen aus bruchsicherem, stoßfesten Polycarbonat
- Linse mit kratz-, wasser- und ölabweisender Beschichtung
- Randloses 2-Base-Shield Design für ultraleichte, bequeme Passform
- 100% UV-Schutz (UV400)
- langlebiger, flexibler, leichter TR90 Rahmen
- ultra-Grip Nasenpads und Bügelenden für sicheren Halt
- Auch erhältlich mit HIPER Lens



SOFT TACT HAVANA /
BRONZE PEAKPOLAR



SOFT TACT BLACK /
HIPER RED MULTILAYER MIRROR



MATTE BLACK /
BLACK MIRROR



SOFT TACT ARMY GREEN /
GREY GREEN SMOKE



NEU

KASIA

hu-gla-0222
Peakpolar Lens
155,00 € 00200168HU

hu-gla-0223
Hiper Multilayer Mirror Lens
155,00 € 00200168HU

hui-gla-0221
Standard Mirror Lens
135,00 € 00200057HU

hu-gla-0220
Standard Smoke Lens
115,00 € 00200936HU

FEATURES

- Ultra HD Linsen aus bruchsicherem, stoßfesten Polycarbonat
- Linse mit kratz-, wasser- und ölabweisender Beschichtung
- Fassungs-scheibenwinkel: 6
- 100% UV-Schutz (UV400)
- langlebiger, flexibler, leichter TR90 Rahmen
- ultra-Grip Nasenpads und Bügelenden für sicheren Halt
- Rahmen für verschreibungspflichtige Gläser geeignet



SOFT TACT CRIMSON /
HIPER SILVER MIRROR



SOFT TACT STONE GREY /
BLACK MIRROR



MATTE BLACK /
GREY GREEN SMOKE



POLISHED BLACK /
SMOKE

NEU

LEGERE SQUARE

hu-gla-0217
Hiper Multilayer Mirror Lens
155,00 € 00200458HU

hu-gla-0216
Standard Mirror Lens
135,00 € 00200447HU

hu-gla-0215
Standard Smoke Lens
115,00 € 00200936HU

FEATURES

- Ultra HD Linsen aus bruchsicherem, stoßfesten Polycarbonat
- Linse mit kratz-, wasser- und ölabweisender Beschichtung
- Randloses 2-Base-Shield Design für ultraleichte, bequeme Passform
- 100% UV-Schutz (UV400)
- langlebiger, flexibler, leichter TR90 Rahmen
- ultra-Grip Nasenpads und Bügelenden für sicheren Halt
- Auch erhältlich mit HIPER Lens



SOFT TACT HAVANA /
BRONZE PEAKPOLAR



SOFT TACT BLACK /
HIPER RED MULTILAYER MIRROR



MATTE BLACK /
BLACK MIRROR



SOFT TACT DARK HAZE /
SMOKE LENS



NEU

KONNOR

hu-gla-0227
Peakpolar Lens
155,00 € 00200168HU

hu-gla-0228
Hiper Multilayer Mirror Lens
155,00 € 00200168HU

hu-gla-0226
Standard Mirror Lens
135,00 € 00200057HU

hu-gla-0225
Standard Smoke Lens
115,00 € 00200936HU

FEATURES

- Ultra HD Linsen aus bruchsicherem, stoßfesten Polycarbonat
- Linse mit kratz-, wasser- und ölabweisender Beschichtung
- Fassungs-scheibenwinkel: 6
- 100% UV-Schutz (UV400)
- langlebiger, flexibler, leichter TR90 Rahmen
- ultra-Grip Nasenpads und Bügelenden für sicheren Halt
- Rahmen für verschreibungspflichtige Gläser geeignet





NEUE FARBEN



SOFT TACT BLACK /
GREY PEAKPOLAR



SOFT TACT HAVANA /
BRONZE PEAKPOLAR



SOFT TACT BLUE /
BLUE MULTILAYER MIRROR MIRROR



SOFT TACT MIDNIGHT MAUVE /
PURPLE SMOKE LENS



MATTE CRYSTAL BLACK /
HIPER RED MULTILAYER MIRROR LENS



MATTE BLACK HAVANA /
BRONZE SMOKE



MATTE BLACK /
SMOKE

CENTRIC

hu-gla-0073
Peakpolar Lens
155,00 € 00190168HU

hu-gla-0072
Red Multilayer Mirror Lens
Hiper lens
155,00 € 00190168HU

hu-gla-0071
Standard Mirror lens
135,00 € 00190057HU

hu-gla-0070
Standard Smoke lens
115,00 € 00190936HU

Egal ob du deine Tage auf der Straße, Offroad oder auf dem Wasser verbringst, die Centric ist - mit ihrem einzigartig kantigen Design - die ideale Ergänzung zu deinem Style. Mit unserer 100% Linsen-Technologie für kompromisslos gute Sicht ist die Centric ein fortschrittlicher Rahmen, entwickelt um Style und Performance in jeder Situation zusammenzubringen. Gepolsterte Brillen- und Nasenbügel sorgen für ultimativen Komfort, während die kantige Silhouette modernen und klassischen Stil perfekt miteinander vereint.



FEATURES

- Komplett mit Grilamid® TR90 ummantelter Rahmen für sicheren Sitz
- Hergestellt aus Polycarbonat, dezentrische torische Linsen
- Leichte Materialien für hohen Tragekomfort
- Auch in PEAKPOLAR und HiPER Lens-Varianten erhältlich



SOFT TACT HAVANA /
BRONZE PEAKPOLAR



MATTE BLACK /
BLUE MULTILAYER MIRROR



SOFT TACT COOL GREY /
BLACK MIRROR



SOFT TACT CRIMSON /
BRONZE SMOKE



GLOSS BLACK /
GREY GREEN SMOKE

NEU

RENSHAW

hu-gla-0157
Peakpolar Lens
155,00 € 00200168HU

hu-gla-0158
Hiper Multilayer Mirror Lens
155,00 € 00200168HU

hu-gla-0156
Standard Mirror Lens
135,00 € 00200057HU

hu-gla-0155
Standard Smoke Lens
115,00 € 00200936HU

FEATURES

- Ultra HD Linsen aus bruchsicherem, stoßfesten Polycarbonat
- Linse mit kratz-, wasser- und ölabweisender Beschichtung
- 100% UV-Schutz (UV400)
- Langlebiger, flexibler, leichter TR90 Rahmen
- Gummierter Nasensteg für ausgezeichnete Passform
- Auch erhältlich mit HIPER oder photocromic Lens verfügbar
- Rahmen für verschreibungspflichtige Gläser geeignet



NEUE FARBEN

BLAKE

hu-gla-0152
Hiper Mirror Lens
155,00 € 00200168HU

hu-gla-0151
Standard Mirror Lens
135,00 € 00200057HU

hu-gla-0150
Standard Smoke Lens
115,00 € 00200936HU

FEATURES

- Dezentrierte, optisch korrekte sphärische Linsen
- Fassungsseibenwinkel: 6
- Leichter und bruchsicherer Grimalid® TR90 Rahmen
- Hochqualitative Beschichtung verhindert Kratzer
- 100% UV-Schutz (UV400)
- Schmutz-, öl- und wasserabweisende HYDROILO Beschichtung
- TPE gummierter Nasensteg und Bügel für ausgezeichnete Passform



MATTE BLACK /
BLUE MULTILAYER MIRROR



SOFT TACT ROTBEER /
FLASH GOLD MIRROR



TRANSLUCENT CRYSTAL CLEAR /
GREY GREEN



POLISHED HAZE /
SMOKE



MATTE BLACK HAVANA /
BRONZE SMOKE



SOFT TACT BLACK /
SMOKE





SOFT TACT BLACK / GREY



POLISHED BLACK / PURPLE MULTILAYER



POLISHED HAZE / SMOKE



OLIVE SLATE / GREY GREEN



SOFT TACT COOL GREY / SMOKE

NEUE FARBEN

SLENT

- hu-gla-0202
Peakpolar Lens
155,00 € 00200168HU
- hu-gla-0201
Multilayer Mirror Lens
135,00 € 00200057HU
- hu-gla-0200
Standard Smoke Lens
115,00 € 00200936HU

FEATURES

- Schlagfeste und leichte Linsen aus Polycarbonat
- Leichter und bruchsicherer Grimalid® TR90 Rahmen
- Hochqualitative Beschichtung verhindert Kratzer
- 100% UV-Schutz (UV400)
- Schmutz-, öl- und wasserabweisende HYDROILO Beschichtung
- TPE gummierter Nasensteg und Bügel für ausgezeichnete Passform



TRANSLUCENT CRYSTAL GREY / RED MULTILAYER MIRROR



MATTE TRANSLUCENT OLIVE SLATE / BLACK MIRROR



TRANSLUCENT CRYSTAL CLEAR / PURPLE MULTILAYER MIRROR



SOFT TACT BLUE / SMOKE



MATTE BLACK HAVANA / BRONZE SMOKE



SOFT TACT HAVANA / BRONZE



SOFT TACT BLACK / SMOKE

NEUE FARBEN

HUDSON

- hu-gla-0142
Multilayer Mirror
Hiper Lens
155,00 € 00200168HU
- hu-gla-0141
Multilayer Mirror Lens
135,00 € 00200057HU
- hu-gla-0140
Standard Smoke Lens
115,00 € 00200936HU

FEATURES

- Dezentrierte, optisch korrekte sphärische Linsen
- Fassungsseibenwinkel: 6
- Leichter und bruchsicherer Grimalid® TR90 Rahmen
- Hochqualitative Beschichtung verhindert Kratzer
- 100% UV-Schutz (UV400)
- Schmutz-, öl- und wasserabweisende HYDROILO Beschichtung
- TPE gummierter Nasensteg und Bügel für ausgezeichnete Passform



NEUE FARBEN

TYPE-S

hu-gla-0053
Peakpolar Lens
155,00 € 00200168HU

hu-gla-0052
HD Multilayer Mirror Lens
Hiper lens
155,00 € 00200168HU

hu-gla-0051
Standard Mirror Lens
135,00 € 00200057HU

hu-gla-0050
Standard Smoke Lens
115,00 € 00200936HU

FEATURES

- Komplett mit Grilamid® TR90 ummantelter Rahmen für sicheren Sitz
- Fassungsseibenwinkel: 6
- Linsen aus kratzfesten Polycarbonat
- dezentrische torische Linsen
- Hochqualitative Beschichtung verhindert Kratzer
- 100% UV-Schutz (UV400)
- Schmutz-, öl- und wasserabweisende HYDROILO Beschichtung
- TPE gummierter Nasensteg und Bügel für ausgezeichnete Passform



MATTE BLACK /
BLUE MULTILAYER MIRROR



SOFT TACT SLATE /
GREY PEAKPOLAR



MATTE TRANSLUCENT OLIVE SLATE /
BLACK MIRROR



MATTE BLACK HAVANA /
BRONZE SMOKE



SOFT TACT BLACK /
SMOKE

NEUE FARBEN

HAKAN

hu-gla-0193
Peakpolar Lens
155,00 € 00200168HU

hu-gla-0192
Multilayer Mirror
Hiper Lens
155,00 € 00200168HU

hu-gla-0191
Multilayer Mirror Lens
135,00 € 00200057HU

hu-gla-0190
Standard Smoke Lens
115,00 € 00200936HU

FEATURES

- Dezentrierte, optisch korrekte sphärische Linsen
- Leichter und bruchsicherer Grimalid® TR90 Rahmen
- Hochqualitative Beschichtung verhindert Kratzer
- 100% UV-Schutz (UV400)
- Schmutz-, öl- und wasserabweisende HYDROILO Beschichtung
- TPE gummierter Nasensteg und Bügel für ausgezeichnete Passform



SOFT TACT BLACK /
GREY



SOFT TACT ROOTBEER /
SILVER MIRROR



SOFT TACT POLISHED BLACK /
PURPLE MULTILAYER MIRROR



MATTE BLACK HAVANA /
BRONZE SMOKE



SOFT TACT COOL GREY /
SMOKE

NEUE FARBEN

CAMPO

hu-gla-0063
Peakpolar Lens
155,00 € 00200168HU

hu-gla-0062
Red Multilayer Mirror Lens
Hiper lens
155,00 € 00200168HU

hu-gla-0061
Standard Mirror Lens
135,00 € 00200057HU

hu-gla-0060
Standard Smoke Lens
115,00 € 00200936HU

FEATURES

- Dezentrische torische Linsen
- Fassungsseibenwinkel: 6
- Leichter und bruchsicherer Grimalid® TR90 Rahmen
- Hochqualitative Beschichtung verhindert Kratzer
- 100% UV-Schutz (UV400)
- Schmutz-, öl- und wasserabweisende HYDROILO Beschichtung
- TPE gummierter Nasensteg und Bügel für ausgezeichnete Passform
- Verstärkte Bügelenden



MATTE BLACK HAVANA /
BRONZE SMOKE



SOFT TACT HAVANA /
BRONZE PEAKPOLAR



SOFT TACT BLACK /
GREY PEAKPOLAR



SOFT TACT CRYSTAL BLACK /
RED MULTILAYER MIRROR



MATTE TRANSLUCENT OLIVE SLATE /
BLACK MIRROR



MATTE BLACK /
SMOKE

NEUE FARBEN

DAZE

hu-gla-0162
Hiper Mirror Lens
155,00 € 00200168HU

hu-gla-0160
Standard Smoke Lens
115,00 € 00200936HU

FEATURES

- Dezentrierte, optisch korrekte sphärische Linsen
- Fassungsseibenwinkel: 8
- Leichter und bruchsicherer Grimalid® TR90 Rahmen
- Hochqualitative Beschichtung verhindert Kratzer
- 100% UV-Schutz (UV400)
- Schmutz-, öl- und wasserabweisende HYDROILO Beschichtung
- TPE gummierter Nasensteg und Bügel für ausgezeichnete Passform



SOFT TACT QUICKSAND /
RED MULTILAYER MIRROR



TRANSLUCENT CRYSTAL CLEAR /
SILVER MIRROR



MATTE BLACK /
BLUE MULTILAYER MIRROR



MATTE DARK HAVANA /
BRONZE



SOFT TACT MIDNIGHT MAUVE /
PURPLE LENS



SOFT TACT BLACK /
SMOKE



NEU



100% LYCRA

Premium Lycra von 100%: Das neue Jersey und Bib hören auf den Namen "Exceeda" und bieten maximale Performance in modernem Design. Das atmungsaktive Meshgewebe aus Polyester und Spandex leitet Feuchtigkeit gut ab. 5cm breite Bünde an den Ärmeln des Jerseys verhindern ein Verutschen. Bei den Bib sorgen hochqualitative Polster und rundum verwendete Flachnähte für herausragenden Komfort. Reflektierende Logos an den Hosenbeinen lassen Dich auch im Dunkeln im richtigen Licht erstrahlen und sorgen für mehr Sicherheit im Straßenverkehr.

Die Exceeda Arm- und Beinlinge sind leicht und feuchtigkeitsableitend, ideal für die Übergangszeit. Dank ihrer kompakten Verstaßgröße sind sie schnell ein- und ausgepackt, optimal für wechselnde Wetterbedingungen. Die Flachnähte überzeugen mit einem hohen Tragekomfort, silikonbeschichtete Bünde verhindern ein Verrutschen. Das Exceeda Cap im klassischen Design passt sich optisch perfekt dem Exceeda Kit an und wird aus einem Atmungsaktiven und feuchtigkeitsableitenden Meshgewebe aus Polyester und Spandex hergestellt.

EXCEEDA JERSEY
 hu-jer-9150
 Farben: brick, black/charcoal
 91% Polyester, 9% Elastan
 Größen: S-XL
 99,90 € 00200994HU

EXCEEDA BIB
 hu-sho-9150
 Farben: charcoal, black/charcoal
 85% Nylon, 15% Elastan
 Größen: S-XL
 129,00 € 00200546HU

EXCEEDA ARM SLEEVE
 hu-arm-9150
 Farben: black, white
 91% Polyester, 9% Elastan
 Größen: S-XL
 20,90 € 00200401HU

EXCEEDA KNEE SLEEVE
 hu-kne-9150
 Farben: black
 84% Nylon, 16% Elastan
 Größen: S-XL
 25,90 € 00200921HU

EXCEEDA ROAD CAP
 hu-cap-9150
 Farben: solid black
 91% Polyester, 9% Elastan
 Größen: one size
 25,90 € 00200921HU

GLOVES



NEU

Weniger ist mehr.
Der ultraleichte, höchst atmungsaktive Sling gibt Dir das Gefühl ohne Handschuh zu fahren und schützt Deine Hände trotzdem außerordentlich gut vor Abrieb und Verletzungen.

- FEATURES:**
- Komfortabler SlipOn Bund
 - Aus ultraleichstem 4-Wege-Stretch
 - Perforationen an Handinnen- und Außenflächen für mehr Atmungsaktivität, damit Du auch bei warmer Temperaturen nicht ins Schwitzen kommst
 - Mesh-Einsätze an den Fingern sorgen für eine gute Luftzirkulation
 - Reflektierende Grafik auf der Oberhand für bessere Sichtbarkeit
 - Beschichteter Zeigefinger ermöglicht die Bedienung von Touchscreens



SLING GLOVES
 hu-glo-0048
 short fingers
 Farben: black, navy
 S-XL
 36,90 € 00200502HU
 hu-glo-0047
 long fingers
 Farben: black, navy
 S-XL
 39,90 € 00200122HU

Besonders auf langen Ausfahrten begeistert der leichte Exceeda Kurzfingerhandschuh mit hohem Komfort und optimaler Belüftung. Die perforierte Handinnenflächen aus abriebfestem Clarino Leder wurden mit einer speziellen Gel-Polsterung versehen um Vibrationen zu dämpfen, sowie Müdigkeit und Taubheitsgefühle in den Händen zu verhindern. Ein elastischer SlipOn Bund und eine Ausziehschlaufe am Mittelfinger erleichtern das An- und Ausziehen.



EXCEEDA GEL SHORT FINGER GLOVES
 hu-glo-0043
 Modell: Men
 Farben: black, white
 Größen: S-XL
 32,90 € 00200381HU
 hu-glo-0044
 Modell: Women
 Farben: black
 Größen: S-XL
 32,90 € 00200381HU

- FEATURES:**
- Stylish geprägter SlipOn Bund für einfaches An- und Ausziehen
 - Perforierte Handinnenflächen aus abriebfestem Clarino Leder
 - Komfort Gel-Polster verringern Vibrationen und Ermüdungserscheinungen
 - Nahtloser Handrücken bietet Komfort und hohe Atmungsaktivität
 - Verstärktes Material am Daumen schützt vor Blasen
 - Ausziehschlaufen am Mittelfinger

Größe (cm)	S	M	L	XL	XXL
	18,0-18,7	18,7-19,4	19,4-20,1	20,1-20,8	20,8-21,5

*gemessen von Handgelenk zu Mittelfingerspitze



FOR THE MOMENT

Federleicht • Aerodynamisch • Optimal belüftet

HJC

Erlebe den Moment. Es geht darum, sich selbst wieder zu finden und aus den künstlichen Grenzen des Alltags auszubrechen um Selbstakzeptanz, Balance und Frieden zu erlangen - im Einklang mit allem was uns umgibt. In diesem Moment nehmen wir uns wahr, wir fühlen die Spontanität der Gegenwart. Lebenswert ist nicht der erzwungene und geistlose Kreis von Wiederholungen des Alltags, sondern die Fähigkeit, den Moment zu erleben. Kann man diesen Moment wirklich bewusst erleben und wertschätzen, dann ist man lebendig. Lasst uns diesen Moment genießen und einfach fahren!

www.hjc-sports.com



TECHNOLOGIE

FÜR UND MIT PROFIS ENTWICKELT

HJC IST OFFIZIELLER AUSSTATTER DES LOTTO SOUDAL TEAM

Seit 1971 entwickelt und produziert HJC Helme und ist insbesondere im Motorradbereich stark vertreten. Was HJC ausmacht, ist die langjährige Erfahrung in der Helmproduktion und die Verwendung von ausschließlich fortschrittlichen Materialien, die robust und gleichzeitig leicht sind. Mit über 45 Jahren Erfahrung hat sich HJC dieser exzellenten Helmtechnologie verpflichtet und steht daher seither für Premiumstandard. Besonders wichtig für den kontinuierlichen Fortschritt und Neuentwicklungen bei HJC ist die enge Zusammenarbeit mit Profis aus dem Rennsport. Seit 2017 wird das Lotto Soudal Team mit dem FURION, IBEX, und TT Helm ausgestattet.

"We're happy to cooperate with HJC who are manufacturing world best helmet ever. I believe that HJC can support us to optimize our road and TT helmets from 2018 season", erklärt der Lotto Soudal Team Manager Marc Sergeant und deutet darauf hin, dass während der 3 Jährigen Kooperation alle Erfahrungswerte mit den Helmen direkt in die Forschung und Entwicklung von HJC einfließen werden. Geplant sind neue Produkte die in Sachen Gewicht, Aerodynamik, Belüftung, Tragekomfort und Sicherheit nicht nur in Labortests bestens abschneiden, sondern auch von der Weltspitze im Rennradbereich als optimaler Kopfschutz befürwortet werden.

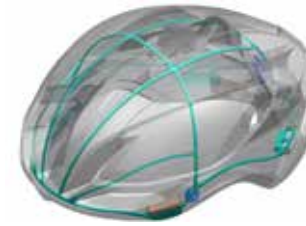

STRUKTUR VON INNEN VERSTÄRKT

Das Skelett des Helms, das bei einem Aufprall die Struktur des Helms bewahren soll, ist fest mit dem EPS verbunden. Es hält nicht nur den Helm zusammen, sondern wirkt zudem auch noch unterstützend im Falle eines Aufpralls.



ADVANCED AIR CHANNEL SYSTEM

Air Channels sind Luftkanäle, die im inneren Bereich des Helms verlaufen. Je nach Geschwindigkeit strömt kalte Luft durch die vorderen Öffnungen, gleitet durch die Air Channels und befördert warme Luft durch die hinteren Öffnungen wieder hinaus. Durch eine optimale Luftzirkulation im Inneren des Helms wird der Kopf während der Fahrt gekühlt.



IN-MOLD CONSTRUCTION

Unter einer In-Mold-Konstruktion versteht man das Zusammenführen von EPS Material mit der äußeren Polycarbonat-Schale. Dadurch erhält man neben einem cleanen Finish eine deutlich festere Struktur und somit mehr Sicherheit und Steifigkeit.



AERODYNAMIC DESIGN

Die Erfahrung aus dem Motorradbereich lässt die HJC-Designer und -Entwickler zu wahren Experten werden, wenn es um perfekte aerodynamische und gut belüftete Helme geht. Um ein Gleichgewicht zwischen der Form des Helms und einem möglichst geringen Windwiderstand zu schaffen, braucht es Jahre an Entwicklung und Wissen über das Verhalten von Luftströmen. Dank ihrer Erfahrung in der Helmherstellung schafft es HJC in Sachen Aerodynamik immer wieder die Standards neu zu definieren.



SELFIT™

SELFIT™ ist ein automatisches Verstellsystem, eine absolute Neuheit in Sachen Passform. Es genügt den Helm einmal der Kopfform anzupassen. Ständiges Nachbessern ist nicht notwendig, auch wenn sich der Kopf beim Fahren bewegt. Das SELFIT System passt sich an und sichert so einen andauernden Tragekomfort und den perfekten Sitz des Helms.



FEATHER LIGHT

HJC Rennrad-Helme zeichnen sich durch ihre besonders leichte Konstruktion aus. Alle Materialien und deren Zusammensetzung werden in vielen Tests so optimiert, dass bei höchstem Schutz das kleinstmögliche Helmgewicht erreicht wird.



COOLPATH™

COOLPATH™ ist eine neue von HJC patentierte Technologie und ersetzt das innere Polster. Die kühle Luft zirkuliert so um den Kopf und verbessert den Tragekomfort beim Fahren. Der kühle Luftstrom und das geringe Gewicht des Helms optimieren die Passform und bieten ein exzellentes Fahrerlebnis.



WIND TUNNEL TESTED

Um die hohen Qualitätsstandards zu garantieren, werden HJC Helme ständigen Test unterzogen, sowohl im Labor als auch unter realen Bedingungen. HJC ist eine der wenigen Firmen, die es sich leisten kann, eine der modernsten Windtunnel Testanlagen ihr eigen zu nennen. Hier können alle erdenklichen Fahrsituationen simuliert werden - und das sowohl für Motorrad als auch für high end Rennrad-Helme.



VENTURI DYNAMICS

Um ein absolutes Maximum an Ventilation zu erzielen, orientieren sich die aerodynamisch optimierten Helme alle an dem Bernoulli Prinzip. Der in Bewegung entstehende Strömungsdruck wird nach hinten immer größer. Die dabei entstehende Wärme wird durch von vorne einströmende kalte Luft durch die hinteren Lüftungskanäle nach außen geleitet. Dieser Effekt sorgt für einen optimal belüfteten Helm.



IBEX & FURION UPDATE HELME 2.0

Neben einer verbesserten Passform bekommen die 2020er Modelle von HJC zwei bahnbrechende neue Technologien verpasst. COOLPATH™ für die fortschrittliche Luftkühlung. Mit SELFIT™ passt sich der Helm automatisch an und sorgt damit für eine perfekte Passform.

NEU 

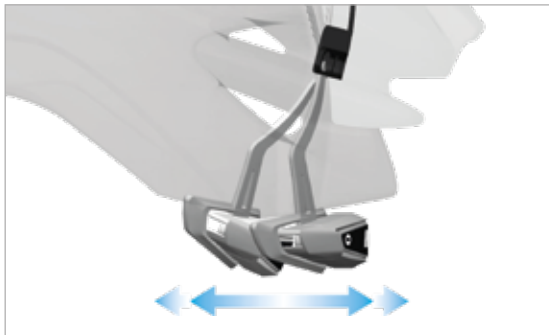

SELFIT™

2020 verpasst HJC seinen Helmen mit dem brandneuen SELFIT™ System ein Feature, wodurch sich der Helm eigenständig an den Kopf anpasst. Kein lästiges auf- und zudrehen mehr bei jedem Aufsetzen - sondern einfach aufsetzen und losfahren. Das Selfit System passt sich auch während der Fahrt an verschiedene Kopfhaltungen an und sorgt somit für einen perfekten Sitz und ein jederzeit beschwerdefreies Tragegefühl. Dieses System wird ab 2020 in den Modellen IBEX und Furion zu finden sein.

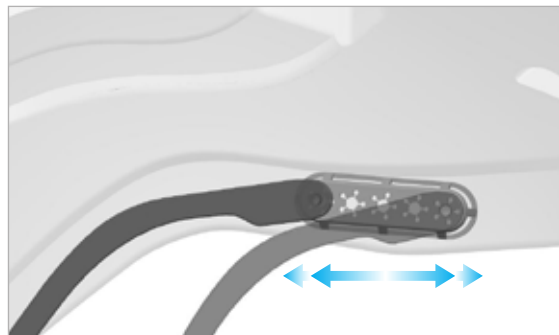

5-STUFEN VERSTELLSYSTEM

Die fünf verschiedenen Verstellmöglichkeiten der Passform im Inneren bieten kontinuierlichen Halt und idealen Tragekomfort für unterschiedliche Kopfformen und -Größen. Der Fahrer kann den Sitz seines Helmes mit Präzision anpassen. So erhält er einen Helm, der perfekt feingestellt ist und dauerhaft ohne weiteres Einstellen perfekt sitzt.

**JUST
PUT
IT
ON**

Best
Air
circulation
performance

ADVANCED AIR CHANNEL SYSTEM

HJC

NEU
COOLPATH™

Ebenfalls ein neues Feature der 2020er Ibox und Furion Modelle ist das CoolPath™ System. CoolPath™ ersetzt das bisherige Innere Padding und ermöglicht es, dass kühlende Luft von den Belüftungsöffnungen ideal über den Kopf strömen und somit auch wirklich kühlen kann.



MAXIMALE PERFORMANCE

IBEX 2.0



Raffiniert, flink, stylisch, der HJC IBEX 2.0 Aero Helm hebt sich deutlich von der breiten Masse ab. Er trumpft mit 16 Belüftungsöffnungen auf, die den Venturi-Effekt nutzen um eine aktive Ventilation zu erzeugen. Selbstverständlich getestet im eigenen HJC Windkanal! Das 220g leichte Federgewicht kommt 2020 mit dem neuen und innovativen Selfit System, welches den Helm automatisch an die Kopfform anpasst!

Art.-nr.: hj-hlt-0010
UVP: € 249,00 002003831HJ

IBEX 2.0

ROAD HELMET

NEU



DETAILS

- Im Windtunnel getestet
- Aerodynamisches Design
- Venturi Dynamics
- In-Mold Construction
- Von innen verstärkt
- 16 Ventilationsöffnungen
- Brillenhalterung
- COOLPATH™ Interior
- SELFIT™ automatisches Verstellsystem
- Feather Light: 200g (±10)
- CE EN 1078 zertifiziert
- KC Zertifikat

GRÖSSENTABELLE

S	51-56 cm
M	55-59 cm
L	58-62 cm

PRODUKT EIGENSCHAFTEN



IBEX 2.0
ROAD HELMET
hj-hlt-0010
Größen: S, M, L
249,00 € 002003831HJ

IBEX 2.0

High-End-Helmtechnologie, die keine Wünsche offen lässt: Dieser perfekt belüftete Helm überzeugt nicht nur mit seinem geringen Gewicht von 200g und den insgesamt 16 Lüftungsöffnungen, sondern auch mit seiner Aerodynamik. Die besondere Form erlaubt es Hitze schneller abzuleiten, was ihn ideal für intensive Nutzung bei heißem Wetter macht. Der IBEX 2.0 ist im HJC internen Windkanal-Labor entwickelt worden und verwendet Venturi Dynamics, um den Luftwiderstand zu reduzieren. Ausgestattet ist der IBEX 2.0 mit dem neuen SELFIT Verstellsystem für perfekten Tragekomfort, einer Sonnenbrillen-Halterung, verstellbaren Helmriemen und antibakteriellem X-Static Gewebe. Im Lieferumfang enthalten sind: Ersatzpolster, ein Beutel um die Polster waschen zu können sowie eine Tasche, um den Helm überall mitnehmen zu können.



190 GRAMM FURION 2.0

SEMI-AERO LEICHTGEWICHT



Als extremes Leichtgewicht mit einer ungezügelter Aerodynamik ist der HJC FURION die erste Wahl für einige der weltbesten Fahrer, dem Lotto Soudal Team eingeschlossen. Konzipiert, entwickelt und gefertigt mit den Erkenntnissen des HJC-eigenen Windkanals, kombiniert der FURION 2.0 ein aerodynamisches Profil mit einer beeindruckend leichten Konstruktion. Abgerundet wird das ganze mit der innovativen Selfit Technologie, die den Helm sich automatisch an den Kopf anpassen lässt.

Art.-nr.: hj-hlt-0009
UVP: € 199,00 002005011HJ

FURION 2.0

AERO ROAD HELMET

NEU



MATT/GLOSS FADE GREY



MATT FADE OLIVE



MATT/GLOSS WHITE



MATT / GLOSS BLACK



MATT/GLOSS PINK



MATT GLOSS NAVY BLACK



FADE RED



MATT OFF WHITE/GOLD

DETAILS

- Im Windtunnel getestet
- Aerodynamisches Design
- Venturi Dynamics
- In-Mold-Konstruktion
- Brillenhalterung
- COOLPATH™ Interior
- SELFIT™ automatisches Verstellsystem
- Federleicht : 190g (±10)
- CE EN 1078 zertifiziert
- KC Zertifikat

GRÖSSENTABELLE

S	51-56 cm
M	55-59 cm
L	58-62 cm



FURION AERO ROAD HELMET

hj-hlt-0009
Größen: S, M, L
199,00 € 002005011HJ

PRODUKT EIGENSCHAFTEN



Furion

Der FURION 2.0 ist ein kompromissloses Design-Meisterwerk, das bemerkenswerte Aerodynamik und effiziente Belüftung verbindet. Durch jahrelange MotoGP-Erfahrung konnte HJC die Aerodynamik des FURION optimieren und mit seinem innovativen, einfachen Design eine perfekte Luftströmung und Kühlung erzielen. Dank seiner aerodynamischen Form und seines leichten Gewichts (ca. 190g) hilft der FURION im Vergleich zu Modellen der Konkurrenz 7% Energie zu sparen. Mit dem neuen SELFIT Verstellsystem für perfekten Tragekomfort, einer Sonnenbrillen-Halterung, verstellbaren Helmriemen und antibakteriellem X-Static Gewebe. Im Lieferumfang enthalten sind: Ersatzpolster, ein Beutel um die Polster waschen zu können sowie eine Tasche, um den Helm überall mitnehmen zu können.



VALECO
**MAXIMALER KOMFORT
UND BELÜFTUNG GARANTIERT!**



HJC nutzt seine Expertise und Windtunnel-Testmöglichkeiten um bei allen Produkten das höchste Level an Tragekomfort, Sicherheit und Performance zu erreichen. Der VALECO leiht sich viele dieser Features von seinem Großen Bruder, dem IBEX, und das Resultat lässt sich sehen! Das ausgewogene Design mit großen Ventilationsöffnungen und hocheffizienter Aerodynamik überzeugt auf ganzer Linie, Eigenschaften wie das Air Channel System und das Luftwiederstandreduzierende Profil runden das Gesamtpaket fabelhaft ab.

Art.-nr.: hj-hlt-0007
UVP: € 149,00 00200728HJ

VALECO

ROAD HELMET



SILVER WHITE



MATT GLOSS BLACK



MATT GLOSS NAVY BLACK



MATT GLOSS HIGH VISION YELLOW BLACK



MATT GLOSS OLIVE BLACK



MATT GLOSS GREY BLACK



MATT GLOSS RED BLACK



LOTTO SOUDAL WHITE



VALECO ROAD HELMET

hj-hlt-0007
Größen: S, M, L
149,00 € 00200728HJ

DETAILS

- Im Windtunnel getestet
- Aerodynamisches Design
- Von innen verstärkt
- Doppelte In-Mold-Konstruktion
- Erweitertes Luftkanal-System
- Venturi Dynamics
- Brillenhalterung
- Einstellbare Passform
- 12 Ventilationsöffnungen
- Federleicht: 220g (±10)
- CE EN 1078 Zertifikat
- KC Zertifikat

GRÖSSENTABELLE

S	51-56 cm
M	55-59 cm
L	58-62 cm

PRODUKT EIGENSCHAFTEN



Valeco

Der VALECO orientiert sich an den bereits bewährten Eigenschaften des IBEX und verfügt über ein erstklassiges aerodynamisches Design und optimale Belüftung. Die zwölf Belüftungsöffnungen helfen in jeder Situation einen kühlen Kopf zu bewahren, ob im Frühjahr oder den anstrengenden Alpenfahrten im Sommer. Durch die doppelte In-Mold-Konstruktion erhält der Helm trotz seines Gewichts von ca. 220g eine feste Struktur, die zu mehr Sicherheit und Steifigkeit führt.



ATARA

PREIS-LEISTUNG HAT EINEN NEUEN NAMEN!

Mit dem Atara bringt HJC einen echten Preis-Leistungsknaller auf den Markt. Die koreanischen Experten in Sachen Helmen haben sich nicht lumpen lassen und mit dem Atara einen Helm für den täglichen Gebrauch entworfen. Sowohl Aerodynamisch als auch in Sachen Komfort ist der Atara der perfekte Einstieg in HJC's Welt der Helme

Art.-nr.: hj-hlt-0008
UVP: € 99,90 00200055HJ

ATARA

ROAD HELMET

NEU

SUPER
PREIS-/LEISTUNGS-
VERHÄLTNIS



MATT/GLOSS WHITE



MATT GLOSS BLACK



MATT/GLOSS NEON GREEN



MATT/GLOSS RED



MATT GLOSS NAVY BLACK



ATARA ROAD HELMET
hj-hlt-0008
Größen: S, M, L
99,90 € 00200055HJ

DETAILS

- Im Windtunnel getestet
- Aerodynamisches Design
- Venturi Dynamics
- In-Mold-Konstruktion
- Erweitertes Luftkanal-System
- Brillenhalterung
- Einstellbare Passform
- Federleicht: 210g (±10)
- CE EN 1078 Zertifikat
- KC Zertifikat

GRÖSSENTABELLE

S	51-56 cm
M	55-59 cm
L	58-62 cm

PRODUKT EIGENSCHAFTEN



Atara

Der ATARA verbindet alle technischen Entwicklungen der bisherigen HJC-Modelle - und das zu einem unschlagbaren Preis! Sowohl aerodynamisch als auch in Sachen Komfort ist der ATARA der perfekte Einstiegshelm. Mit dem klassischen Verstellsystem für perfekten Tragekomfort, einer Sonnenbrillen-Halterung, verstellbaren Helmriemen und antibakteriellem X-Static Gewebe ist der ATARA ein Helm für jeden Tag mit perfekter Passform. Ein Leichtgewicht, das sich jeder Kopfform anpassen lässt, ohne auf Kosten der Sicherheit zu gehen. Wie bei allen anderen HJC Helmen auch sind die Kopfpolster herausnehm- und waschbar, für saubere Innenpolster und einen kühlen Kopf. Im Lieferumfang enthalten sind: Ersatzpolster, ein Beutel um die Polster waschen zu können sowie eine Tasche, um den Helm überall mitnehmen zu können.

UCI STUNDEN-REKORD ADWATT VICTOR CAMPENAERTS 55,089 KM

Der ADWATT ist der Zeitfahrhelm, mit welchem Victor Campenaerts und das LOTTO SOUDAL UCI World Tour Team im April den UCI STUNDEN-WELTREKORD gebrochen haben.

Mithilfe von aufwändigen Windtunnel-Tests wurde der ADWATT konzipiert, um seine Aerodynamik auf der Bahn zu verbessern. Mit dem ADWATT, welchen Victor zusammen mit HJC Designern und Ingenieuren entwickelt hat, erzielte der Gewinner der UEC Straßen Europameisterschaft (Time Trial European Champion) eine neue Weltbestleistung über eine Stunde: 55,089km.

Es ist bekannt, dass Victor den Zeitfahrhelm ausschließlich ohne Visier verwendet, während seine Team-Kollegen mit Visier fahren. HJC hat mit Bravour die Herausforderung gemeistert, einen Zeitfahrhelm zu entwickeln, der sowohl mit als auch ohne Visier effizient ist und hat somit einen Helm entworfen, der schnell und zugleich gut belüftet ist.



ADWATT ZEITFAHRHELM

DETAILS

- Im Windtunnel getestet
- Aerodynamisches Design
- Aerodynamisches Visier
- In-Mold-Konstruktion
- Einstellbare Passform
- 2 Ventilationsöffnungen
- Federleicht:
280g (±10) - Helm einzeln
340g (±10) - incl. Visier
- X-Static-Gewebe
- CE EN 1078 Zertifikat
- KC Zertifikat



WHITE



MATT BLACK



WHITE

GRÖSSENTABELLE

S	51-56 cm
M	55-59 cm
L	58-62 cm



ADWATT ZEITFAHRHELM

hj-hlt-0005
Größen: S, M, L
349,00 € 002008391HJ

PRODUKT EIGENSCHAFTEN



Adwatt

Der ADWATT ist der schnellste Aerohelm, der jemals im "Bike Valley"-Windkanal getestet wurde und damit definitiv eine Klasse für sich. In enger Zusammenarbeit mit dem TT Europameister der Jahre 2017 & 2018, Victor Campenaerts, und den HJC-Ingenieuren wurde der Helm im belgischen Windkanal so lange erprobt und entwickelt, bis alle eingebundenen Personen mit dem Ergebnis mehr als zufrieden waren. Der Helm liefert dank seiner Form fantastische und fast identische aerodynamische Messerwerte mit und ohne Visier. Zugleich sorgt das Venturi Dynamics System für ein Maximum an Ventilation. Der Helm verfügt über 2 Belüftungsöffnungen und wiegt ca. 280g ohne und 340g mit Visier. Im Lieferumfang enthalten sind: Ersatzpolster, ein Beutel um die Polster waschen zu können sowie ein Hartschalen-Case, um den Helm überall mitnehmen zu können.



WATT SPAREN MIT HJC HELMEN



OPTIMALE AERODYNAMIK

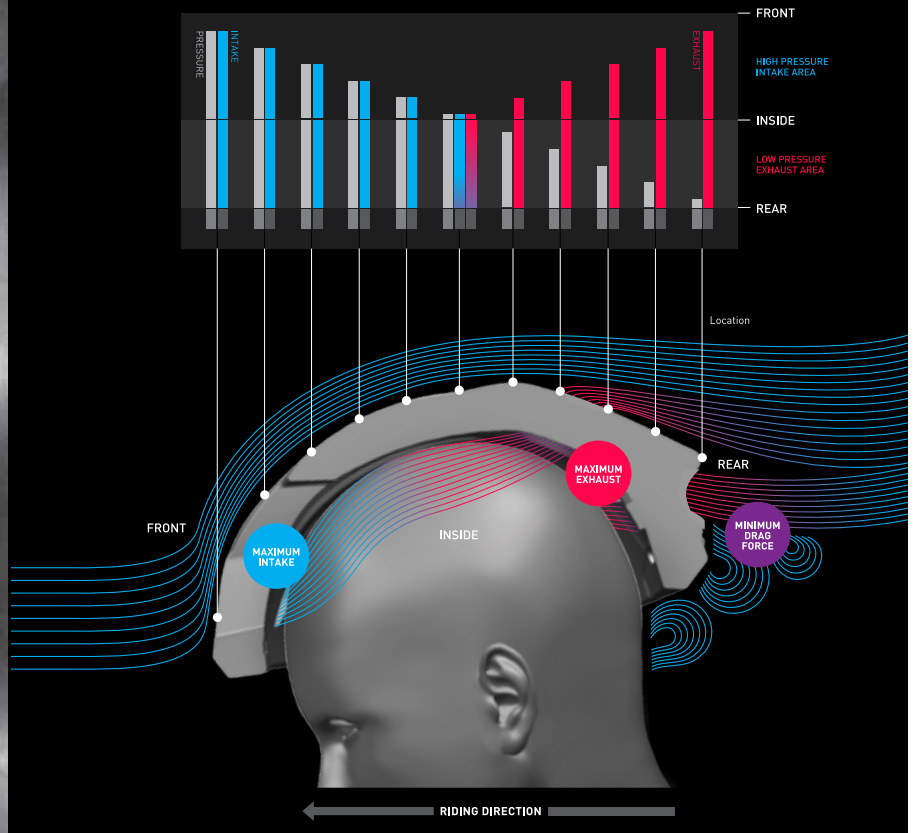

VERBESSERTES LÜFTUNGSSYSTEM

Um die maximale Belüftung zu erreichen wurde das Gesetz von Bernoulli auf die aerodynamischen Modelle von HJC angewandt. In Bewegung nimmt die Menge der bewegten Luft zu, wenn sie sich in Richtung Hinterseite des Helms bewegt. Durch Druckunterschiede wird kalte Luft von der vorderen Lüftung durch die hintere Öffnung ausgeleitet. So entsteht die ideale Belüftung für den Fahrer.

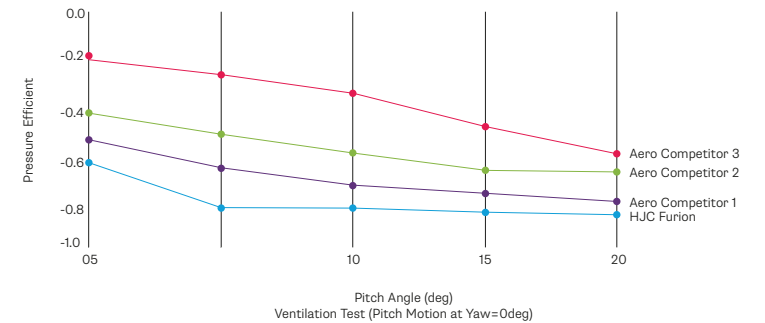

WATT SPAREN MIT HJC HELMEN

Bei der Entwicklung und dem Design der HJC-Helme spielt der Windkanal eine wesentliche Rolle, um einen geringstmöglichen Windwiderstand zu schaffen. Verglichen mit Helmen anderer Hersteller, bietet der HJC FURION den geringsten Widerstand. Das Ergebnis des Tests belegt, dass man mit dem HJC FURION 7% an Energie einsparen kann.

GETESTET IM WINDKANAL AERODYNAMISCHES DESIGN

AERODYNAMISCHES DESIGN

Die Erfahrung aus dem Motorradbereich lässt die HJC-Designer und -Entwickler zu wahren Experten werden, wenn es um perfekte aerodynamische und gut belüftete Helme geht. Um ein Gleichgewicht zwischen der Form des Helms und einem möglichst geringen Luftwiderstand zu schaffen, braucht es Jahre an Entwicklung und Wissen über das Verhalten von Luftströmen. Dank ihrer Erfahrung in der Helmherstellung schafft es HJC in Sachen Aerodynamik immer wieder die Standards neu zu definieren.

IM WINDKANAL GETESTET

Um hohe Qualitätsstandards zu garantieren, werden HJC-Helme ständigen Test unterzogen, sowohl im Labor als auch unter realen Bedingungen. HJC ist eine der wenigen Firmen, die es sich leisten kann, eine der modernsten Windtunnel-Testanlagen ihr eigen nennen zu können. Hier können sie alle erdenklichen Fahrsituationen simulieren und das sowohl für Motorrad- als auch für high end Rennrad-Helme.

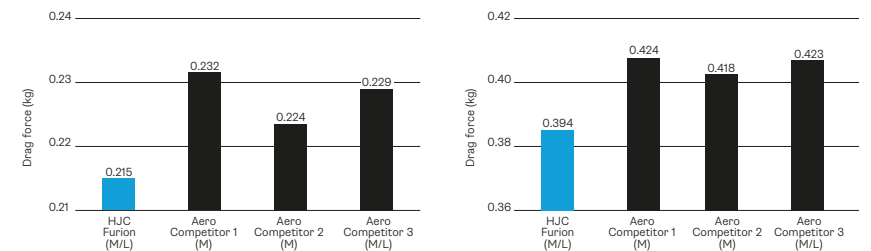



fabric®

Herausforderung, Innovation & Fortschritt: Die Philosophie von fabric® besteht darin, bestehende Lösungen immer wieder zu hinterfragen und zu verbessern. Das Ergebnis sind durchdachte, mehrfach preisgekrönte Produkte, die perfekt passen und das Benutzererlebnis erheblich verbessern. Fahrradzubehör, das genau auf die Bedürfnisse des Fahrers abgestimmt ist. Für mehr Speed, Komfort und Sicherheit auf dem Bike.

www.fabric.cc



CHOOSE YOUR STYLE

Wähle aus drei verschiedenen Profilen den perfekten, genau auf Deine Sitzposition abgestimmten Sattel.



FLAT: Das Flat-Profil hat das flachste Profil und die geringste Polsterung. Dieses Profil ist für die aggressivste Sitzposition gedacht: Der Fahrer wird hier die meiste Kraft über die Pedale abgeben. Das Flat-Profil ist außerdem mit einer dünneren Nase ausgestattet, damit du mehr Beinfreiheit hast.



SHALLOW: Das Shallow-Profil ist im hinteren Bereich stärker gerundet und verfügt über moderate Polsterung. Dieses Profil ist für Fahrer gedacht, die sich nach vorn in eine natürlichere Sitzposition lehnen. Üblicherweise liegt der Lenker etwas tiefer als der Sattel, sodass das Fahrergewicht gleichmäßiger zwischen Sattel und Lenker verteilt wird und weniger Polsterung benötigt wird.



RADIUS: Das Radius-Profil hat am hinteren Ende die rundeste Form und maximale Polsterung. Das Radius-Profil wurde für eine aufrechte Sitzposition entwickelt. Bei Fahrrädern dieser Kategorie liegt der Lenker üblicherweise etwas höher als der Sattel, sodass der Fahrer höher sitzt und am meisten Stützkraft für sein Gewicht benötigt.



CO-DESIGN MIT AIRBUS

140 g Leistung & voller Komfort



Co-Design mit Airbus
Innovatives Sattelkonzept entwickelt in Zusammenarbeit mit Airbus, dem Hersteller von Überschall-Jets. Das Ergebnis ist ein bahnbrechender Voll-Carbon-Sattel, der bereit für die Zukunft ist.

140g Leistung & voller Komfort
Erlebe Performance und Komfort mit diesem revolutionären, 140g leichtem Voll-Carbon-Sattel. Die Stoßdämpfung erfolgt durch die flexiblen Schienen und ein gepolstertes Obermaterial.

Blattfederkomfort
Das einzigartige Design des Alm Sattels verbindet Blattfederschienen aus Carbonfasern mit einem flexiblen Carbon-Gestell und liefert so überragenden Komfort, ohne Gewicht zuzulegen. Das integrierte Federungssystem wurde entwickelt, indem die hinteren Klemmpunkte weiter nach hinten verlagert wurden. Das Ergebnis ist Flexibilität und schnelle Ansprache, wo du beides am meisten brauchst.



ALM SHALLOW ULTIMATE

fa-sad-0001
Profil: shallow
Farben: black/white
142mm breit, 282mm lang
Gewicht: 140g
349,00 € 002005471FA



Features:
Flexibler Sattel aus Voll-Carbon
Zusammen mit Airbus Group Innovations entwickelt
Einzigartiges Carbon-Blattfederdesign
Integriertes Federungssystem
Leichtbaumaterialien



EVERYBODY RIDES SCOOP

Der richtige Sattel für jeden Fahrstil

KOMFORT INTEGRIERT

Der Scoop ist in drei unterschiedlichen Profilen erhältlich. Für jeden Fahrstil findet sich hier der perfekte Sattel. Durch die einzigartige, dreiteilige Bauweise wird Kompression und Spannung beseitigt, die man normalerweise bei den herkömmlichen harten Sätteln mit überspanntem Obermaterial findet. Dies wird erreicht, indem ein wasserfestes Mikrofaser-Material direkt auf ein flexibles Gestell aufgetragen wird. So kann ein weicherer Schaumstoff benutzt werden, der überall mehr Komfort verschafft.

ROBUST UND FLEXIBEL

Das geklebte Obermaterial ist äußerst einfach zu reinigen und extrem robust.



IN 34 VARIANTEN ERHÄLTICH - GENAU FÜR DEINEN FAHRSTIL DESIGNED

Egal wie Du Fahrrad fährst - wir haben einen Scoop Sattel für Dich. Probiere das Flat-Profil, wenn Du dem Wind gern niedrig liegend ein Schnippchen schlägst und weniger Gewicht auf den Sattel verlagerst. Shallow eignet sich für alle Fahrstile. Das leicht geschwungene Profil schlägt die Brücke zwischen Komfort und Beweglichkeit mit flexiblem Gestell und weichem Schaumstoff. Radius ist der Sattel für Dich, wenn Du gern aufrecht und bequem fährst.

FEATURES

Preisgekröntes Herstellungsverfahren
Flexibles Gestell und weicher Schaumstoff
Drei Profile - für jeden Fahrstil etwas dabei
Geeignet für alle Varianten des Radsports
Mehrfacher Sieger bei „Best in Test“

SCOOP PRO

fa-sad-0020
Profil: flat, 162g
fa-sad-0022
Profil: shallow, 198g
169,00 € 00200548FA



Features

Farben: black/black, Team Edition
Schienen: Carbon (7 x 9mm)
Gestell: Flexibles Nylon
Obermaterial: Mikrofaser
Größe: 142mm breit, 282mm lang



TEAM EDITION



BLACK/BLACK

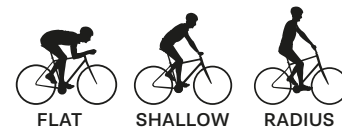

SCOOP ULTIMATE

fa-sad-0010
Profil: flat, 162g
fa-sad-0012
Profil: shallow, 182g
249,00 € 002005421FA

Features:

Farben: black, team edition
Schienen: Carbon (7 x 9mm)
Gestell: Carbon
Obermaterial: Mikrofaser
Größe: 142mm breit, 282mm lang



TEAM EDITION



BLACK



SCOOP RACE

fa-sad-0030
Profil: flat, 232g
fa-sad-0031
Profil: radius, 250g
fa-sad-0032
Profil: shallow, 254g
89,90 € 00205944FA

Features

Farben: black/black, black/blue, team edition
Schienen: Titan (7mm)
Gestell: Flexibles Nylon
Obermaterial: Mikrofaser
Größe: 142mm breit, 282mm lang



BLACK/BLUE



BLACK/BLACK



BLACK/WHITE



BLACK/GREEN



BLACK/BLACK



BLACK/NEON RED



SCOOP ELITE

fa-sad-0040
Profil: flat, 240g
fa-sad-0041
Profil: radius, 256g
fa-sad-0042
Profil: shallow, 266g
64,90 € 00205423FA

Features

Farben: black/black, black/white, black/green, black/neon red
Schienen: Cro-Mo (7mm)
Gestell: Flexibles Nylon
Obermaterial: Mikrofaser
Größe: 142mm breit, 282mm lang



SCOOP SPORT

fa-sad-0080
Profil: flat, 338g
fa-sad-0081
Profil: shallow, 374g
39,90 € 00205991FA

Features

Farben: black
Schienen: Stahl (7mm)
Gestell: Flexibles Kunststoff
Obermaterial: Mikrofaser
Größe: 142mm breit, 282mm lang



BLACK



SCOOP RADIUS SPORT

fa-sad-0060
Profil: radius, 350g
39,90 € 00205991FA

Features

Farben: black/black
Schienen: Stahl (7mm)
Gestell: Flexibler Kunststoff
Obermaterial: Mikrofaser
Größe: 142mm breit, 282mm lang



GEL-EINSÄTZE FÜR NOCH MEHR KOMFORT

Details

- Preisgekröntes Herstellungsverfahren
- Flexibles Gestell und weicher Schaum
- Mehrfacher Sieger bei „Best in Test“
- Drei große Gel-Einsätze

Extrem weiche Gel-Einsätze verteilen Dein Gewicht an wichtigen Druckstellen und sorgen für maximalen Komfort. Die Stützkraft wird verbessert durch den weichen Schaumstoff, die dreifachen Gel-Einsätze, das Radius-Profil und die 155mm Sattelbreite e.

ULTRA WEICHE GEL-EINSÄTZE INTEGRIERT



GEL

SCOOP GEL RADIUS
fa-sad-0050
Profil: radius, 280g
69,90 € 00195943FA

Features
Farben: black/black,
black/white, black/aqua
Schienen: Cro-Mo (7mm)
Gestell: Flexibles Nylon
Obermaterial: Mikrofaser + Gel
Größe: 155mm breit, 260mm lang



NEU GEL

 **SCOOP SPORT GEL**
fa-sad-0082
Profil: radius, 374g
49,90 € 00195942FA

Features
Farben: black
Schienen: Stahl 7mm
Gestell: Flexibles Kunststoff
Obermaterial: Mikrofaser + Gel
Größe: 155mm breit, 260mm lang



BLACK/BLUE



RADIUS

CELL RADIUS HÖCHSTER KOMFORT MIT LUFTFEDERUNG

LUFTFEDERUNGSTECHNOLOGIE

Der luftgefederte Cell Sattel verteilt Dein Gewicht gleichmäßig auf die gesamte Oberfläche und bietet mehr Komfort als irgendein anderer Fahrradsattel auf dem Markt. Im Gegensatz zu herkömmlichen Sätteln mit Schaumstofffüllung verhärtet sich das Luftkissen unter Druck nicht und bleibt so auch im rauesten Terrain und auf langen Touren angenehm bequem und weich.

INNOVATIVES MATERIAL

Das robuste Obermaterial des Cell Sattels ist aus robustem TPU gearbeitet und in den drei Trendfarben schwarz, blau und rot lieferbar.

GEFORMT FÜR HÖCHSTEN KOMFORT AUF LANGEN TOUREN

Der außergewöhnliche Komfort des Cell Sattels entsteht nicht nur durch die Polsterung, sondern auch durch die Sattelform. Vom preisgekrönten Scoop Radius Sattel wurde die abfallende Nase übernommen, die nicht an Deinen Shorts hängen bleibt. Das geschwungene Profil bietet außerdem maximale Unterstützung bei einem aufrechten Fahrstil, bei dem mehr Gewicht direkt auf den Sattel wirkt.



TPU: Robust und weich zu gleich

Luftkammern

Ergonomisch geformt. Besonders komfortable, preisgekrönte Sattelform



black/white



black/black



blue/white



red/white

GEL

FEATURES

Mehr Stützkraft als jeder andere Sattel
Leichter als jeder andere Komfortsattel
Luftkern bleibt auch unter Druck weich
Faltbare Pyramidenzellen steigern den Komfort
Für aufrechtere Sitzposition entwickelt
Robustes und wasserfestes Obermaterial

 **RADIUS CELL ELITE**
fa-sad-0090
Profil: radius, 355g
79,90€ 00205993FA

Features
Farben: black/white, black/black
red/white, blue/white
Obermaterial : robustes TPU
Gestell: Nylon, 7mm Cro-Mo Schienen
Größe: 155mm breit, 282mm lang



LINE FÜR MEHR AUSDAUER

STEIGERE DEINE AUSDAUER

Das Grunddesign des Line basiert auf dem Scoop Sattel. Im Gegensatz zum Scoop ist der Line zusätzlich mit einem wasserfesten Pad ausgestattet, das auf der ganzen Länge von einem zentralen Druckentlastungskanal durchzogen wird. So wird die Arteria pudenda weniger belastet. Der Line ist speziell auf Komfort bei längeren Tagen im Sattel ausgelegt.

INNOVATIVES DESIGN

Die dreiteilige Bauweise des Line Sattels verhindert Kompression und Spannung, die man normalerweise bei den herkömmlichen harten Sätteln mit überspanntem Obermaterial findet. Das wasserfeste Obermaterial aus Mikrofasern wird direkt auf ein flexibles Gestell aufgetragen. So kann ein weicherer Schaumstoff benutzt werden, der Dir überall mehr Komfort verschafft.

ROBUST UND FLEXIBEL

Das geklebte Obermaterial ist äußerst einfach zu reinigen und extrem robust.



Details

- Preisgekröntes Herstellungsverfahren
- Flexibles Gestell und weicher Schaumstoff
- Druckentlastungskanal über die volle Länge
- Geeignet für alle Varianten des Radsports
- Mehrfacher Sieger bei „Best in Test“

Auch in 142mm breite erhältlich für eine bessere Gewichtsverteilung und noch mehr Komfort

Fabric bietet den Line Race und Line Elite auch in einer in einer 142mm breiten Version an. Die breitere Variante des Line Sattels bietet eine bessere Druckverteilung und ist Ideal für Fahrer, die einen sportlichen Sattel wollen aber auf langen Tagesfahrten auf Bequemlichkeit nicht verzichten wollen.

142 cm



NEU



LINE SHALLOW SPORT
fa-sad-0073
Profil: shallow, 336g
59,90 € 00195992FA

Features
Farben: black
Schiene: Stahl 7mm
Gestell: Flexibles Kunststoff
Obermaterial: Mikrofaser



LINE SHALLOW PRO
fa-sad-0070
Profil: shallow, 183g
je 179,00 € 00190598FA

Features
Farben: black/black
Schiene: Carbon (9x7mm)
Gestell: flexibles Nylon
Obermaterial: Mikrofaser



LINE SHALLOW RACE
fa-sad-0071
Profil: race, 239g bei 142mm breite
99,90 € 00195994FA

Features
Farben: black/black, black/white
Schiene: Titan (7mm)
Gestell: flexibles Nylon
Obermaterial: Mikrofaser
Gewicht: 239g bei 142mm Breite
in zwei Größen erhältlich:
134mm breit, 270mm lang
142mm breit, 270mm lang



Team edition



black/black



black/white

IN ZWEI BREITEN:
134 oder 142mm



LINE SHALLOW ELITE
fa-sad-0072
Profil: shallow,
242g bei 142mm Breite
79,90 € 00185993FA

Features
Farben: black/black,
black/blue, black/red
Schiene: Cro-Mo (7mm)
Gestell: flexibles Nylon
Obermaterial: Mikrofaser



black/blue



black/black



black/red

IN ZWEI BREITEN:
134 oder 142mm



NEU



LINE S

FÜR GANZTÄGIGE PERFORMANCE

GANZTÄGIGE PERFORMANCE

Mit dem Line-S Sattel kann man an seine Grenzen gehen: Das kurze Design wurde für Geschwindigkeit und hohen Komfort entwickelt und ermöglicht es, länger in einer aggressiven Sitzposition zu bleiben. So kann man sich den ganzen Tag ungestört auf die Fahrt konzentrieren.

INTEGRIERTER KOMFORT

Die einzigartige, dreiteilige Konstruktion beseitigt die bei herkömmlichen Sätteln auftretende Kompression und Spannung, indem das wasserdichte Mikrofaser-Obermaterial direkt auf eine flexible Unterlage geklebt wird, sodass ein weicherer Schaum verwendet werden kann. Dieser bietet zusätzlichen Komfort, egal ob man auf der Jagd nach einem Podiumsplatz oder einer neuen persönlichen Bestzeit ist.

FEATURES

- Performance-Unisex-Sattel
- Kurze Nase ermöglicht eine aggressivere Sitzposition
- Flexibles Gestell und weicher Schaumstoff
- Druckentlastungskanal für mehr Komfort
- Breiter hinterer Teil für zusätzliche Stabilität

IN ZWEI BREITEN:
134 oder 142mm



LINE S FLAT PRO

fa-sad-0121
black/white, black/black
179,00€ 00200598FA



fa-sad-0122
team edition
179,00€ 00200998FA

Features

Profil: flat
Schielen: Carbon (7x9mm)
Gestell: flexibles Nylon
Obermaterial: Mikrofaser
Gewicht: 182g bei 142mm Breite
in zwei Größen erhältlich:
142mm breit, 236mm lang
155mm breit, 236mm lang



LINE S FLAT RACE

fa-sad-0123
black/white, black/black



fa-sad-0124
team edition
99,90€ 00205994FA

Features

Profil: flat
Schielen: Titan (7mm)
Gestell: flexibles Nylon
Obermaterial: Mikrofaser
Gewicht: 230g bei 142mm
Breite
in zwei Größen erhältlich:
142mm breit, 236mm lang
155mm breit, 236mm lang



LINE S FLAT ELITE

fa-sad-0120
black/white, black/black
74,90€ 00205473FA

Features

Profil: flat
Schielen: Cro-Mo (7mm)
Gestell: flexibles Nylon
Obermaterial: Mikrofaser
Gewicht: 238g bei 142mm
Breite
in zwei Größen erhältlich
142mm breit, 236mm lang
155mm breit, 236mm lang





TRI PERFORMANCE AUF ABRUF

AUF PERFEKTION GETRIMMT

Der Tri ist speziell für die harten Anforderungen im Triathlon und Zeitfahren designed. Mit einer Länge von 42mm deutlich kürzer als herkömmliche Sättel liefert der Tri maßgeschneiderte Unterstützung für Sportler, die in aggressiver Sitzposition fahren. Der aus einem Stück gefertigte Sattel, mit Pads über die gesamte Länge, verfügt über einen zentralen Druckentlastungskanal, der ihn teilt und lange Fahrten angenehmer macht.

ROBUST UND FLEXIBEL

Unser einzigartiges Satteldesign bietet Dir nicht nur mehr Komfort: Das geklebte Obermaterial ist auch äußerst einfach zu reinigen und extrem robust.

VERSTECKTE FEATURES

Mit der abnehmbaren Flaschenhalterung aus Nylon, die nahtlos in das hintere Sattelende integriert ist, bleibst Du unterwegs immer flüssig. Im Profil ist ein Haken integriert, an dem Du dein Rad in den Wechselzonen sicher aufhängen kannst.



FEATURES

- Preisgekröntes Herstellungsverfahren
- Druckentlastungskanal über die gesamte Länge
- Abnehmbarer Flaschenhalter
- Integrierter Fahrradrahmen
- Drainagekanäle



TRI FLAT PRO

fa-sad-0100
Profil: flat, 176g
179,00 € 00200598FA

Features

Farben: black/black
Schielen: Carbon (7x9mm)
Gestell: flexibles Nylon
Obermaterial: wasserfest
Größe: 134mm breit, 240mm lang



TRI FLAT RACE

fa-sad-0101
Profil: flat, 232g
99,90 € 00205994FA

Features:

Farben: black/black
Schielen: Titan (7mm)
Gestell: flexibles Nylon
Obermaterial: Mikrofaser
Größe: 134mm breit, 240mm lang



TRI FLAT ELITE

fa-sad-0102
Profil: flat, 240g
79,90 € 00205993FA

Features

Farben: black/black, black/white
Schielen: Cro-Mo (7mm)
Gestell: flexibles Nylon
Obermaterial: wasserfest



LIGHTS



LUMADOT

NEU



VIELSEITIG EINSETZBAR

Die Lumadot-Leuchte lässt sich mithilfe eines dehnbaren, vielseitigen Silikonbands leicht am Fahrrad befestigen. Durch einen integrierten Clip kann die Leuchte auch an der Kleidung, der Fahrradtasche oder dem Rucksack befestigt werden

FEATURES

- 15 Lumen vorne und 4 Lumen hinten
- Integrierter Kleiderclip
- Einfache, werkzeuglose Montage
- CR2032 Batterien enthalten
- IPX4-Spritzwasserschutz
- Multisportleuchte



15 lumen



Multi position



Shower proof



No cables



70h



LUMADOT

fa-lig-0011
15 Lumen Front Light
11,90 € 0020595FA

fa-lig-0012
4 Lumen Rear Light
11,90 € 0020595FA

fa-lig-0013
Light Set bestehend aus
15 Lumen Front und
4 Lumen Rear Light
19,90 € 0020599FA

RUN TIMES

MODE	HOURS FRONT	HOURS BACK
Solid	35	13h
Disrupt	50h	30h
Flash	70h	22h

LUMARAY V2

NEU



BEEINDRUCKENDE SICHTBARKEIT

Dank der extrem hellen, umlaufenden LEDs erhält man 270° Sichtbarkeit und erhöhte Sicherheit auch bei schlechten Lichtverhältnissen.

EINFACHE MONTAGE

Die Lumaray verfügt über dieselbe Halterung wie alle ¼-GPS-Geräte und lässt sich so leicht montieren. Die schlanke Bauform passt nahtlos zwischen dein Garmin oder Wahoo und dessen Halterung und sorgt für eine aufgeräumte Optik.

KOMPATIBILITÄT

Die Fabric Lumaray V2 passt zwischen eine Garmin-Fahrradhalterung und einen Garmin- oder Wahoo-Fahrradcomputer. Kompatibel mit Garmin Edge 20, 25, 130 und 250 sowie Wahoo Elemnt, Elemnt Mini und Elemnt Bolt. Um ein Wahoo Bolt oder Wahoo Roam mit dem Lumaray V2 zu verbinden, wird ein Elemnt-Adapter benötigt.

FEATURES

- Farbe: black
- LEDs mit 60 Lumen
- Kompatibel mit Garmin- und Wahoo-Geräten
- IPX5-Spritzwasserschutz
- USB-Ladefunktion
- 270° Sichtbarkeit



LUMARAY V2
fa-lig-0010
60 Lumen Front Light
34,90 € 00205471FA

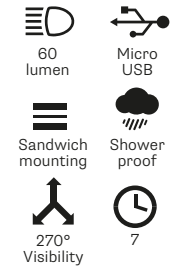

RUN TIMES	
MODE	HOURS
Hi 	2
Med 	7,5
Flash 	7
Strobe 	7

LUMANATE



150 LUMEN STARKE MEHRZWECKLEUCHE MIT USB-LADEFUNKTION

Dank einem praktischen, zweifarbigen LED-Streifen funktioniert die Lumanate auch als Notfallbeleuchtung für Vorder- oder Hinterrad, wenn die Situation dies erfordert. Dank USB-Ladefunktion kannst du die Leuchte überall wieder mit Strom versorgen - ob Zuhause, im Büro oder unterwegs. Geschützt durch ein sandgestrahltes Aluminiumgehäuse, verfügt die Leuchte über eine vielfach verstellbare Halterung, mit der sie waagrecht oder senkrecht befestigt werden kann.

FEATURES

- Farbe: silver
- Cree-LED mit 150 Lumen
- Robustes Aluminiumgehäuse
- Oberer LED-Streifen leuchtet rot oder weiß
- Mehrfachhalterung
- USB-Direktladung



LUMANATE
fa-lig-0003
150 Lumen Front Light
64,90 € 00205423FA

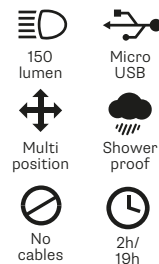

RUN TIMES FRONT/TOP	
MODE	HOURS
Hi 	2 / 4
Med 	3 / 19
Flash 	7 / 19
Strobe 	7 / 19



LUMACELL



AUSGEZEICHNETE SICHTBARKEIT ZUR SEITE

180° Sichtbarkeit durch Hochleistungs-COB-LEDs. Die Lumacell strahlt auch zur Seite ab und verschafft eine verbesserte Sichtbarkeit in traditionell schwer einsehbaren Bereichen.

KABELLOSES LADEN

Keine störenden Kabel mehr. Die Lumacell kann direkt über USB geladen werden

FEATURES

- Farbe: black
- COB-LEDs mit 30 Lumen vorne und 20 Lumen hinten
- Mehrfachhalterung
- USB-Direktladung
- IPX5-Spritzwasserschutz
- Wasserdichtes, robustes Nylongehäuse



LUMACELL
fa-lig-0007
30 Lumen Front Light
24,90 € 00205421FA



fa-lig-0008
20 Lumen Rear Light
24,90 € 00205421FA



fa-lig-0009
Light Set bestehend aus
30 Lumen Front und
20 Lumen Rear Light
44,90 € 00205422FA

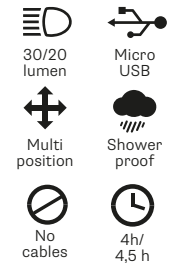

RUN TIMES		
MODE	HOURS FRONT	HOURS BACK
Hi 	2,5	2,5
Med 	4,5	4
Low 	8	8
Flash 	8	8

PUMPEN



MINI-PUMPEN MIT MEGA-LEISTUNG

Zu den innovativen Merkmalen der fabric® Mini-Pumpen zählt ein anpassungsfähiger „intelligenter“ Pumpenkopf. Vorbei sind die Zeiten komplizierter Ventilwechsel: Die Pumpen sind für Schrader und Presta geeignet. Der Gewindeadapter passt sich an beide Ventilarten an, ohne dass Du dafür den Schlauch von der Pumpe abmontieren musst. Einfach nur den integrierten Stift umstellen - fertig. Der Pumpenkopf ist im Gehäuse frei beweglich. Dadurch wird das Wackeln beim Pumpen vermieden, das normalerweise von der Pumpe auf das Ventil wirkt und es dabei beschädigen kann. Wenn Du den einziehbaren Pumpenkopf mit Gewinde direkt auf das Ventil steckst, entsteht eine luftdichte Verbindung, die auch dann nicht abfliegt, wenn der Reifen auf Maximaldruck aufgepumpt wird.



MILIBAR DUAL VALVE

fa-pum-0051
Farben: silver, black
Länge: 235mm
Kapazität: 104ccm
Fülldruck: 40psi - 2,8bar
49,90 € 00205942FA



FEATURES

- Speziell für hochvolumige Touren-, Mountainbike-, und Fat-Bike-Reifen entwickelt
- Ausziehbares System aus Schlauch und Pumpenkopf
- Schützt Ventile und ist leicht zu bedienen
- Passt auf Schrader und Presta
- Handbetätigter Pumpenkopf
- Rahmenbefestigung mit Klickhalterung inklusive



MEGABAR DUAL VALVE

fa-pum-0050
Farben: silver
Länge: 410mm
Kapazität: 162ccm
Fülldruck: 50psi - 2,8bar
59,90 € 00205992FA



FEATURES

- Passt auf Schrader und Presta
- Hochwertiger, geflechtummantelter Schlauch
- Große Luftkammer
- Gedrehter Holzgriff
- Rahmenbefestigung mit Klickhalterung inklusive



PICOBAR DUAL VALVE

fa-pum-0054
Farben: silver
Länge: 183mm
Kapazität: 18ccm
Fülldruck: 120psi - 8,3bar
29,90 € 00205941FA



FEATURES

- Einfache, minimalistische Leichtbaupumpe
- Aufschubventil
- Sandgestrahtes Aluminium
- Für Hochdruckreifen
- Staubschutzkappe aus Gummi



NANOBAR DUAL VALVE

fa-pum-0053
Farben: silver, black
Länge: 180mm
Kapazität: 20ccm
Fülldruck: 120psi - 8,3bar
39,90 € 00205991FA



FEATURES

- Ausziehbares System aus Schlauch und Pumpenkopf
- Schützt Ventile und ist leicht zu bedienen
- Passt auf Schrader und Presta
- Übergreif-Design
- Rahmenbefestigung mit Klickhalterung inklusive



MICROBAR DUAL VALVE

fa-pum-0052
Farben: black, silver
Länge: 235mm
Kapazität: 32ccm
Fülldruck: 120psi - 8,3bar
44,90 € 00205422FA



FEATURES

- Ausziehbares System aus Schlauch und Pumpenkopf
- Schützt Ventile und ist leicht zu bedienen
- Passt auf Schrader und Presta
- Übergreif-Design
- Rahmenbefestigung mit Klickhalterung inklusive

FEATURES

- Äußerst präzise
- Druckentlastung in 0,5psi-Schritten
- Optimierte für niedrige Drücke / hochvolumige Reifen
- Beschränkt den Druck automatisch auf 40 psi
- Funktioniert allein oder kann an beliebige Pumpen angeschlossen werden
- Große Anzeige, leicht abzulesen
- Passt auf Presta- oder Schrader-Ventile



ACCUBAR

fa-pum-0055
Farben: silver
44,90 € 00195422FA



Dein Reifendruck hat große Auswirkungen auf dein Fahrerlebnis - insbesondere bei hochvolumigen Reifen, die mit relativ niedrigem Druck gefahren werden. Die Accubar Druckanzeige ist darauf ausgelegt, Dir auch bei einem Druck unter 40psi präzise Messwerte zu liefern. Verwende das Gerät allein, um den Druck zu prüfen und gegebenenfalls abzulassen, oder am Pumpenschlauch, um den perfekten Druck für das vor Dir liegende Gelände einzustellen.



PUMPEN

STRATOSPHERE PRO

fa-pum-0001
 Farben: silver
 Kapazität: 327ccm
 Fülldruck: 140psi - 9,7bar
 Länge: 635mm
 119,00 € 00200595FA



FEATURES

- Langer, geflechtummantelter Stahlschlauch
- Sandgestrahltes Aluminiumgehäuse
- Holzgriff / Fuß aus Bootsbausperrholz
- Pumpenkopf passt auf alle Fahrradventile
- Große Druckanzeige lässt sich leicht ablesen

Bist Du bereit für Abenteuer mit Stil, Leichtigkeit und Präzision? Diese Standpumpe in Premiumqualität aus Aluminiumguss lässt keine Wünsche offen. Ein „intelligenter“ Pumpenkopf passt sich automatisch an Presta- und Schrader-Ventile an und enthält ein Entlüftungsventil zum präzisen Aufpumpen, auch bei hohem Druck. Die übergroße Druckanzeige lässt sich auch aus der Entfernung leicht ablesen und mit dem extra-langen geflechtummantelten Schlauch kannst Du Räder auch im Montageständer ganz leicht auf bis zu 140 psi aufpumpen.



STRATOSPHERE SPORT

fa-pum-0003
 Farben: black, white
 Kapazität: 327ccm
 Fülldruck: 160psi - 11bar
 Länge: 635mm
 39,90 € 00205991FA



FEATURES

- Extra-langer Gummischlauch
- Griff und robuster Standfuß aus Nylon
- Passt auf Presta- oder Schrader-Ventile
- Große Druckanzeige lässt sich leicht ablesen

Stilvoll und günstig. Die Stratosphere Sport setzt Leistungsmaßstäbe, auch was den Preis angeht. Die übergroße Druckanzeige kannst Du auf einen Blick ablesen. Mit dem extra-langen Schlauch kannst Du die Räder aufpumpen, während Dein Fahrrad noch im Montageständer hängt. Der Pumpenkopf passt sich automatisch an Presta- und Schrader-Ventile an, was Dir jede Menge Arbeit erspart.



STRATOSPHERE RACE

fa-pum-0002
 Farben: silver
 Kapazität: 327ccm
 Fülldruck: 140psi - 9,7bar
 Länge: 635mm
 79,90 € 00205993FA



FEATURES

- Standfuß und Griff aus Nylon
- Extra-langer Gummischlauch
- Sandgestrahltes Aluminiumgehäuse
- Intelligenter Pumpenkopf passt auf alle Ventile
- Große Druckanzeige lässt sich leicht ablesen

Bereite Dich schnell, präzise und sicher mit der Stratosphere Race Pumpe auf Deine Ausfahrt vor. Mit dem extra-langen Schlauch kannst Du dein Rad noch im Montageständer aufpumpen. Mit 140psi Fülldruck, der leicht ablesbaren, 70mm großen Druckanzeige aus Aluminiumguss und dem sandgestrahlten Aluminiumgehäuse passen Leistung und Design hier perfekt zusammen.



CO2 / LEVER KIT

fa-pum-0204
 Set, bestehend aus zwei 16g-Patronen, zwei Glasfaser-Reifenheber und zwei robusten Silikonbändern
 26,90 € 00205431FA



FEATURES

- Komplettsset mit CO2-Patronen und Hebern
- Montage direkt am Fahrrad
- Faserverstärkte Heber
- Inklusive 2 x 16g CO2-Patronen
- Druckentlastungsventil



TRIGGER CO2 TOOL

fa-pum-0205
 Set, bestehend aus zwei 16g-Patronen und einem Auslöserkopf
 je 14,90 € 0020547FA



FEATURES

- Präziser Füllkopf mit dem Du genau kontrollieren kannst, wie viel CO2 in den Reifen gelangt
- Passt auf Presta- und Schrader-Ventile
- Inklusive 2 x 16g CO2-Patronen
- Effiziente, kontrollierte Druckentlastung
- Intuitive Auslöserbetätigung



fa-pum-0201
 fa-pum-0202
 fa-pum-0200
 fa-pum-0203



CO2 CARTIDGE

fa-pum-0201
 20 x 16g
 je 49,90€ 00205942FA
 fa-pum-0202
 3 x 16g
 je 8,90€ 0020544FA
 fa-pum-0200
 16 x 25g
 je 99,90€ 00205994FA
 fa-pum-0203
 3 x 25g
 je 19,90€ 0020599FA



TOOLS



NEU

- FEATURES**
- Farbiges Tool
 - Starke Pulverbeschichtung
 - Gehärtete Vanadium-Stahl Schlüssel
 - Ergonomische Seiten
 - Aluminium-Körper

11 IN 1 COLOR CODED MINI TOOL

fa-too-0005
11 Funktionen:
Inbus (mm): 1,5 | 2 | 2,5 | 3 | 4 | 5 | 6 | 8
Phillips: 1, Torx: 25, Schlitz: 5
Breite 42mm x Länge 86mm
180g, Farbe: silver
35,90 € 00200971FA



NEU

- FEATURES**
- Farbiges Tool
 - Starke Pulverbeschichtung
 - Gehärtete Vanadium-Stahl Schlüssel
 - Kugel- und Sechskant-Enden
 - Robuster Nylon-Halter

HEX KEY SET MINI TOOL

fa-too-0006
10 Funktionen:
Inbus(mm): 1,5 | 2,5 | 3 | 4 | 5 | 6 | 8 | 10
Torx: 25
Breite 83mm x Länge 235mm
448g, Farbe: multicolored
22,90 € 00205411FA



CHAMBER MULTITOOL MIT RATSCHENKOPF

fa-too-0001
13 Funktionen:
Inbus (mm): 2 | 2,5 | 3 | 4 | 5 | 6 | 8
Phillips: 1 | 2, Schlitz: 3
Torx: 10 | 25
170g, Farbe: silver
49,90 € 00205942FA



Mit dem Chamber Multiwerkzeug bist Du unterwegs auf alles vorbereitet. Ausgestattet mit 13 Funktionen und einer in beide Richtungen schaltbaren Sperrklinke schafft Dein Taschenmechaniker auch die schwersten Einstellarbeiten an Deinem Rad.

- FEATURES**
- Edelstahl-Bits
 - Lange Bits gehen nicht so leicht verloren
 - Mikro-Ratschenkopf
 - Auch unbequem liegende Verbindungsstifte erreichen
 - Langes Gehäuse steigert Hebelwirkung



6 IN 1 MINI TOOL SLV

fa-too-0004
6 Funktionen:
Inbus (mm): 3 | 4 | 5 | 6
Phillips: 2, Torx: 25
Breite 33mm x Länge 55mm
110g, Farbe: silver
19,90 € 0020599FA



- FEATURES**
- CNC-gefräste Stahlwerkzeuge
 - Ergonomische Griffseiten
 - Bits 360° beweglich
 - Bits mit Loctite versiegelt
 - Aluminium-Leichtbaugehäuse



8 IN 1 MINI TOOL SLV

fa-too-0003
8 Funktionen:
Inbus (mm): 2 | 3 | 4 | 5 | 6
Phillips: 2, Torx: 25, Schlitz: 5
84g, Farbe: silver
24,90 € 00205421FA



- FEATURES**
- CNC-gefräste Stahlwerkzeuge
 - Ergonomische Griffseiten
 - Bits 360° beweglich
 - Bits mit Loctite versiegelt
 - Aluminium-Leichtbaugehäuse



16 IN 1 MINI TOOL SLV

fa-too-0002
16 Funktionen:
Inbus (mm): 2 | 2,5 | 3 | 4 | 5 | 6 | 8
Speichenmesslehre: 13 | 14 | 15 | 16
Phillips: 2, Torx: 25,
Mavic-Speichenschlüssel, Flaschenöffner, Kettenniet
Breite 46mm x Länge 71mm
110g, Farbe: silver
je 34,90 € 00205471FA



- FEATURES**
- CNC-gefräste Stahlwerkzeuge
 - Ergonomische Griffseiten
 - Bits 360° beweglich
 - Bits mit Loctite versiegelt
 - Aluminium-Leichtbaugehäuse



CHAIN SPLITTER MINITOOL

fa-too-0100
NC-gefräster, gehärteter Stahl
Passt auf 8- bis 12-fach-Ketten
Drückstift austauschbar
Breite 52mm x Länge 60mm
118g, Farbe: silver, 118g
24,90 € 00205421FA
fa-too-9000
Ersatzpin
9,90 € 0019594FA



Mit dem Mini-Kettenniet bedeutet eine beschädigte Kette nicht mehr das Ende Deiner Fahrt. Für alle Räder mit 8- bis 12-fach-Ketten enthält das Werkzeug in seinem gehärteten Stahlgehäuse zwei Verbindungsstifte, sodass du alle Probleme unterwegs sofort beheben kannst. Der Pin kann ausgetauscht werden, sodass der wichtigste Teil des Werkzeugs noch langlebiger wird.

TRINKFLASCHEN



ALLES IM GRIFF

Die einzigartige, rutschhemmende Oberfläche dieser innovativen Wasserflasche mit integriertem Texturdesign gibt Dir bei jedem Wetter maximalen Grip. Sie ist BPA-frei und mit einem High-Flow-Ventil, sowie einem Silikonmundstück ausgestattet. Die thermoisolierte Version der Gripper Bottle kann zusätzlich einen folienummantelten Kern und eine Schaumstoffzellenisolierung vorweisen. So bleiben Getränke auch bei längeren Ausfahrten bei der gewollten Temperatur.

Neu 2020 ist der Gripper Cage. Dieser clever konstruierte Flaschenhalter ist speziell für die Gripper Flaschen konzipiert und optimiert, eignet sich aber für jede Standard-Trinkflasche. Das schnittige Design ermöglicht leichten Zugang zu der Flasche und hält sie auch bei rasanten Fahrten sicher fest ohne die Optik des Fahrrades zu stören.



CLEAR/BLUE



CLEAR/GREEN



CLEAR/RED



CLEAR/BLACK



Gripper Bottle

fa-bot-0005
600ml
8,90 € 0020544FA



fa-bot-0004
750ml
9,90 € 0020594FA
Farben: clear/black, clear/blue
clear/ green, clear/red

FEATURES

- Einzigartig texturierte Oberfläche
- Weiches, biegsames Material
- Silikonmundstück
- BPA-frei



GRIPPER CAGE

fa-bot-0100
Farben: black, white
80mm breit, 138mm lang
38g
12,90 € 0020546FA

FEATURES

- Optimierte für Fabric Gripper Trinkflaschen
- Geeignet für jede Standard-Trinkflasche
- Extra lange Befestigungslöcher für eine einfache Montage an praktisch allen Flaschenhalteraufnahmen



CAGE/BLACK



CAGE/WHITE

TRINKFLASCHEN



FEATURES

- Einzigartig texturierte Oberfläche
- Weiches, biegsames Material
- Silikonmundstück
- BPA-frei

**GRIPPER
BIKES,BIKES,BIKES BOTTLE**

fa-bot-0008
600ml
8,90 € 0020544FA

fa-bot-0009
750ml
9,90 € 0020594FA

Farben: clear/black, clear/mint



600ml
CLEAR/BLACK

600ml
CLEAR/MINT

750ml
CLEAR/BLACK

750ml
CLEAR/MINT

THERMOISOLIERT



650ml
BLACK/WHITE

550ml
BLACK/WHITE

650ml
WHITE/BLACK

550ml
WHITE/BLACK

FEATURES

- Einzigartig texturierte Oberfläche
- Weiches, biegsames Material
- Folienummantelter Kern
- Schaumstoffzellenisolierung
- Silikonmundstück
- BPA-frei

**GRIPPER
INSULATED BOTTLE**

fa-bot-0006
650ml
19,90 € 0020599FA

fa-bot-0007
550ml
19,90 € 0020599FA

Farben: black/white, black/black

LENKERBAND



NEU

LOGO-LENKERBAND FÜR JEDES WETTER

Beherrsche die Straße mit dem leichten, weichen Logo-Lenkerband. Die Wildledertextur macht es super taktil, griffig und bequem, während der Gelrücken es leicht zu wickeln macht. Das Logo-Lenkerband ist für alle Wetterbedingungen geeignet und eignet sich perfekt zum Fahren mit oder ohne Handschuhe.



LOGO LITE BAR TAPE

fa-tap-0004
black
Paketinhalt:
2 x Bandrollen
2 x Lenkerendkappen
2 x Abschlussklebeband
19,90 € 0020599FA



ZWEIFARBIG

ZWEIFARBIGES LENKERBAND MIT PRÄGUNG

Das schaumstoffunterfütterte Kraton-Gummi bildet zusammen mit unserem charakteristischen Hex-Muster ein Lenkerband, das nicht nur bequem, sondern auch leicht zu wickeln und zu reinigen ist. Das Hex-Muster ist griffig, äußerst komfortabel und bietet selbst auf größten Straßen eine außergewöhnliche Stoßdämpfung. Für jedes Wetter geeignet.



HEX DUO BAR TAPE

fa-tap-0002
Paketinhalt: 2 x Bandrollen
2 x Lenkerendkappen
2 x Abschlussklebeband
Farben: black/white, black/blue,
black/red, black/green, black/black
je 29,90 € 00205941FA



SELBSTKLEBENDES SILIKON-LENKERBAND

Das Lenkerband aus medizinischem Silikon bietet überragenden Komfort und Stoßdämpfung. Durch seine natürlichen Eigenschaften benötigt es keinen zusätzlichen Klebstoff, kann beim Wickeln dünner gezogen werden, haftet besser als Knurl und Hex und lässt sich mehrfach ab- und aufwickeln. Für starken Grip bei jedem Wetter.



SILICONE TAPE

fa-tap-0001
Paketinhalt: 2 x Bandrollen
2 x Lenkerendkappen
2 x Abschlussklebeband
Farben: black, blue, green,
white, red
je 39,90 € 00205991FA



EXTREM GRIFFIGES, GERIFFELTES LENKERBAND

Das schaumstoffunterfütterte Kraton-Gummi ist extrem stoßdämpfend. Das Knurl-Muster macht das Band sehr griffig und bequem, während die Silikon-Hinterfütterung unerwünschte Erschütterungen vom Asphalt abfängt. Das Band ist einfach zu wickeln und zu säubern und kann mit oder ohne Handschuhe gefahren werden. Für jedes Wetter geeignet.



KNURL BAR TAPE

fa-tap-0003
Paketinhalt: 2 x Bandrollen
2 x Lenkerendkappen
2 x Abschlussklebeband
Farben: black, blue, green,
white, red
je 24,90 € 00205421FA



SATTELTASCHEN



- SADDLE BAG**
fa-bag-0001
Small
Volumen: 0,41L, 56g
je 29,90 € 00205941FA
- fa-bag-0002
Medium
Volumen: 0,95L, 78g
je 34,90 € 00205471FA
- fa-bag-0003
Large
Volumen: 1,3L, 114g
je 39,90 € 00205991FA

Die wichtigsten Kleinteile für unterwegs dezent unter dem Sattel verstaut: Die robusten Fabric Satteltaschen sind in 3 verschiedenen Größen erhältlich und bieten je nach Tourlänge den passenden Stauraum. Ideal für Ersatzteile, Schlauch, Multi-Tool, Schlüssel, Kleingeld, und Proviant. Kann im Handumdrehen mittels Klettverschluss an den Sattelstreben befestigt werden. Für Sichtbarkeit im Dunkeln sorgt das reflektierende Logo und eine Rücklichthalterung.



LARGE

MEDIUM

SMALL



birzman®

Be boundless - das ist die Philosophie von Birzman. Das taiwanische Unternehmen steht seit über 10 Jahren für hochwertige Pumpen, Werkzeuge und Werkstattausrüstung. Zum Erfolgsrezept gehört, neben einem einzigartigen Design, die hohe Verarbeitungsqualität der Produkte sowie ein ausgezeichnetes Preis-Leistungs-Verhältnis.

Alle, die lieber selbst Hand anlegen, wenn es was zu warten oder reparieren gibt, sind bei Produkten von Birzman goldrichtig - ob zu Hause oder unterwegs.

www.birzman.com



Die Packman Travel Packs von Birzman sind ein Synonym für Freiheit. Egal wohin die Reise geht: sie bieten massig Platz, um alles Nötige komfortabel zu verstauen. Alle Taschen sind wasserabweisend und aus 420D/600D Polyester hergestellt, das robust und besonders abriebfest ist.

NEU

ABSOLUT
WASSERDICHT



PACKMAN SADDLE PACK
WITH WATERPROOF CARRIER
bm-bag-0024
50x24x24cm
9,5L Stauvolumen
99,90 € 00205994BM

Details: Geräumige einzeln herausnehmbare 9,5L Satteltasche mit verstellbaren Gurten, einfacher und sicherer Befestigung mit Metallbügeln am Sattel sowie mit Klettverschlüssen an der Stattelstütze. Aus wasserabweisendem und abriebfestem 420D/600D Polyester sowie wasserdichten 250D Eco Fabric.



PACKMAN TRAVEL
TOP TUBE PACK
bm-bag-0016
26x10x16cm
0,8L Stauvolumen
32,90 € 00205461BM

Details: Besonders robuste und haltbare Konstruktion zur Befestigung am Oberrohr, mit Reißverschlüssen unterteilte Innenfächer und 3 Außentaschen; hergestellt aus wasserabweisendem und abriebfestem 420D/600D Polyester.



PACKMAN TRAVEL
FRAME PACK SATELLITE
bm-bag-0015
25x28x5cm
2,5L Stauvolumen
42,90 € 00205412BM

Details: Besonders robuste und haltbare Konstruktion, flexible Befestigung mit Velco-Straps sorgt für Kompatibilität mit allen gängigen Fahrradrahmen; hergestellt aus wasserabweisendem und abriebfestem 420D/600D Polyester.



PACKMAN TRAVEL
BOTTLE PACK
bm-bag-0018
2,5L Stauvolumen
Ø9,5 x 15cm / 20cm (extended)
17,50 € 0020578BM

Details: Kompakter Flaschenhalter, geeignet für alle gängigen Flaschengrößen; hergestellt aus wasserabweisendem und abriebfestem 420D/600D Polyester.



PACKMAN TRAVEL
FRAME PACK PLANET
bm-bag-0014
38x12x5cm
3L Stauvolumen
52,90 € 00205462BM

Details: Besonders robuste und haltbare Konstruktion, flexible Befestigung mit Velco-Straps sorgt für Kompatibilität mit allen gängigen Fahrradrahmen; hergestellt aus wasserabweisendem und abriebfestem 420D/600D Polyester.



PACKMAN TRAVEL
SADDLE PACK
bm-bag-0017
50x18x16cm
6L Stauvolumen
74,90 € 00205473BM

Details: Besonders robuste und haltbare Konstruktion mit verstellbaren Seitenstraps und elastischer Schnürung oben für zusätzlichen Stauraum; hergestellt aus wasserabweisendem und abriebfestem 420D/600D Polyester.

PACKMAN
HANDLEBAR PACK
bm-bag-0020
50x24cm
9,5L Stauvolumen
79,90 € 00205993BM



Details: Robuste, wasserdichte IPX5 Gepäckrolle mit Rollverschluss aus 250D Eco Gewebe für flexiblen Stauraum an verschiedenen Lenkertypen. 3 verstellbare Gurtbänder ermöglichen stabile Fixierung. Befestigung aus wasserabweisendem und abriebfestem 420D/600D Polyester.



M-SNUG SADDLE BAG
 bm-bag-0002
 16x8x8cm, 0,5L Stauvolumen
 34,90 € 00205471BM

Details: praktische Satteltasche mit reflektierenden Streifen und Befestigungsschleufe für Leuchten; hergestellt aus wasserabweisendem 300D Polyester



BELLY B
 bm-bag-0008
 18x8x4,5cm
 0,5L Stauvolumen
 Material: robustes 300 D Nylon
 24,90 € 00205421BM

Details: Wasserabweisende Oberrohrtasche inkl. Regenschutzhülle; Befestigung mit Klettverschlüssen;



BELLY S
 bm-bag-0007
 13x6x4,5cm
 0,3L Stauvolumen
 Material: robustes 300 D Nylon
 21,90 € 00205901BM

Details: Wasserabweisende Oberrohrtasche inkl. Regenschutzhülle; Befestigung mit Klettverschlüssen;



ZYKLOP NIP
 bm-bag-0005
 16,5x5x6,5cm
 0,3L Stauvolumen
 Material: 600D Polyester
 12,90 € 00205468BM

Details: Satteltasche mit Befestigungsschleufe für Leuchten; wasserabweisend



BELLY TRI
 bm-bag-0005
 25x8,5x4cm
 Material: 300D Polyester
 34,90 € 00205471BM

Details: Wasserabweisende Oberrohrtasche. Integriertes Gummiband zur Aufbewahrung von Energiegels. Robuste Gummi-Unterseite verhindert Lackabrieb



ROADSTER 2
 bm-bag-0004
 15x5x8cm
 0,4L Stauvolumen
 Material: 300D Polyester
 19,90 € 00205998BM

Details: Wasserabweisende, kompakte Satteltasche mit reflektierenden Streifen und Befestigungsschleufe für Leuchten;



ELEMENTS 1
 bm-bag-0010
 9,5x7x4cm
 0,25L Stauvolumen
 Material: 300x600D TPU
 29,90 € 00205941BM

Details: Wasserdichte Satteltasche, erfüllt IPX5-Standard;



ELEMENTS 2
 bm-bag-0011
 11,5x9x5cm
 0,4L Stauvolumen
 Material: 300x600D TPU
 32,90 € 00205461BM

Details: Wasserdichte Satteltasche, erfüllt IPX5-Standard;



ELEMENTS 3
 bm-bag-0019
 16x10,5x8cm
 0,8L Stauvolumen
 Material: 300x600D TPU
 37,90 € 00205981BM

Details: Wasserdichte Satteltasche, erfüllt IPX5-Standard;



ZYKLOP NAVIGATOR 4
 bm-bag-0012
 16x11x10,5cm
 Material: 300x600D TPU / EVA
 42,90 € 00205912BM

Details: Wasserabweisende Oberrohr/Vorbautasche mit Touchscreen-Fenster;



ZYKLOP GIKE
 bm-bag-0013
 16,5x8x8cm
 0,5L Stauvolumen
 Material: robustes 300D Nylon
 17,90 € 00205988BM

Details: Wasserabweisende Satteltasche mit Befestigungsschleufe für Leuchten;

FREE UP YOUR POCKETS.

Alles was Du brauchst, kompakt verpackt.
 Wenn Anhalten keine Option ist.





FEEXROLL
 bm-bag-0021
 27x27cm
 Material: 250D Gewebe
 21,90 € 00205901BM

Details: Wasserfeste Roll-Werkzeugtasche, integrierte Befestigung für Sattelstreben und praktische Passform für Trikottaschen



FEEX POUCH
 bm-bag-0009
 12x6.5x3.5cm
 0,3L Stauvolumen
 Material: 420D & 840D Nylon
 22,90 € 00205411BM

Details: Kompakte Konstruktion, kann während der Fahrt in einer Jerseytasche oder mit Velcro-Strap unter dem Sattel befestigt werden; wasserdicht, erfüllt IPX4-Standard;

ANTI-SLIP STRAPS
 bm-too-0268
 3x40cm
 je 7,90 € 0020593BM
 bm-too-0233
 3x40cm, 2 Stück im Set
 je 10,90 € 0020545BM
 Farbe: black

Details: rutschfester Klettstriemen zur einfachen Fixierung von Kleinteilen am Rahmen (Pumpe, Tools)





NEU

 **FEEXCASE**
 bm-acc-0024
 Farbe: black
 34,90 € 00205971BM

Details: praktische Werkzeugtasche mit diversen internen Staufächern, passt anstelle einer Trinkflasche in den Flaschenhalter, 700ml Staufolumen

NEU

 **SADDLE RAIL MOUNTS**
 bm-too-0267
 80x12x19mm
 19,90 € 00205998BM

Details: Modulares Sattelschienen-Montagesystem, das mit einer Go-Pro oder durch einen Verlängerungshalter mit zusätzlichem Zubehör kompatibel ist.



NEU

 **SADDLE RAIL MOUNTS + BAG**
 bm-bag-0023
 15x8x6cm
 34,90 € 00205471BM

Details: Satteltasche mit breiter Seitenöffnung. Verfügt über einen Schnellverschluss, mit dem eine schnelle und einfache Montage und Demontage möglich sind.





EINE ODER ZWEI FLASCHEN

Die Entscheidung liegt bei Dir

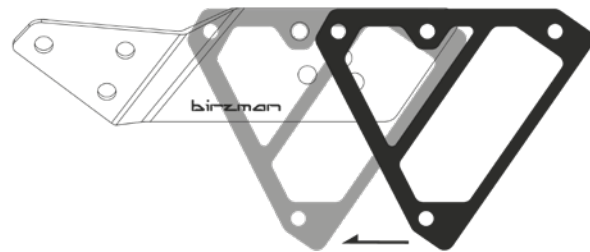

Single or Double
bottle cage set up



**AEROMAN
HYDRATION CARRIER**

bm-acc-0027
je 34,90 € 00205971BM

Details: Leichte, modulare Sattelbefestigung zur Montage von 1 oder 2 Flaschenhaltern am Sattel. Kompatibel mit verschiedenen Sattel-Formen. Schnittiges, aerodynamisches Design. Traglast bis zu 2.5kg.

Der Aeroman Hydration Carrier ist eine vielseitige, modulare Sattelbefestigung und kann ganz auf die Bedürfnisse des Sportlers angepasst werden. Die Halterung bietet Montagemöglichkeiten von 1 oder 2 Flaschenhaltern, sowie dem Uncage Repair Kit von Birzman. Um die optimale Trinkflaschenposition zu erreichen, kann der Winkel der Befestigung über die Montagebohrungen nach Wunsch verstellt werden. Der Aeroman wird aus 6061 Aluminium gefertigt und kann eine Last von bis zu 2.5kg tragen, obwohl er mit 105g ein echtes Leichtgewicht ist.



Aeroman mit zwei Flaschenhalter und Repair Kit



Aeroman



**UNCAGE
REPAIR KIT**

bm-acc-0019
je 32,90 € 00205461BM

Details: Bietet genug Platz für einen Ventilkopf und zwei 16g CO2-Kartuschen; kann separat oder zusammen mit Uncage Flaschenhaltern verwendet werden; Gewicht: 158g; Lieferumfang: 1 x E-Grip Ventilkopf, 2 x 16g CO2-Kartuschen, 1 x Velcro-Strap



UNCAGE CARBON

Funktionales Design ermöglicht schnellen Zugriff.
Ob von Links oder Rechts entscheidest Du selber.



LINKS ODER RECHTS?
DU ENTSCHEIDEST WAS FÜR
DICH AM PRAKTISCHSTEN IST.

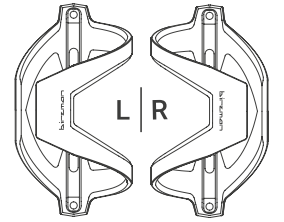

UNCAGE CARBON FLASCHENHALTER

Details: Carbon Flaschenhalter für seitliche entnahme der Trinkflasche, optimal für kleinere Rahmen geeignet. Als Linke oder Rechte Version erhältlich. Gewicht: 22g



bm-acc-0025
Uncage Carbon Rechts
je 47,90 € 00205932BM



bm-acc-0026
Uncage Carbon Links
je 47,90 € 00205932BM



UNCAGE SIDE DRAW FLASCHENHALTER

Details: Flaschenhalter zum seitlichen Rausziehen der Flasche; hergestellt aus robustem Hochleistungskunststoff; Gewicht: 62g



bm-acc-0017
Bottle Cage
je 10,90 € 0020545BM



bm-acc-0021
Bottle Cage inkl.
Repair Kit
je 39,90 € 00205991BM



UNCAGE FLASCHENHALTER MIT VELCRO-STRAP

Details: Flaschenhalter aus Hochleistungskunststoff; inkl. Velcro-Strap zum Befestigen des Repair Kit



bm-acc-0018
Uncage Flaschenhalter
mit Velcro-Strap
je 9,90 € 0020594BM

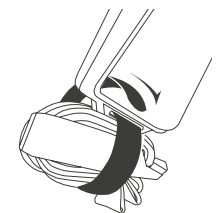

Mit Velcro Strap



Optional mit Uncage Repair Kit



Mit Velcro Strap

CAGELESS DESIGN

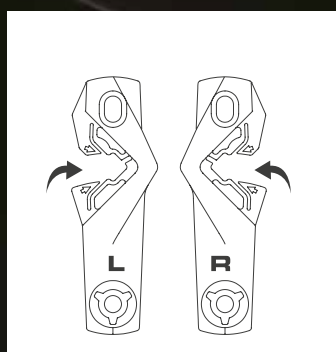

Clip
CLEAT

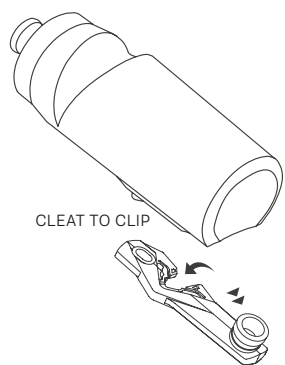
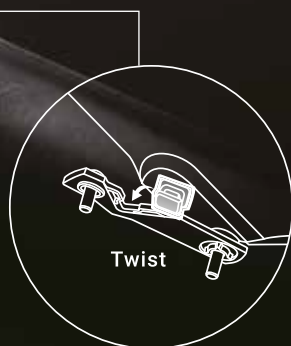

CLEAT TRINKFLASCHEN SET

bm-acc-0013
Farben: weiss, schwarz
11,90 € 0020595BM

Details: Leichte Trinkflasche inklusive patentiertem BottleClea-Halterungssystem und Druckverschluss; Flasche hergestellt aus LD PE, Schraubdeckel aus TPR; BPA-frei; Fassungsvermögen: 650ml; Temperaturbeständigkeit: -10°C bis 60°C; Gewicht: 109g



WATER BOTTLE 01

bm-acc-0004
Farbe: white/black
600ml
je 3,90 € 0020591BM



WATER BOTTLE 02

bm-acc-0009
Farbe: black
600ml
je 3,90 € 0020591BM



TRINKFLASCHE

bm-acc-0023
Farbe: black, 600ml
mit selbstdichtendem
Verschluss
je 7,90 € 0020593BM



FLASCHENHALTER ABS BOTTLE CAGE

bm-acc-0003
Farbe: black oder white
Kunststoff, 25g
9,90 € 0019594BM

Details: Trinkflaschen aus LDPE, geschmacksneutral. mit hochwertigem Schraubverschluss, Temperaturbeständigkeit -10°C bis 70°C

DIE NEUE GENERATION DER BIRZMAN STANDPUMPEN

LIEFERUNG
VORRAUSSICHTLICH
AB MAI 2020

DER NEUE HALO PUMPENKOPF

ergonomisches Design und intuitive Bedienung

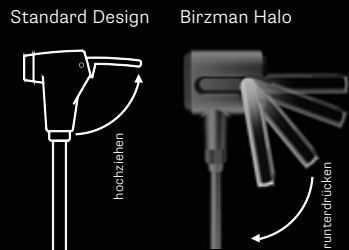

PUSH TWIST UPGRADE!

Neben dem neuen Halo Pumpenkopf wurde auch der Push+Twist Kopf leicht überarbeitet, sodass er nun auch bei kurzen Ventilen sicher greift und noch smoother zu bedienen ist.

Mit dem neu entwickelten Halo Pumpenkopf geht Birzman einen neuen Weg. Pumpenkopf auf das Ventil setzen, Hebel umlegen und schon kann es losgehen. Intuitiv und ganz ohne Gefahr sich die Finger einzuklemmen.



NEU

TBA L-SHAPED HALO DUAL VALVE
bm-pum-0064
Halo Dual valve head
(Presta/ Schrader/ Dunlop)
Farbe: silver
Höhe: 730mm
64,90 € 00205423BM

Details: 160 PSI / 11 bar
High Polymer/TPR Griff,
Pumpzylinder aus gefrästem Aluminium,
Standfuß aus Stahl und High polymer
inclusive Ball Nadeln.



NEU

TBA L-SHAPED HALO DUAL VALVE
bm-pum-0065
Halo Dual valve head
(Presta/ Schrader/ Dunlop)
Farbe: silver
Höhe: 700mm
49,90 € 00205942BM

Details: 160 PSI / 11 bar
Griff und Standfuß aus High Polymer,
Pumpzylinder aus CNC gefrästes
Aluminium, inklusive Ball Nadel



NEU

TBA L-SHAPED PUSH & TWIST
bm-pum-0062
L-Shaped Push & Twist
(Presta/ Schrader)
Farbe: silver
Höhe: 690mm
84,90 € 00205424BM

Details: 220 PSI / 15 bar,
Griff aus lackiertem Holz,
Pumpzylinder und Standfuß
aus gefrästem Aluminium,



NEU

TBA THREADED VALVE
bm-pum-0063
Pumpenkopf mit Gewinde
zum Aufdrehen
Farbe: silver
Höhe: 710mm
74,90 € 00205473BM

Details: 220 PSI / 15 bar,
High Polymer / TPR handle,
Pumpzylinder und Standfuß
aus gefrästem Aluminium

PUSH & TWIST

Der Pumpenkopf der Push & Twist-Standpumpen ist eine innovative Neuentwicklung: er ist mit Presta- und Schraderventilen kompatibel und somit die ideale All-in-One Lösung für zu Hause oder unterwegs. Durch die neue Push & Twist-Technologie sitzt der Pumpenkopf auch bei hohen Drücken während des Pumpvorgangs fest und sicher auf dem Ventil. Anschließend kann er einfach abgezogen werden, ohne dass die Gefahr besteht, den Ventilkern zu beschädigen.

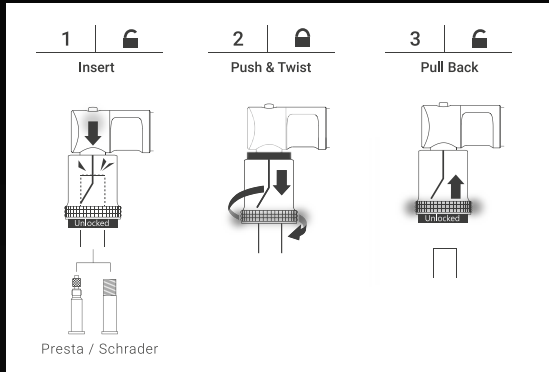

MAHA PUSH & TWIST TINY TANKER
 bm-pum-0029
 L-Shaped Push & Twist
 Farbe: grey
 Höhe: 507mm
 74,90 € 00205473BM

Details: 220psi / 15bar
 Kompakte, extrem leistungsfähige Standpumpe; Griff, Pumpkörper und Standfuß aus gefrästem Aluminium für lange Haltbarkeit und hohen Wirkungsgrad, optimierter Zweihandgriff, poliertes Oberflächenfinish



MAHA PUSH & TWIST II
 bm-pum-0020
 L-Shaped Push & Twist
 Farbe: silver
 Höhe: 655mm
 89,90 € 00205944BM

Details: 220psi / 15 Bar
 Griff, Pumpzylinder und Standfuß aus gefrästem Aluminium für lange Haltbarkeit, optimierter Zweihandgriff, poliertes Oberflächenfinish



MAHA PUSH & TWIST IV
 bm-pum-0023
 L-Shaped Push & Twist
 Farbe: grey
 Höhe: 659mm
 59,90 € 00205992BM

Details: 220psi / 15 Bar
 Griff aus lackiertem Holz, Pumpzylinder aus gefrästem Aluminium, Standfuß aus Hochleistungspolymer für lange Haltbarkeit, optimierter Zweihandgriff, poliertes Oberflächenfinish



MAHA PUSH & TWIST III
 bm-pum-0021
 L-Shaped Push & Twist
 Farbe: silver
 Höhe: 655mm
 79,90 € 00205993BM



GRAND / ÜBERGRÖSSE
 bm-pum-0022
 Farbe: grey
 Höhe: 744mm
 84,90 € 00205442BM

Details: 220psi / 15 Bar
 Griff aus lackiertem Holz, Pumpzylinder und Standfuß aus gefrästem Aluminium, optimierter Zweihandgriff, poliertes Oberflächenfinish



MAHA PUSH & TWIST V
 bm-pum-0024
 L-Shaped Push & Twist
 Farbe: black
 Höhe: 668mm
 49,90 € 00205942BM



GRAND / ÜBERGRÖSSE
 bm-pum-0025
 Farbe: grey
 Höhe: 757mm
 54,90 € 00205472BM

Details: 220psi / 15 Bar
 Griff und Standfuß aus Hochleistungspolymer, Pumpkörper aus gefrästem Aluminium für hohen Wirkungsgrad, optimierter Zweihandgriff, poliertes Oberflächenfinish

SNAP-IT APOGEE

AUSKLAPPBAR



HORIZONS APOGEE LITE

bm-pum-0031
Snap-It Apogee
Farbe: black/silver
42,90 € 00205412BM

Details: 120psi / 8,3bar
Ideal als kompakte Reise-Standpumpe geeignet; ausklappbarer Metallbügel als Standfuß, Griff und Pumpzylinder aus gefrästem Aluminium mit poliertem Oberflächenfinish



FLICK-IT

10 STÜCK ZUM SONDERPREIS 2,5 HÄNDLERAUFSCHLAG

Weitere Details und alle Infos zu diesem Angebot erhältst Du von unserem Außendienst

MAHA FLICK-IT V



bm-pum-0033
Flick-It
Farbe: green, silver
Höhe: 655mm
39,90 € 00205991BM

Details: 220psi / 15bar
Griff und Standfuß aus Hochleistungspolymer, Pumpenkörper aus gefrästem Aluminium für lange Haltbarkeit und hohen Wirkungsgrad, optimierter Zweihandgriff, poliertes Oberflächenfinish

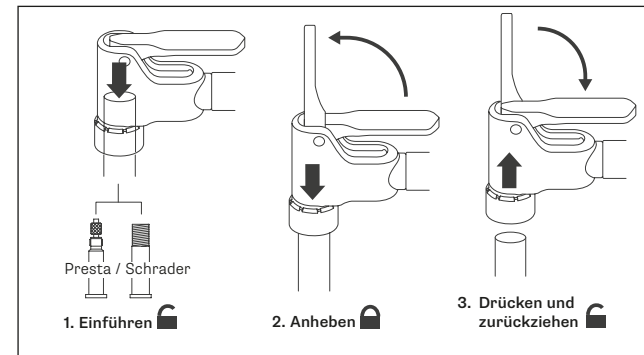

TUBELESS TIRE PUMP

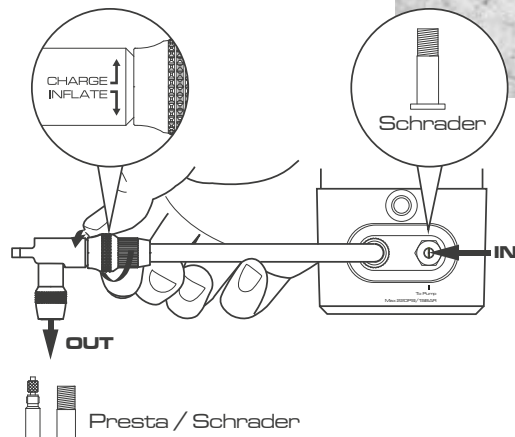

**PUMP UP
TUBELESS-PUMPE**
bm-pum-0032
Pumpenkopf mit Gewinde
(Presta/Schrader)
59,90 € 00205992BM

Details: 220psi / 15bar
Tubeless-Pumpe fürs einfache Aufpumpen von Tubeless-Reifen; Pumpenkörper aus gefrästem Aluminium und Hochleistungs-polymer



PUMPENZUBEHÖR & ERSATZTEILE

In unserem Onlineshop findest Du eine große Anzahl an Zubehör und Ersatzteilen

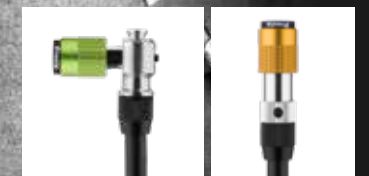

MINIPUMPEN

HÖCHSTLEISTUNG IM HOSENTASCHEN FORMAT

Eine Minipumpe muss zahlreiche Anforderungen erfüllen. Sie ist idealerweise kompakt, leistungsstark und einfach in der Handhabung. Minipumpen von Birzman verfügen über den Snap-It Ventilkopf und ein hochwertiges Finish. Die Produktlinie umfasst Minipumpen für alle Einsatzzwecke.



MINI APOGEE

bm-pum-0050
Snap-It Apogee
120psi / 8.3 Bar
136x23x38mm, 75g
Farbe: silver
25,90 € 00205921BM



SWIFT

bm-pum-0055
Pumpenkopf mit Gewinde
120psi / 8.3 Bar
195x26mm, 86g
Farbe: silver
29,90 € 00205941BM



inkl. Rahmenhalterung



SCOPE APOGEE

bm-pum-0057
Snap-It Apogee
120psi / 8.3 Bar
220x40x26mm, 100g
Farbe: black/silver
29,90 € 00205941BM



inkl. Rahmenhalterung



VELOCITY ROAD

bm-pum-0060
threaded valve head
160psi / 11 Bar
193x ø28mm, 108g
Farben: silver, black
34,90 € 00205471BM

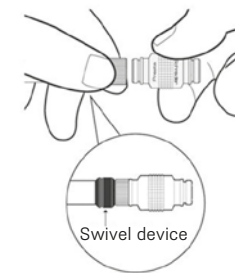

THREADED



Mounting bracket
Montagehalterung für
die Minipumpe



CNC
Jedes Gehäuse wird
aus CNC gefrästem
Aluminium hergestellt



CO² MINIPUMPEN

birzman
be boundless



inkl. Rahmenhalterung

SHEATH APOGEE

bm-pum-0056
Snap-It Apogee
160psi / 11 Bar
195x ø42mm, 120g
Farbe: black/silver
44,90 € 00205422BM



inkl. 2x 16g Kartuschen,
1x Neoprengriff



inkl. Rahmenhalterung

INFINITE ROAD MIT CO2

bm-pum-0207
threaded valve head
160psi / 11 Bar
255x ø25mm, 147g
Farbe: silver
42,90 € 00205412BM



inkl. 2x 16g Kartuschen,
1x Neoprengriff

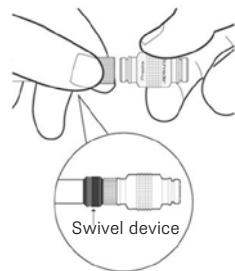

Swivel device



THREADED



ROAR CANISTER 25G

bm-pum-0204
Farbe: silver
32,90 € 00205461BM



Details: kompatibel mit allen 25g und 16g Kartuschen, für AV- und SV-Ventile, inkl. 25g Kartusche



ROAR 16G SET

bm-pum-0202
Farbe: black/silver
24,90 € 00205421BM



Details: kompatibel mit allen 16g Kartuschen, für AV- und SV-Ventile, inkl. 3x 16g Kartuschen, 1x PU-Griff, 1x CO2-Adapter



ROAR 25G SET

bm-pum-9006
Farbe: black/silver
29,90 € 00205941BM



Details: kompatibel mit allen 25g und 16g Kartuschen, für AV- und SV-Ventile, inkl. 3x25g Kartuschen, 1x Neoprengriff, 1x CO2-Adapter



E-GRIP 25G SET

bm-pum-0205
Farbe: black/silver
19,90 € 0020599BM



Details: kompatibel mit allen 25g und 16g Kartuschen, für AV- und SV-Ventile, inkl. 25g Kartusche, 1x Neoprengriff, 1x CO2-Adapter



E-GRIP 16G SET

bm-pum-0203
Farbe: black/silver
16,90 € 0020548BM



Details: kompatibel mit allen 16g Kartuschen, für AV- und SV-Ventile, inkl. 1x 16g Kartusche, 1x Silikongriff, 1x CO2-Adapter



NACHFÜLLKARTUSCHEN

bm-pum-9005
3x 25g CO2 Nachfüllkartuschen
14,90 € 0020547BM



bm-pum-9002
3x 16g CO2 Nachfüllkartuschen
6,90 € 0020543BM



bm-pum-9004
35x 25g CO2 Nachfüllkartuschen
149,00 € 00200947BM



bm-pum-9003
50x 16g CO2 Nachfüllkartuschen
99,00 € 00205094BM



MULTITOOLS

Birzman Multitools sind klein, leicht und auf maximale Funktionalität getrimmt. Birzman bietet sie in den unterschiedlichsten Varianten an: so ist für Minimalisten sowie für Langstreckenfahrer das passende Multitool dabei.



CICADA C10 CARBON

bm-too-0130
Farbe: black/silver, 112g
59,90 € 00205992BM

Details: 10 Funktionen: Innensechskant: 2/2,5/3/4/5/6/8, Torx: T25, Kettennieter, Kreuzschlitzschraubendreher



FEEXMAN S12

bm-too-0170
Farbe: black, 158g
37,90 € 00205981BM

Details: 12 Funktionen: Innensechskant: 2/2,5/3/4/5/6/8, Torx: T25, Schlitzschraubendreher 4,5, Kreuzschraubendreher #1, Kettennieter 9-12-fach, Reifenheberst



E-VERSION 20

bm-too-0114
Farbe: black, silver, 165g
34,90 € 00205471BM

Details: 20 Funktionen: Innensechskant: 2/2,5/3/4/5/6/8, Torx: T25, Speichenschl.: 3.2/4,3/4.4/Mavic, Schlitzschraubendreher, Kreuzschraubendreher, Kettennieter, Messer, Dosenöffner, Reifenheber, Scheibenbremseneinsteller



E-VERSION 15

bm-too-0113
Farbe: black, silver, 128g
27,90 € 00205421BM

Details: 15 Funktionen: Innensechskant: 2/2,5/3/4/5/6/8, Torx: T25, Speichenschl.: 3.2/4,3/4.4/Mavic, Kreuzschraubendreher, Kettennieter, Schlitzschraubendreher



E-VERSION 5

bm-too-0112
Farbe: black, 58g
13,90 € 0020596BM

Details: 5 Funktionen: Innensechskant: 4/5/6, Torx: T25, Kreuzschlitzschraubendreher



DIVERSITY 17

bm-too-0203
Farbe: silver, 178g
34,90 € 00205471BM

Details: 17 Funktionen, Innensechskant: 2/2,5/3/4/5/6/8, Torx: T25, Schlitzschraubendreher, Kreuzschraubendreher, CO2-Ventilkopf, Kettenklammer, Kettennieter (8-12-fach, 3/32 Singlespeed), Speichenschlüssel 3.2/3.4, Reifenheberst



NEU



FEEXMAN S10

bm-too-0274
Farbe: black/silver, 147g
19,90 € 0020599BM

Details: 10 Funktionen: Innensechskant: 2,5/3/4/5/6/8, Torx T25, Schlitzschraubendreher, Kreuzschlitzschraubendreher, Kettennieter

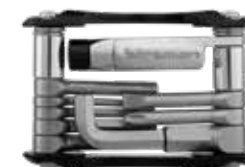

NEU



FEEXMAN E-VERSION 10

bm-too-0273
Farbe: black, silver, 119g
21,90 € 00205901BM

Details: 10 Funktionen: Innensechskant: 2,5/3/4/5/6/8, Torx T25, Schlitzschraubendreher, Kreuzschlitzschraubendreher, Kettennieter



M-TORQUE

Das M-Torque Ranger ist ein wahres Multitalent: mit integriertem Drehmomentindikator, austauschbaren Bits im Griff und Reifen-



M-TORQUE RANGER
 bm-too-0202
 Farbe: schwarz
 29,90 € 00205941BM



Details: 6 Funktionen mit Drehmomentindikator (5Nm), Torx T25, 3/4/5 mm Innensechskant, Schlitzschraubendreher, zwei integrierte Reifenheber, Gewicht: 113g

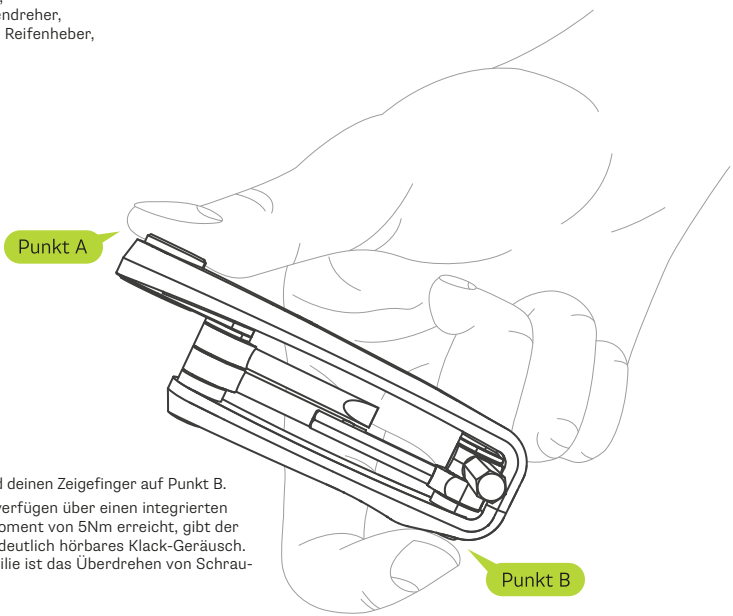

Setze deinen Daumen auf Punkt A und deinen Zeigefinger auf Punkt B. Die Multitools der M-Torque Familie verfügen über einen integrierten Drehmomentindikator. Ist ein Drehmoment von 5Nm erreicht, gibt der Druckknopf nach und erzeugt so ein deutlich hörbares Klack-Geräusch. Mit den Multitools der M-Torque Familie ist das Überdrehen von Schrauben endgültig vorbei.



5Nm M-TORQUE
 mit integriertem Drehmomentindikator



M-TORQUE 10
 bm-too-0191
 Farbe: silver
 39,90 € 00205991BM

Details: 10 Funktionen mit Drehmomentindikator, Torx T25, Schlitzschraubendreher, Kreuzschraubendreher, 2/3/4/5/6/8mm Innensechskant, Kettennieder, Gewicht: 170g



M-TORQUE 4
 bm-too-0099
 Farbe: silver
 24,90 € 00205421BM

Details: 4 Funktionen mit Drehmomentindikator (5Nm), Torx T25, 4/5mm Innensechskant, Schlitzschraubendreher, Gewicht: 90g



WERKZEUGE

HOCHWERTIGES,
FUNKTIONALES DESIGN:
WENIGER ZEIT IN DER
WERKSTATT MEHR ZEIT
ON TOUR





WERKZEUG KOFFER

Werkzeugkoffer sind der Klassiker unter den Werkzeugsets. In ihnen lassen sich Werkzeuge kompakt verstauen und transportieren, während sie alles beinhalten, was zum Reparieren und Warten benötigt wird. Birzman bietet insgesamt drei verschiedene Werkzeugkoffer an: die Studio Tool Box bietet das umfangreichste Sortiment, während die Travel Tool Box ideal auf die Bedürfnisse Reisender abgestimmt ist. Die Essential Tool Box enthält eine Auswahl der wichtigsten Werkzeuge, die in keiner Werkstatt fehlen sollten.



„Da lacht das Schrauber-Herz! Kein Koffer im Test bietet mehr Tools für aktuelle Bikes als der Birzman-Koffer.“

INHALT

- Torx-Set T10, T15, T20, T25, T27, T30, T40
- Innensechskant-Set 1.5, 2, 2.5, 3, 4, 5, 6, 8, 10mm
- Kettenmesslehre
- Flickzeugset
- Reifenheber-Set
- Shimano Cartridge Innenlager-Werkzeug
- Kurbelabzieher
- Kabelschneider
- Hollowtech II Innenlager-Werkzeug
- 1/2" Ratsche
- Kurbelarm Werkzeug
- Spoke Wrench 12G-15G/Shimano 4.3/4.4
- Kettenniet 9-11fach
- Pedalschlüssel
- Kettenpeitsche 8-11fach
- Langschlitz- u. Kreuzschlitz Schraubenzieher
- Gabelschlüssel 8+10mm
- Feile
- Kettensäge
- Kassettenschlüssel Shimano HG
- MF und Campa
- Innensechskant 8+10mm
- Verstellbarer Schraubenschlüssel
- Kolbendrücker
- Bremscheibenrichter
- Scheibenbrems-Lehre
- Gabelschaftsneider 1" 1 1/8" 1 1/4"
- Mavic Speichen Werkzeug
- Krallenmutter Einschlagwerkzeug
- Greifzange
- Kettenblattschrauben Schlüssel
- Kneifzange
- Gummihammer
- Maßband



STUDIO TOOL BOX

bm-too-0034
379,00 € 002000322BM



Details: 37-teiliger, leichter und stoßfester Werkzeugkoffer mit der perfekten Werkzeug-Auswahl für die heimische Werkstatt

NEU

INHALT

- Torx-Set: T10, T15, T20, T25, T27, T30, T40
- Innensechskant-Set: 1.5, 2.5, 3, 4, 6, 8, 10mm
- Kettenmesslehre: 0,5%, 0,75%, 1%, single bis 12-Gang
- Feextube Flickzeugset
- Reifenheber-Set
- Shimano Cartridge Innenlager-Werkzeug: 20 kant 31,6mm
- Shimano HG Kassetten-Werkzeug: Kompatibel mit Sram Kassetten
- Shimano MF Freilauf-Werkzeug: 12 spline 22,7mm
- Kurbelabzieher: ISIS Drive, Octalink und square taper Kurbelarme
- Kabelschneider
- Hollowtech II Innenlager-Werkzeug: 16 kant, 44mm und Shimano TL-FC24 & TL-FC25
- 1/2" Ratsche
- Kurbelarm-Werkzeug
- Speichenschlüssel 12G, 13G, 14G, 15G/Shimano 4.3 & 4.4
- Damselily Kettenniet: 9-12fach, 3/32" und 1/8" single speed ketten.
- Pedalschlüssel: 15mm
- Kettenpeitsche 7-12fach mit integriertem Singlespeed Ritzel-Abzieher
- Langschlitz Schraubenzieher: 5.5
- Kreuzschlitz Schraubenzieher: #2
- Gabelschlüssel: 8+10mm



TRAVEL TOOL BOX

bm-too-0035
229,00 € 00207431BM



Details: 20-teiliger, leichter und stoßfester Werkzeugkoffer mit der gängigen Werkzeug-Auswahl für Reisen und unterwegs



NEU

Details: 13-teiliger, leichter und stoßfester Werkzeugkoffer mit der gängigen Werkzeug-Auswahl für Reisen und unterwegs

INHALT

- Torx-Set: T10, T25, T30
- Innensechskant-Set: 1.5, 2, 2.5, 3, 4, 5
- Innensechskant 8mm
- Steckgriff 1/2" Antriebsvierkant
- Reifenheber-Set
- Shimano HG Kassetten-Werkzeug
- Bremscheibenausrichtwerkzeug
- Hollowtech II Innenlager-Werkzeug
- Speichenschlüssel 12G-15G/Shimano 4.3/4.4
- Kettenniet: 1/8", 3/32", Singlespeed, 8-12-fach
- Pedalschlüssel, 15mm
- Kettenpeitsche, 8-12-fach
- Kreuzschraubendreher, #2
- Schlitzschraubendreher, 5,5



ESSENTIAL TOOL BOX

bm-too-0003
149,00 € 00200778BM



TUBELESS KOLLEKTION

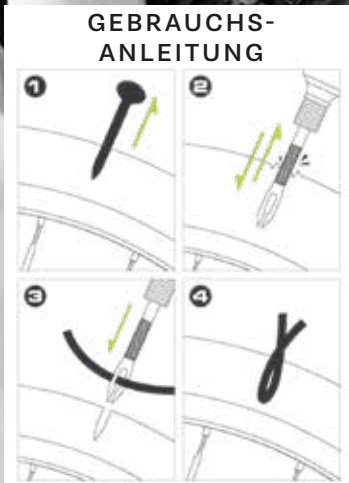

Immer mehr Radfahrer setzen auf Tubeless-Lösungen für ihre Laufräder. Das macht es notwendig, dass auch das passende Werkzeug dafür parat ist. 2020 bringt Birzman mit dem Tubeless Reifenheber und dem Tubeless Repair Kit zwei dafür passende Werkzeuge auf den Markt. Damit wird nicht nur das Tubeless Handling einfacher, sondern gerade mit dem Repair Kit wird auch dafür gesorgt, dass man unterwegs im Falle einer größeren Reifenpanne nicht liegen bleibt.



TUBELESS REIFENHEBER SETS

bm-too-0251
3 Reifenheber für tubeless Reifen und Schlauchreifen im Set.
120 x 27 x 6mm
Farbe: black
8,90 € 0020594BM

bm-too-0277
Thekenaufsteller/Box
inklusive 60 Tubeless Reifenheber
00200947BM



NEU



TUBELESS REPAIR KIT

bm-too-0252
Farbe: silver
19,90 € 0020599BM

bm-too-0276
Thekenaufsteller/Box
inklusive 18 Repair Kits
298,50 € 00200941BM

Details: Pannenset mit Co²-Kartusche, Eindrückhilfe und zwei Sätzen mit je 5 Plugs aus gummiähnlichem Material.



TUBELESS PLUGS

bm-too-0253
8,90 € 0020594BM

Details: Ersatz-Plugs für das Tubeless Repair Kit: 5x 5 Plugs zum Stopfen von Löchern im Reifen.

NEU

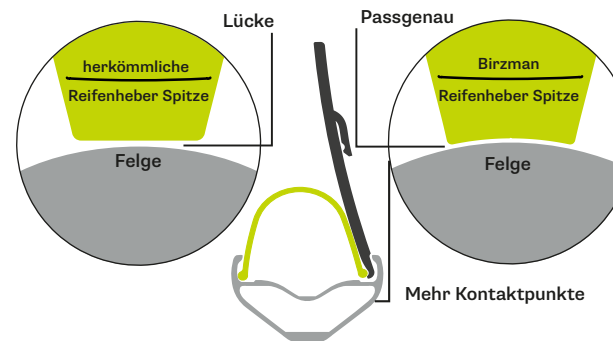

Wer kennt es nicht, Reifen die man einfach nicht über die Felge bekommt. Da Tubelessreifen oft knapper bemessen sind als herkömmliche Clincher Reifen, gibt es bei der Montage oft das Problem, dass diese nicht sofort über die Felgenflanken springen. Mit den neuen Reifenhebern geht Birzman hier einen Schritt weiter: Zum einen ist die Nase des Hebels abgerundet, sodass sie sich an der Rundung der Felge anlehnt und mehr Kontaktfläche mit dem Reifen bietet. Außerdem verfügen die Hebel über eine externe Nase, mit der diese an die Felge geklemmt werden können und so dabei helfen den Reifen über die Flanke zu heben.



Rimclip
Hilft den Reifen während des Reparaturvorgangs zu fixieren.

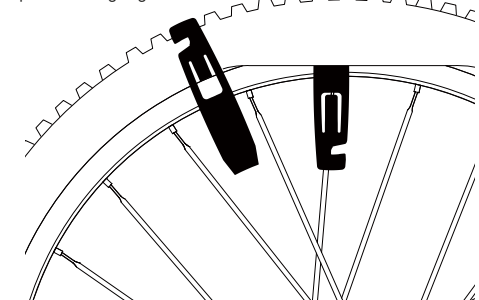

KETTENWERKZEUGE

Mit den Kettennietern gelang Birzman eine Revolution in der Entwicklung von Kettenwerkzeugen. Sie sind mit 8 bis 12-fach Ketten kompatibel und liegen dank ihres ergonomischen Griffs hervorragend in der Hand. Reparaturen mit dem Birzman Kettennietern können zeit- und kraftsparend ausgeführt werden. Das Damselfly und Dragonfly wurden zudem mit dem Eurobike Award ausgezeichnet.



GOLD
AWARD 09



mit beiliegendem Adapter
auch für 12-fach Ketten



DRAGONFLY

bm-too-0110
Farbe: silver
Material: CNC-gefrästes 6061 Aluminium,
Pin aus S2-Stahl
69,90 € 00205943BM

Details: Ergonomischer und hochwertig verarbeiteter Kettennierer mit T-Griff für optimale Kraftübertragung, passend für 9-12-fach Ketten und Campagnolo 11-fach Ketten



AWARD 2012



DAMSEFLY UNIVERSAL

bm-too-0144
Farbe: black
Material: CNC-gefrästes Aluminium,
Pin aus S2-Stahl
44,90 € 00205422BM

Details: Kompakter Kettennierer geeignet für 5-12-fach Ketten sowie 3/32" und 1/8" Singlespeed Ketten, großer Griff für optimale Kraftübertragung



product
design
award

2011



DAMSEFLY

bm-too-0129
Farbe: silver
Material: CNC-gefrästes Aluminium,
Pin aus Stahl
29,90 € 00205941BM

Details: Kompakter Kettennierer für die mobile Werkstatt, geeignet für 9-12-fach Ketten, großer Griff für optimale Kraftübertragung



LIGHTER UNIVERSAL

bm-too-0197
Farbe: silver
Material: Edelstahl, Pin aus S2-Stahl
34,90 € 00205471BM

Details: Robuster Universalkettennierer, passend für 5-12-fach Ketten sowie 3/32" und 1/8" Singlespeed Ketten; inklusive Kettenhaken



LIGHT-ER

bm-too-0145
Farbe: silver/wood
Material: Aluminium/lackiertes Holz,
Pin aus Stahl
17,90 € 0020598BM

Details: Hochwertig verarbeiteter Kettennierer für 8-12-fach Ketten; integrierte Metallfeder fixiert die Kette beim austreiben des Pins



LIGHTER ATOM

bm-too-0201
Farbe: black/silver
Material: Edelstahl, Pin aus Stahl
14,90 € 00205478M

Details: Hochwertig verarbeiteter Kettennierer für 8-12-fach Ketten; integrierte Metallfeder fixiert die Kette beim Austreiben des Pins



KETTENVERSCHLUSS-GLIEDZANGE

bm-too-0209
Farbe: black
6,90 € 0020543BM

Details: Kettenschloßzange für das Lösen und Schließen von Kettenschlossern.



KETTENPRÜFER II

bm-too-0242
Farbe: black
20,90 € 00205401BM

Details: Kettenmesslehre zeigt den Verschleiß der Kette bei einer Dehnung von 0.25/ 0.5/ 0.7/ 0.8/ 1.0% präzise an



KETTENPRÜFER

bm-too-0248
Farbe: silver
7,90 € 00205938M

Details: Kettenmesslehre zeigt den Verschleiß der Kette bei einer Dehnung von 0.5%, 0.75% und 1.0% präzise an



KETTENKLAMMER

bm-too-0247
Farbe: silver
5,40 € 0020582BM

Details: Hält die Kettenglieder während der Montage zusammen.



Ersatzpin für Dragonfly

bm-too-9000
Farbe: silver
1,90 € 0020590BM

Details: Ersatzpin für den Dragonfly-Kettennierer



ERSATZPIN FÜR DAMSEFLY

bm-too-9001
Farbe: silver
1,90 € 0020590BM

Details: Ersatzpin für den Damselfly-Kettennierer



WERKZEUGE LAUFRÄDER



NEU

ZENTRIERSTÄNDER

bm-too-0250
699,00 € 00208114BM

Details: Hochwertiger Zentrierständer, verlängerte und verstärkte Arme sind kompatibel mit Laufrädern bis 29", geeignet für Felgenbreiten bis 4" und für Naben mit einer Breite bis 235mm.



MESSUHR FÜR ZENTRIERSTÄNDER

bm-too-0182
159,00 € 00200388BM

Details: Messgerät für Birzman Zentrierständer zur Identifikation von Seiten- und Höhenschlägen



ZENTRIERLEHRE FÜR DEN ZENTRIERSTÄNDER

bm-too-0238
27,90 € 00205931BM

Details: Zum Einstellen des Zentrierständers auf den Mittelpunkt. Das genaue Zentrieren der Laufräder wird so ermöglicht



UPGRADE-KIT FÜR ZENTRIERSTÄNDER

bm-too-0235
129,00 € 00200717BM

Details: Erweiterungsset für Zentrierständer



TENSIOMETER

bm-too-0186
379,00 € 002005012BM

Details: Tensiometer mit einer Messgenauigkeit von 0,01mm, für Felgen ab einer Größe von 18" und für jeden Speichentyp geeignet, unabhängig von Material, Durchmesser oder Form



ZENTRIERLEHRE

bm-too-0190
54,90 € 00205472BM

Details: Kompatibel mit Laufrädern von 16"-29"; Zentrierlehre misst die Mittigkeit der Felge relativ zur Nabe



SPEICHENLINEAL

bm-too-0207
10,90 € 0020545BM

Details: Lineal aus Edelstahl, Messbereich bis 310mm/ 12,2", misst Speichendurchmesser von 1.6"- 4.4", zusätzliche Messskala für Kugellager (1/8", 5/32", 3/16", 7/32", 1/4")



SPEICHENNIPPEL- SCHRAUBENDREHER

bm-too-0234
17,90 € 0020598BM

Details: gekröpfter Schraubendreher zur Erleichterung der Nippelmontage



SPEICHENSCHLÜSSEL FÜR INNENLIEGENDE NIPPEL

bm-too-0219
3,2 mm square, black/silver

bm-too-0220
5,5 mm hex, black/silver

bm-too-0221
3/16 hex, black/silver

je 9,90 € 0020594BM

Details: Speichenschlüssel für innenliegende Nippel, Länge: 14cm



WERKZEUGE LAUFRÄDER



SPEICHENSCHLÜSSEL

- bm-too-0028
3,23mm, black
- bm-too-0029
3,30mm, green
- bm-too-0030
3,45mm, red
- bm-too-0031
3,96mm, gold



je 6,90 € 0020543BM



MESSERSPEICHENHALTER

bm-too-0208
6,90 € 0020543BM

Details: Messerspeichen-Halter zum Festhalten von Messerspeichen beim Anziehen der Nippel; geeignet für Messerspeichen von 0.1mm bis 2.0mm Stärke



SPOKE SPEICHENSCHLÜSSEL

bm-too-0024
7,90 € 0020593BM

Details: Kompatibel mit 12G-15G und Shimano 4.3/4.4 Speichennippeln; 5mm Innensechskantaufnahme in der Mitte für präzise Hebelwirkung

NEU



VALVE CORE TOOL

bm-too-0033
10,90 € 0020545BM

Details: Zum Aus- und Einbau von Ventileinsätzen (Presta/Schrader)



FEETUBE FLICK-SET

- bm-too-0021
Reifen-Flickset, 1 Set
4,90 € 0020542BM
- bm-too-0020
Reifen-Flickset, Box à 30 Sets
119,00 € 00200595BM

Modernes Flickset in einer praktischen Box: In den Deckel integrierte Reibfläche zum Aufrauen des Schlauchs, drei selbstklebende Flicker und ein Reifenflicker, der bei kleineren Beschädigungen am Reifen, das Weiterfahren ermöglicht.



WEDGE WEDGE 2.0
bm-too-0272
200mm
13,90 € 0020596BM

NEU



Details: Ein Reifenheber, der dabei hilft Tubeless Reifen zu montieren und zu demontieren. Dank der innovativen und für MTB bis Road einstellbaren Hebefunktion lassen sich die Reifen mühelos über das Felgenhorn hebeln.



REIFENABNEHMER
bm-too-0239
14"
99,90 € 00205994BM



Details: Anti-Rutsch Klemmbacken erleichtern das Auf- und Abziehen störrischer Reifen; an verschiedene Reifenbreiten anpassbar



MULTIFUNKTIONS-REIFENHEBER
bm-too-0026
16,90 € 0020548BM



Details: Extra-großer Reifenheber und Multifunktionswerkzeug für Reifen und Felgenband. Liegt dank ergonomischer Form perfekt in der Hand und sorgt dank 206mm Länge und flexiblem Griff für eine hohe Hebelwirkung. Der Kunststoffüberzug verhindert Beschädigungen an der Felge.



REIFENHEBER
bm-too-0023
3er Set
3,90 € 0020591BM



bm-too-0022
90er Box
64,90 € 00205423BM

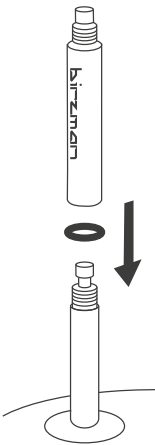
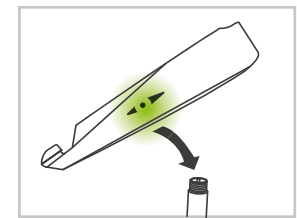

VENTILVERLÄNGERUNG MIT VENTILKERN

bm-too-0200
80mm 5,90 € 0020592BM
40mm 4,90 € 0020542BM

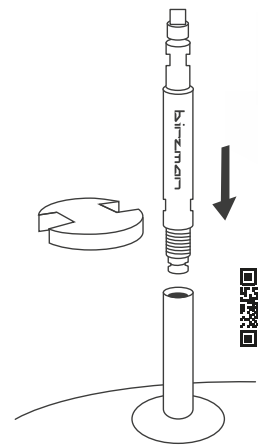

VENTILVERLÄNGERUNG & TOOL

bm-too-0027
80mm 9,90 € 0020594BM
40mm 8,90 € 0020544BM
20mm 7,90 € 0020593BM



WERKZEUGE INNENLAGER | ANTRIEB

Werkzeuge von Birzman überzeugen durch einfache Handhabung sowie präzise und zuverlässige Funktion. Aufgrund der langjährigen Erfahrung im Bereich der Werkzeugentwicklung werden sie sowohl in der Hobbywerkstatt als auch im professionellen Rennzirkus verwendet. Vor allem die Werkzeuge der Specialist-Serie eignen sich ideal für den professionellen Einsatz: sie sind aus extra strapazierfähigem CroMo-Stahl gefertigt und mit ergonomischen, rutschfesten TPR Griffen mit Hebelverlängerung ausgestattet.



SPEZIALSCHLÜSSEL-SET

bm-too-0143
Farbe: black
159,00 € 00200597BM

INHALT

15mm Pedalschlüssel ST
Innenlagerschlüssel ST für Shimano BB & ISIS
Kettenpeitsche, 12-fach
Kassettenabzieher HG, 12-fach
Hebelverlängerung ST für Schraubenschlüssel



product
design award

2012 GOLD



KASSETTENABZIEHER SHGS



bm-too-0134
34,90 € 00200471BM

Details: Kassettenabzieher für Shimano SHGS



INNENLAGERSCHLÜSSEL



bm-too-0133
37,90 € 00205981BM

Details: Innenlagerschlüssel ST für BSA für Shimano BB und ISIS



KASSETTENABZIEHER CC



bm-too-0132
37,90 € 00205981BM

Details: Kassettenabzieher für alle Campagnolo Kassetten



KETTENPEITSCHEN



bm-too-0138
39,90 € 00205991BM

Geeignet für 9-12-fach Kassetten



PEDALSCHLÜSSEL



bm-too-0141
29,90 € 00205941BM

Details: Pedalschlüssel 15mm



INNENLAGERSCHLÜSSEL HOLLOWTECH II



bm-too-0131
29,90 € 00205941BM

Details: Innenlagerschlüssel für Shimano Hollowtech II, FSA, SRAM sowie Truvativ Innenlager mit außenliegenden Schalen



HEBELVERLÄNGERUNG



bm-too-0140
24,90 € 00205421BM

Details: Hebelverlängerung zum Aufstecken für alle abgebildeten Werkzeuge



KASSETTENZANGE
 bm-too-0236
 32,90 € 00205461BM
 Details: Einhand-Kassettenzange für 6-12-fach Kassetten



ZAHNRADABZIEHER FÜR RIEMENANTRIEBE
 bm-too-0237
 32,90 € 00205461BM
 Details: Mit allen gängigen Zahnradgrößen kompatibel



KETTENPEITSCHEN
 bm-too-0156
 29,90 € 00205941BM
 Details: Kettenpeitsche 7-12-fach



PEDALSCHLÜSSEL
 bm-too-0159
 19,90 € 00205998BM
 Details: Pedalschlüssel 15mm



STECKGRIFF
 bm-too-0163
 24,90 € 00205421BM
 Details: Steckgriff für Stecknüsse mit 1/2" Antriebsvierkant



KURBEL- & INNENLAGERSCHLÜSSEL
 bm-too-0241
 18,90 € 00205698BM
 Details: Hakenschlüssel für universal Tretlager- und Campagnolo Kontringe



KONUSSCHLÜSSEL
 bm-too-0222
 13mm, black/silver
 bm-too-0223
 15mm, black/silver
 bm-too-0224
 17mm, black/silver
 bm-too-0225
 19mm, black/silver
 je 7,90 € 00205938BM



Hochwertige Konusschlüssel aus 2,2mm starkem Chrom-Molybdän-Stahl mit kunststoffummanteltem Griff. Zum Einstellen des Lagerspiels der Laufradnaben. Durch den speziellen Winkel ist der Konusschlüssel einfach zu bedienen und liegt gut in der Hand.

KONUSSCHLÜSSEL

bm-too-0118	13mm
bm-too-0119	14mm
bm-too-0120	15mm
bm-too-0121	16mm
bm-too-0122	17mm
bm-too-0123	18mm
bm-too-0124	19mm
bm-too-0125	20mm
bm-too-0126	22mm
je 12,90 €	00205968BM



DREHMOMENTINDIKATOR
 bm-too-0204
 4Nm, black
 19,90 € 00205998BM



bm-too-0205
 5Nm, black
 24,90 € 00205421BM



bm-too-0206
 6Nm, black
 24,90 € 00205421BM

Details: Voreingestellt, für die Verwendung mit Bits vorgesehen



WERKZEUGE BREMSEN



1/2" SPEZIALNÜSSE

bm-too-0105
Freilaufabzieher für Shimano
7,90 € 0020593BM

bm-too-0109
Kassettenabzieher für Shimano HG
9,90 € 0020594BM



INNENLAGER-ADAPTER

bm-too-0154
18,90 € 0020549BM



1/2 INNENLAGERWERKZEUG HOLLOWTECH II

bm-too-0149
12,90 € 0020546BM

Details: Innenlagerschlüssel für außenliegende Shimano Hollowtech II Lagerschalen, 16-Zahn



INNENLAGER-WERKZEUG

bm-too-0108
9,90 € 0020594BM

Details: 20-Zahn Innenlagerschlüssel für Shimano und ISIS Innenlager, 1/2"-Ratsche oder 24mm Schlüssel-Aufnahme



INNENLAGERWERKZEUG HOLLOWTECH II

bm-too-0244
27,90 € 00205931BM

Details: Kompatibel mit 16-Zahn Shimano Hollowtech II Innenlagern, Sicherungsringe von Bremscheiben und E-Thru Axen



BB SOCKET BSA 30/386

bm-too-0243
49,90 € 00205942BM

Details: 12-/ 16-Zahn Innenlagerschlüssel für außenliegende BSA 30 oder FSA Evo 386 Lagerschalen

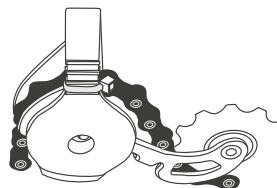

KÄFIGSCHUTZ

bm-acc-0020
3,90 € 0020591BM



Details: Schützt das Schaltwerk vor äußeren Kräfteinflüssen; warnt akustisch, wenn Käfig und Speichen sich zu nahe kommen



KURBELDREHER



bm-too-0148
11,90 € 0020595BM

Details: Ermöglichte bei abgenommenen Pedalen das Drehen der Kurbel



KETTENHALTER

bm-acc-0022
12,90 € 0020546BM

Details: Fixiert die bei abmontiertem Hinterrad die Kette am Ausfallende

NEU

FUNKTION

- Durch symmetrische Bewegungen werden beide Kolben gleichzeitig in Position gebracht, als Vorbereitung zum Austausch der Bremsbeläge
- Verhindert ein Verkanten / eine Beschädigung des Kolbens oder der Bremsbeläge
- Dieses Tool kann bei eingebautem Laufrad mit vorher demontierten Bremsbelägen benutzt werden



KOLBENPRESSE

bm-too-0157
19,90 € 0020599BM

Details: Werkzeug, um Kolben von Bremsätteln in die Ausgangsposition zurückzudrücken



BREMSKOLBENDRÜCKER

bm-too-0275
aus Aluminium 6061 / Alu Stahl
Ø23 x 121mm, 220g
49,90 € 00205942BM

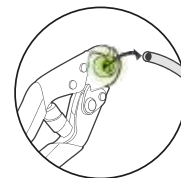
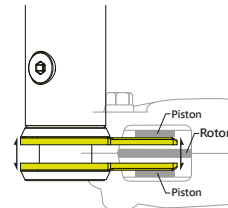
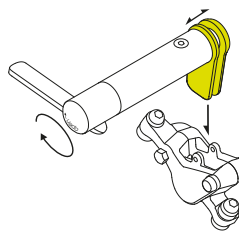

KABELZUGZANGE



bm-too-0010
19,90 € 0020599BM

Details: Die Zange hält Kabel einfach auf Zug, während Schaltwerk oder Bremsen eingestellt werden; einhändig bedienbar



ZENTRIERWERKZEUG FÜR BREMSSCHEIBEN

bm-too-0115
14,90 € 0020547BM

Details: Werkzeug mit zwei Schlitten für das einfache Instandsetzen beschädigter oder verbogener Bremscheiben.



KABELSCHNEIDER

bm-too-0135
19,90 € 0020599BM

Details: Kabelschneider



ABSTANDSMESSER FÜR SCHEIBENBREMSEN

bm-too-0198
7,90 € 0020593BM

Details: Abstandsmesser für Scheibenbremsen



INTERNAL CABLE ROUTING KIT
 bm-too-0263
 49,90 € 00205942BM

Inhalt:
 4x individuelle Adapter,
 1x Führungskabel
 1x flexible Verlängerung



NEU

Birzman sind bekannt dafür, innovative Lösungen für bestehende Probleme zu finden: so auch bei dem neuen Internal Cable Routing Kit. Das Magnetwerkzeug erleichtert die interne Kabelführung, indem es die Kabel durch den Rahmen führt. Kompatibel mit Kabeln, Gehäusen und Drähten erleichtert das neue Tool die Arbeit am Rad.

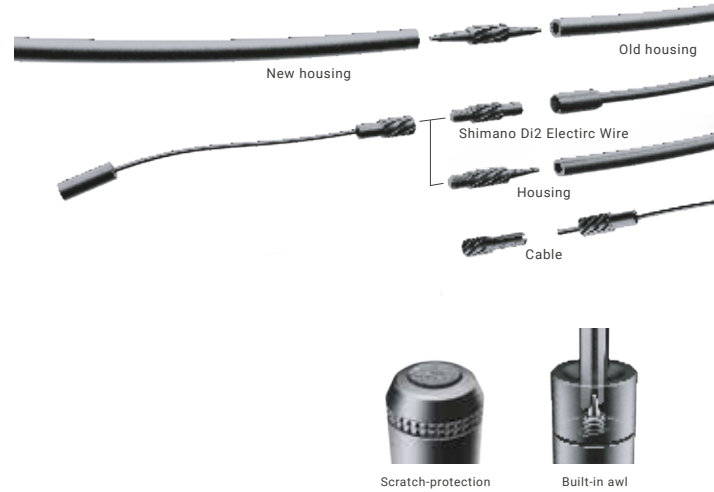

WERKZEUGE KURBELN



UNIVERSAL-KURBELABZIEHER
 bm-too-0165
 11,90 € 00205958BM



Details: Kompatibel mit ISIS, Octalink, und Vierkant-Kurbeln; zum Wechseln zwischen den Kurbelstandards muss die Nuss an- bzw. abgeschraubt werden.



SCHRAUBENSCHLÜSSEL FÜR KETTENBLÄTTER
 bm-too-0150
 4,90 € 0020542BM



Details: Für 9 und 10mm Schrauben, ideal zum Gegenhalten beim Entfernen von Kettenblattschrauben



ROTOR WEAR INDICATOR
 bm-too-0264
 34,90 € 00205471BM

Details: Werkzeug zur Überprüfung der Mindestdicke von Bremsscheiben

NEU

Die Wartung von Scheibenbremsen wirkt auf den ersten Blick immer etwas schwierig - doch mit den Tools von Birzman wird sie kinderleicht. Das Rotor Wear Indicator Tool ist beidseitig mit der unteren Verschleißgrenze (Mindestdicke) der jeweiligen Hersteller versehen und gibt so schnell und unkompliziert Auskunft über den Verschleiß.

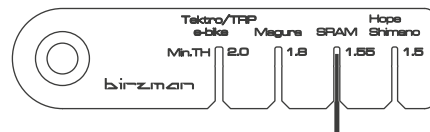

INNENLAGER-UND KURBELWERKZEUG
 bm-too-0173
 9,90 € 00205948M



Details: Auf jeder Seite mit zwei Pins ausgerüstet für Tretlagerschalen (2,8mm) oder Freiläufe (2,2mm)



KURBEL-MONTAGWERKZEUG II
 bm-too-0245
 13,90 € 00205968M



Details: Beidseitig einsetzbares Kurbel-Montagewerkzeug für Shimano Hollowtech II, SRAM, RaceFace oder andere innenliegende 8-/16-Zahn Kurbelkappen. 6mm Hex Werkzeugaufnahme auf beiden Seiten



EINPRESSWERKZEUG FÜR INNENLAGER
 bm-too-0195
 22,90 € 00205411BM



Details: Kompatibel mit BB30/PF30 Innenlagerschalen sowie 6805 und 6806 Lagern

WERKZEUGE Rahmen & Gabel

ABZIEHWERKZEUG FÜR GABELKONUS

bm-too-0193
179,00 € 00200499BM
Details: Konusabzieher für Demontage des Gabelkonus vom Gabelschaft für 1", 1-1/8", 1-1/4" und 1.5 Gabeln und für Gabelschäfte von 120-375mm



ABZIEHWERKZEUG FÜR GABELKONUS

bm-too-0116
44,90 € 00205422BM
Details: Gabelkonuswerkzeug Klemme zum einfachen Entfernen passt für 1", 1-1/8", 1-1/4" und 1,5"



SÄGEFÜHRUNG

bm-too-0153
29,90 € 00205941BM
Details: Sägeführung passen für 1", 1 1/8" & 1 1/4" Steuerrohre, kompatibel mit 1,2mm Stahl- und Carbonsägeblättern



METALLSÄGE 10X24T



12" BÜGELSÄGE

bm-too-0171
24,90 € 00205421BM
Details: Einstellbare Sägeblattspannung und ergonomischer Griff für schnelle und gerade Schnitte.



ERSATZSÄGEBLÄTTER FÜR 12" BÜGELSÄGE

bm-too-0172
12" Carbon-Sägeblatt
Geeignet für nahezu alle Arten von Carbonrohren;
7,90 € 00205933BM



bm-too-9004
12" Metall-Sägeblatt
Vollgehärtetes HSS Bimetall Sägeblatt aus schwedischem Schnellstahl
6,40 € 00205138BM



SPIRALGEHÄUSE

bm-too-0218
Farbe: black
4,90 € 00205428BM



KABELGEHÄUSE

bm-too-0216
4mm, black
bm-too-0217
5mm, black
je 4,90 € 00205428BM



Details: Kabelummantelung und Rahmenschutz, spiralförmig, kompatibel mit Bowdenzügen/ Bremsleitungen mit einem Durchmesser von 3-5mm

Details: geschlossene Kabelummantelung und Rahmenschutz

ANTI-SLIP STRAPS

bm-too-0268
3x40cm
je 7,90 € 00205933BM



bm-too-0233
3x40cm, 2 Stück im Set
je 10,90 € 00205948BM



Farbe: black

Details: rutschfester Klettstriemen zur einfachen Fixierung von Kleinteilen am Rahmen (Pumpe, Tools)



CABLE COCOON

bm-too-0230
Farbe: black
4,90 € 002005428BM



Details: Clips für Züge und Kabel 6-teiliges Set für 1.2mm und 1.5mm Ø



AUSRICHTWERKZEUG
FÜR RAHMEN & GABELN
bm-too-0214
aus legiertem Stahl und
Hochpolymer
Farbe: silber
119,00 € 00200007BM



Details: Werkzeug zur Ausrichtung und Korrektur der Ausfallenden der Gabel und des hinteren Rahmens mit einer Spannweite von 100-160mm. Mit abnehmbaren Buchsen.



AUFSCHLAGWERKZEUG
FÜR GABELKONUS
bm-too-0100
32,90 € 00205461BM



Details: Gabelkonus-Aufschlagwerkzeug für 1" und 1-1/8" Gabelschäfte



EINPRESSWERKZEUG
FÜR LAGERSCHALEN
bm-too-0196
69,90 € 00205943BM



Details: Lagerschalen-Einpresswerkzeug für Steuersätze von 1" - 1.5" und einteilige Innenlagerschalen für BB30, PF30, BB90, BB86, BB92 für Innenlager mit 5/8" (Ø16mm) für BMX Innenlager 385mm Länge



EINSCHLAGWERKZEUG
FÜR KRALLENMUTTER
bm-too-0164
20,90 € 00205401BM



SCHALTAUGEN-
MESSLEHRE
bm-too-0215
Farbe: silver
119,00 € 00200007BM



Details: Richtwerkzeug für verbogene Schaltaugen, kompatibel mit Laufrädern von 20" bis 29", leicht ablesbare Skala



AUSSCHLAGWERKZEUG
FÜR STEUERSATZSCHALEN
bm-too-0102
38,90 € 00205491BM



Details: Lagerschalen-Ausschlagwerkzeug f. Steuersatz-Lagerschalen, 28,6mm



2 IN 1-STEUERSATZ- UND
INNENLAGERSCHLÜSSEL
bm-too-0240
22,90 € 00205411BM



Details: Kombischlüssel passend für Innenlager und Steuersatzlager, mit integriertem Hakenschlüssel, 16/30/32/36/40mm



SCHRAUBSTOCK-KLEMMBACKEN
FÜR AXCHSEN UND PEDALE
bm-too-0183
41,90 € 00205902BM



Details: Schraubstock-Klemmbacken für Pedalachsen zum Einsetzen in einen Bankschraubstock für eine einfache Pedal- & Nabeneinstellung



AUSRICHTWERKZEUG
FÜR RAHMEN
bm-too-0192
57,90 € 00205982BM



Details: Rahmen-Kontrolllehre für alle gängigen Rahmengrößen/ -typen auch für E-Bikes (Nabenmotor) und Fat Bikes (bis zu 197mm Abstand der Ausfallenden)



UNIVERSAL-AUSSCHLAGWERKZEUG
FÜR LAGERSCHALEN
bm-too-0194
52,90 € 00205462BM



Details: Steuersatzstreiber für 1", 1-1/8", 1-1/4" und 1-1/2" Steuersätze, auch passend für PressFit 30 (PF30)



EINPRESSWERKZEUG
FÜR STEUERSÄTZE
bm-too-0187
189,00 € 002000501BM



Details: Steuersatz-Einpresswerkzeug für 1", 1-1/8" 1-1/4" und 1.5" Steuersätze



ROHRSCNEIDER
bm-too-0101
49,90 € 00205942BM



Details: langlebiger FTC Rohrschneider für problemloses Schneiden von Kupfer, Messing, Alu und Stahl integriertes Ersatzmesser im Griff



WERKZEUG ALLGEMEIN



SCHRAUBENSCHLÜSSEL-SET

bm-too-0155
79,90 € 00205993BM



Details: Schraubenschlüssel-Set, 8-teilig alle Schlüssel mit "Gear Plus"-Ratschenfunktion; 72-Zahn Rasterung, 5° Drehradius für präzises Arbeiten



1/2" RATSCHKE

bm-too-0103
32,90 € 00205461BM



15MM SCHRAUBENSCHLÜSSEL

bm-too-0246
19,90 € 0020599BM



Details: 15mm Maul-Ringratschenschlüssel, 72-Zahn Rasterung, gummierter, rutschfester Griff



LOCK-RING-ENTFERNER 12 MM



bm-too-0232
11,90 € 0020595BM

Details: Aufsatz für die Sicherungsschraube der Kassette



DREHMOMENT-SCHLÜSSEL-SET

bm-too-0127
109,00 € 00200545BM



Details: Hochwertiges, mechanisches Drehmomentschlüssel-Set mit Ratschenfunktion und 1/4" Aufnahme. Anzugsmoment in 0,1Nm Schritten von 3-15Nm fix einstellbar. inkl. Bits (3/4/5/6/8 mm und T25) und praktischem Koffer



DREHMOMENTSCHLÜSSEL 10-60 NM

bm-too-0210
165,00 € 00200528BM



Details: Robustes, Präzisionswerkzeug mit Umschaltratsche und texturiertem Griff. 10-60 Nm Einstellbereich, 1/2" Werkzeugaufnahme, 37cm Länge



1/2" RATSCHEN-SET

bm-too-0249
94,90 € 00195974BM

Details: Mini-Ratschen-Set, 8-teilig; Steckschlüssel für Shimano Kassetten, Shimano Innenlager (auch ISIS), Shimano MF Freiläufe, Campagnolo Lager- und Kassetten inklusive; Innensechskant: 8mm; Torx T30, Verlängerungsstück



1/2" AUSSENSECHSKANT-STECKSCHLÜSSEL

bm-too-0160
Steckschlüssel 14mm

bm-too-0161
Steckschlüssel 15mm

je 4,90 € 0020542BM



1/2" INNENSECHSKANT-STECKSCHLÜSSEL

bm-too-0106
Steckschlüssel 8mm
je 4,90 € 0020542BM



AUFSÄTZE

bm-too-0136
Größe: 1.5"
19,90 € 0020599BM

bm-too-0178
Größe: 1.25"
14,90 € 0020547BM

Details: Aufsätze für Aufschlagwerkzeug



SCHRAUBENDREHER-SET



bm-too-0162
12,90 € 0020546BM

Details: Schraubendreher, 3er-Set;
Schlitz: 5,5 mm; Kreuz: #1 und #2



MAGNETSCHALE



bm-too-0185
11,90 € 0020595BM

Details: Magnetische Schale
für Schrauben und Kleinteile,
Durchmesser ca. 15cm (6")



ROLLGABELSCHLÜSSEL



bm-too-0152
24,90 € 00205421BM

Details: Maximale Öffnung von 33mm,
mit eingelaserter Messkala



GUMMIHAMMER



bm-too-0151
24,90 € 00205421BM

Details: Gummihammer mit
Gummigriff, Öl- und Tempera-
turbeständig, hohe Schlagkraft

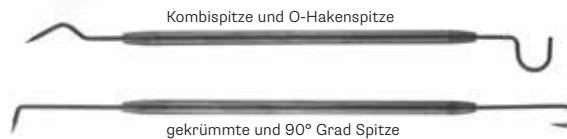

Kombispitze und O-Hakenspitze

gekrümmte und 90° Grad Spitze

O-RING-HAKEN 2ER SET



bm-too-0184
13,90 € 0020596BM

Details: O-Ring-Haken zum
einfachen Entfernen von
O-Ringen und Dichtungen,
2er Set

INNENSECHKANT- SCHLÜSSEL



INKLUSIVE ABLAGEREGAL



SCHRAUBENSCHLÜSSEL- SET MIT T-GRIFF



bm-too-0128
69,90 € 00205943BM

Details: T-Griff-Set mit Torx- und
Innensechskantschlüsseln;
Innensechskant: 2/2,5/3/4/5/6/8/10;
Torx: T25; inklusive Ablageregal



Y-SCHRAUBEN-SCHLÜSSELSET



bm-too-0166
Y-Grip Hex Key Set, 2/2,5/3mm
Innensechskantschlüssel

bm-too-0167
Y-Grip Hex Key Set, 4/5/6mm
Innensechskantschlüssel



bm-too-0168
Y-Grip Torx Key Set, T10/T25/T30
Torxschlüssel

je 15,90 € 0020597BM



INNENSECHKANT-SET



bm-too-0146
27,90 € 00205931BM

Details: Innensechskantschlüssel Set
9-teilig, 1,5/2/2,5/3/4/5/6/8/10mm



TORX-SET

bm-too-0147
22,90 € 00205411BM

Details: 9-teiliges Set:
T10/T15/T20/T25/T27/
T30/T40/T45/T50



BIKE & RIDER CARE

Die Produkte von Muc-Off sind inzwischen nicht mehr wegzudenken, wenn es um Reinigungs- und Pflegeprodukte fürs Fahrrad geht. Die Marke mit Firmensitz im englischen Poole entwickelt und produziert ihre Produkte seit 1994 in enger Zusammenarbeit mit zahlreichen Spitzenathleten, wie zum Beispiel dem Straßenrennenteam Team Sky oder Atherton Racing. Dieses Know-How macht sich bemerkbar: Muc-Off zeichnet sich durch hohe Qualität und Effizienz aus. Umweltschutz wird bei Muc-Off übrigens groß geschrieben: So gut wie alle Muc-Off Produkte sind lösungsmittelfrei und zu 100% biologisch abbaubar.

www.muc-off.com





3. PLATZ BEIM MTB-NEWS USER AWARD FÜR NACHHALTIGKEIT

Nachdem Muc-Off vor wenigen Tagen den 3. Platz im Ranking der nachhaltigsten Marken des Jahres bei den MTB-News User Awards erhalten hat, möchten wir heute das Project Green vorstellen.

Die Mission von Muc-Off war es immer, ihre Produkte kontinuierlich zu verbessern - und gleichzeitig den Planeten, auf dem wir leben und radfahren, auch für zukünftige Generationen zu schützen. Ein starker Glaube daran, nachhaltige und umweltfreundliche Produkte zu produzieren, hat für 2020 das „Project Green“ ins Leben gerufen.

INITIATIVEN



89%
weniger
Plasikmüll

NANO TECH CLEANER KONZENTRAT: NACHFÜLLEN UND 89% VERPACKUNGSMÜLL SPAREN.

Getreu dem Motto „Refill. Reuse. Recycle.“ möchte Muc-Off das Bewusstsein für den nachfüllbaren Nano Cleaner in Konzentratform weiter schärfen. Mit dem Reinigerkonzentrat erhält man aus einer Verpackung deutlich mehr Reiniger und spart damit fast das Neunfache an Kunststoff gegenüber dem Kauf einer neuen 1-Liter-Flasche. Dieser Schritt wird innerhalb von 3 Jahren mehr als 12 Tonnen Kunststoff vermeiden. Der Nano Cleaner ist außerdem biologisch abbaubar und somit nicht schädlich für die Umwelt.



100%
weniger
Plasikmüll

BIKE CLEANER UNVERPACKT NACHKAUFEN: DAS NACHFÜLLPROGRAMM

Das seit 2019 in Großbritannien getestete Nachfüllprogramm über Muc-Off-Filialen wird in diesem Jahr weltweit eingeführt. Die Initiative wurde entwickelt, um das Hauptziel von „Project Green“ zu erreichen: Über 30 Tonnen Plastik bis 2023 zu eliminieren. Muc-Off stellt ihren Händlern dafür kostenlose Nachfüllstationen zu Verfügung, wenn sie 2x25-Liter-Behälter des Nano Bike Cleaner bestellen. Durch diesen Anreiz wollen sie weltweit 1.250 Nachfüllstationen bei Händlern platzieren. Ein weiterer Bonus ist außerdem, dass der UVP für den Nachfüllservice für den Endverbraucher 50% günstiger ist.



WELCOME TO PROJECT GREEN



0%
PTFS

ALLE MUC-OFF PRODUKTE SIND 100% PTFS FREI

Muc-Off sind immer auf der Suche nach Möglichkeiten, neue und bereits bestehende Produkte biologisch abbaubar zu machen, ohne die Wirksamkeit der Produkte einzuschränken. So ist es ihnen gelungen, den Flaggschiff-Reiniger MO94 neu zu formulieren, sodass dieser nun biologisch abbaubar ist. Zudem wurden PTFEs (Polytetrafluorethyle) aus allen Produkten, einschließlich des MO94, entfernt. PTFEs können die Tierwelt ernsthaft schaden, wenn sie in Wasserquellen gelangen. Das komplette Sortiment ist nun PTFE-frei!



1%
FOR THE
PLANET

MUC-OFF SPENDET 1% DES JAHRESUMSATZES AN „1% FOR THE PLANET“

Seit kurzem hat Muc-Off eine Partnerschaft mit „1% for the Planet“ und sich darauf geeinigt, 1% des Jahresumsatzes der Nano Tech Reiniger, die über die Nachfüllstationen im Laden verkauft werden, an umweltorientierte Non-Profit-Organisationen zu spenden. Die Fahrrad-Branche ist von der Natur als Playground abhängig - auf diese Weise will Muc-Off die Umwelt schützen und sicherstellen, dass ihre Kunden jetzt und in Zukunft die Natur genießen können.



MAKE PUNCTURES HISTORY

Neues, erweitertes Tubeless Sortiment. Alles was Du zur Vorbereitung der Felgen, Aufpumpen und Pflege brauchst.

Seit 1994 begeistert Muc-Off mit seinen Reinigungs- und Pflegemitteln die Fahrradwelt und seit 2018 sind auch Dichtmittel und Ventile auf dem Markt. Neu im Sortiment ist nun eine Erweiterung um Tubeless-Produkte: mit „No Puncture“ Dichtmilch, Tubeless Setup-Kit, Inflator-Kit, Glue Remover, Puncture Plugs und B.A.M. sind Tubeless-Reifen einfach und zuverlässig vorbereitet, gepflegt und gewartet.

1 PREPARE **2** INFLATE **3** MAINTAIN

TUBELESS TOWER ▶



NO PUNCTURE

TUBELESS SEALANT



NO PUNCTURE TUBELESS SEALANT

mu-tir-0828
140ml Kit
Inhalt: Set bestehend
aus 140ml No Puncture
Tubeless Sealant,
15ml Dosierlöffel,
Ventilausdreher
und UV-Lampe
14,99 € 0020057MU



mu-tir-0824
140ml Beutel
10,99 € 0020055MU



mu-tir-0825
1L Flasche
34,99 € 00200491MU



mu-tir-0826
5L Kanister
134,99 € 00205947MU



Die neue „No Puncture“ Dichtmilch von Muc-Off setzt neue Maßstäbe: die Mikrofaser-Moleküle dichten selbst große Risse und Durchschläge ab, während die Latexmilch die kritischen Stellen sofort abdichtet. Zudem besitzt die Formel ein einzigartiges UV-Detektionssystem, das Durchschläge anzeigt, die du bisher nicht gesehen hast. Entwickelt zusammen mit Profiatleten, bietet dir die „No Puncture“ Dichtmilch von Muc-Off unvergleichliche Performance unter allen Bedingungen.

FEATURES

- Für Downhill, Enduro und Rennrad geeignet
- Verschließt Risse und Löcher von bis zu 6mm Durchmesser
- Enthält UV-Durchschlagsindikator
- Haltbarkeit: mind. 6 Monate, bevor nachgefüllt werden muss
- Trocknet nicht aus und verklumpt nicht
- Mit Wasser abwaschbar und biologisch abbaubar



1

PREPARE

NEU

Dieses Kit enthält alles, was Du benötigst, um einen tubeless-fähigen Laufradsatz fahrbereit zu machen. Das Set gibt es passend für Renn-, Gravel-, MTB- und DH/Plus-Räder. Jedes Kit enthält ein Felgenband und Dichtungspflaster, Tubeless Ventile und 2 Beutel No Puncture Hassle Tubeless Sealant.

TUBELESS SETUP KIT

mu-tir-2084

Für Road, Gravel & CX und einer Felgenbreite von 19-21mm,

für zwei Felgenhöhen erhältlich

Inhalt:

Für flache Felgen:

2 x No Puncture (140ml Beutel)

2 x Tubeless Valves (44mm lang)

1 x Rolle Rim Tape (21mmx10m)

Inhalt:

Für hohe Felgen:

2 x No Puncture (140ml Beutel)

2 x Tubeless Valves (60mm lang)

1 x Rolle Rim Tape (21mmx10m)

mu-tir-2085

Für X-Country und einer

Felgenbreite von 23-25mm

Inhalt:

2 x No Puncture (140ml Beutel)

2 x Tubeless Valves (44mm lang)

1 x Rolle Rim Tape (25mmx10m)

mu-tir-2086

Für DH/Enduro und einer

Felgenbreite von 28-30mm

Inhalt:

2 x No Puncture (140ml Beutel)

2 x Tubeless Valves (44mm lang)

1 x Rolle Rim Tape (30mmx10m)

mu-tir-2087

Für DH Plus und einer

Felgenbreite von 32-35mm

Inhalt:

2 x No Puncture (140ml Beutel)

2 x Tubeless Valves (44mm lang)

1 x Rolle Rim Tape (35mmx10m)

45,00 € 00205462MU



2

INFLATE

NEU



25G MTB INFLATOR KIT

mu-tir-2117

Inhalt:

2 x 25g Co² Cartridge

1 x inflator Head

1 x Neopren Sleeve

29,95 € 0020661MU



16G ROAD INFLATOR KIT

mu-tir-2116

Inhalt: 2 x 16g Co² Cartridge

1 x inflator Head

1 x Neopren Sleeve

27,95 € 0020551MU



CO₂ INFLATOR



Mit dem Muc-Off Inflator Kit ist das Fahrrad im Handumdrehen wieder aufgepumpt und fahrbereit. Jedes Kit enthält zwei Patronen und einen kompakten, langlebigen Inflatorkopf mit Soft-Touch-Druckknopf, durch den die CO₂-Freisetzung einfach gesteuert werden kann.



GLUE REMOVER

mu-tir-2130

200ml

Der Glue & Sealant Remover entfernt schonend alle Klebstoff- oder Dichtmittlrückstände von den Innenfelgen. Die perfekte Vorbereitung, bevor man die Felgenbänder anbringt.

9,95 € 0020055MU



TUBELESS RIM TAPE

mu-tir-2068

Länge: 10m

Breiten: 17mm, 21mm, 25mm,

28mm, 30mm oder 35mm

17,95 € 0020599MU



mu-tir-2074

Länge: 50m

Breiten: 25mm, 28mm,

30mm, 35mm

00200163MU



Details: Das Muc-Off Felgenband bietet sowohl die richtige Dehnung als auch Haltbarkeit und Festigkeit, die für eine dauerhafte, luftdichte Versiegelung nötig sind. Durch das semitransparente Material kann die Ventilbohrung leicht gefunden werden. In 6 Breiten erhältlich.



CO2 REFILL CARTRIDGE JAR

mu-tir-2118

Inhalt:

40 Stück x 16g Co² Cartridge

158,00 € 00205778MU

mu-tir-2119

Inhalt:

5 Stück x 25g Co² Cartridge

148,75 € 00200628MU



3
MAINTAIN



NEU

TUBELESS REPAIR KIT
mu-tir-2131
14,95 € 0020038MU

Details: Sollte eine Panne mal zu groß sein, um sie einfach nur abzudichten, ist dieses Set das ultimative Backup-Tool: leicht, einfach in der Handhabung und in einem praktischen Aufbewahrungsbeutel verpackt.



NEU

PUNCTURE PLUG REFILL PACK
mu-tir-2132
5,95 € 0020033MU

Inhalt: Das Puncture Plug Refill Pack beinhaltet 5x dünne Repair Plugs und 5x dicke Repair Plugs. Zum Wiederauffüllen des Puncture Plug Repair Kits.



GUMMIKONEN

TUBELESS VALVE KIT
mu-tir-1051

Farben: black, green, red, orange, blue, gold, pink, purple, silver, iridescent
Preis 27,49 € 002005161MU

Inhalt: 2x Tubeless-Ventile (Paar)
2x Rechteckige Gummikonen,
2x schmale und 2x breite Runde Gummikonen,
1x Ersatz Ventil-Kappe mit integriertem Ventilkerne-Schlüssel

Details: MTB und Rennrad kompatibel, in 60 oder 44mm länge erhältlich. Neu: Jetzt auch in 80mm länge verfügbar.



TUBELESS VENTILE & VENTILKAPPE



NEU

**B.A.M.
UND 4 SEKUNDEN SPÄTER IST
DIE PANNE REPARIERT UND DER
REIFEN WIEDER AUFGEPUMPT**

Mit B.A.M. stellt Muc-off die neue ultimative Waffe gegen Pannen unterwegs vor. Die Kartusche enthält einen pinken, synthetischen Latex-Schaum, der Löcher von 3-4mm versiegelt und gleichzeitig den Reifen wieder aufpumpt. Der Aufsatz passt für Presta- und Schrader-Ventile und die Menge reicht aus, um einen 29" MTB Reifen wieder aufzupumpen. B.A.M. ist ammoniakfrei und kompatibel mit den herkömmlichen Tubeless Dichtmitteln am Markt. Die kleine Kartusche lässt sich problemlos am Rahmen befestigen oder beispielsweise in Satteltasche, Hipbag oder Rucksack verstauen.



B.A.M.!
mu-tir-2032
125ml
17,95 € 0020599MU



B.A.M.! Holster
mu-tir-2092
5,95 € 0020033MU

Details: Mit Hilfe des B.A.M.! Utility Belts kann das B.A.M.-Kit am Rahmen befestigt oder im Rucksack verstaut werden.

FAHRRADPFLEGE IN 3 SCHRITTEN

SCHRITT 1 REINIGEN
 SCHRITT 2 PFLEGEN
 SCHRITT 3 SCHMIEREN



SCHRITT 1 REINIGEN
 MICROFIBRE POLISHING CLOTH



SCHRITT 1 REINIGEN
 EXPANDING MICROCELL SPONGE



SCHRITT 1 REINIGEN
 NANOTECH CLEANER



SCHRITT 2 PFLEGEN
 CARBON GRIPPER



SCHRITT 3 SCHMIEREN
 C3 WET CERAMIC LUBE



SCHRITT 2 PFLEGEN
 BIKE PROTECT



SCHRITT 2 PFLEGEN
 DISC BRAKE CLEANER



SCHRITT 1 REINIGEN
 BIO DRIVETRAIN CLEANER



SCHRITT 2 PFLEGEN
 METAL POLISH



SCHRITT 2 PFLEGEN
 MO-94



SCHRITT 1 REINIGEN
 X-3 DIRTY CHAIN MACHINE



SCHRITT 1 REINIGEN
 BIO DEGREASER



SCHRITT 2 PFLEGEN
 NO PUNCTURE HASSLE
 TUBELESS SEALANT



SCHRITT 1 REINIGEN
 WHEEL & COMPONENT BRUSH

SCHRITT 1 REINIGUNG



1 Kette, Ritzel, Schaltröllchen und Kettenblätter mit dem Drive Train Cleaner einsprühen.



2 Für eine noch gründlichere Reinigung des Antriebs wird das X3 Chain Cleaning Device Kit empfohlen.



3 Das komplette Rad gründlich mit klarem Wasser abspritzen.



4 Bike Cleaner auf das gesamte Fahrrad auftragen. Achtung: nicht in der direkten Sonne anwenden!

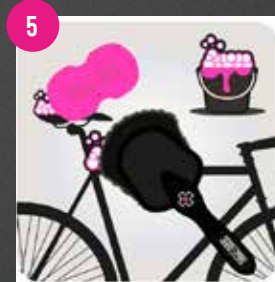

5 Stark verschmutzte Stellen mit den unterschiedlichen Bürsten oder einem Schwamm säubern.



6 Den Bike Cleaner 3-5 Minuten einwirken lassen, damit dieser seine volle Wirkung entfalten kann.

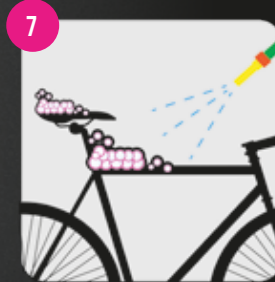

7 Das komplette Rad vorsichtig mit klarem Wasser abspritzen. Nicht mit Druck auf Lager und Dichtungen sprühen.

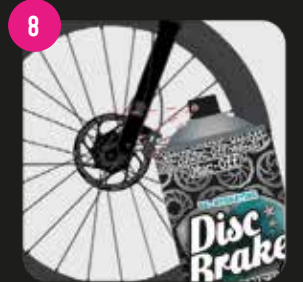

8 Scheibenbremsen/Bremssättel mit dem Disc Brake Cleaner einsprühen und die überschüssige Flüssigkeit mit einem sauberen, trockenen Tuch abwischen.



Muc-Offs Nano-Technologie entfernt Schmutz und Dreck im Nanobereich. Das entspricht 1/80000 des Durchmessers eines menschlichen Haares. So hat Schmutz auf dieser Ebene nicht den Hauch einer Chance. Der Bike Cleaner

enthält keine schädlichen Säuren, ist FCKW-frei, enthält keine Lösungsmittel und ist vollständig biologisch abbaubar. Die Nano-Technologie wird im Bike Cleaner und Nano Gel verwendet.

DAS PRINZIP VON NANO TECH

HERKÖMMLICHER REINIGER

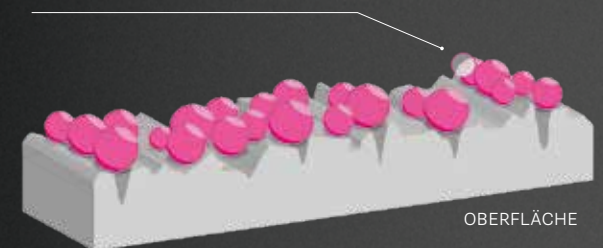

OBERFLÄCHE

Damit man sich die Nano-Technologie besser vorstellen kann, vergleicht man die Partikel mit Bällen. Während in herkömmlichen Reinigern die Partikel die Größe von Wasserbällen haben, sind die Partikel bei

Muc-Off kleiner als Tischtennisbälle. So können die Nano-Partikel viel besser und effektiver in die mikroskopisch kleinen Rippen und Mulden eindringen und somit den Schmutz besser lösen.

NANO TECH REINIGER

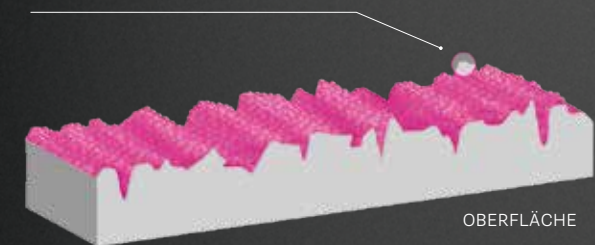

OBERFLÄCHE

Grundsätzlich bedeuten also kleinere Nano-Partikel eine noch bessere Sauberkeit und Reinigung. Weil die Reiniger diesen Vorteil nutzen, müssen keine aggressiven oder scharfen Inhaltsstoffe verwendet werden,

so wie sie in anderen Reinigern zu finden sind. Man kann sich also sicher sein, dass es nicht nur sauber, sondern auch auf allen Oberflächen inklusive Carbon anzuwenden ist!

DANK NANOTECHNOLOGIE: AUFSPRÜHEN · ABWASCHEN · FERTIG

Effektive Reinigung ohne Zusatz von aggressiven Chemikalien

MIT FOAM TRIGGER



BIKE CLEANER

mu-cle-9904
1,0 Liter Sprühflasche
16,49 € 0020528MU
(nur als 12er VPE)

mu-cle-0397
5,0 Liter Kanister
39,99 € 00200222MU
VPE 4 Kanister

mu-cle-0906
25,0 Liter Kanister
149,00 € 00200057MU



ZUBEHÖR

mu-cle-0911
Zapfhahn für 25 Liter Kanister
12,99 € 0020056MU



NANO GEL KONZENTRAT

1 Liter Nano Gel Konzentrat
ergibt 4 Liter Bikecleaner

mu-cle-0354
500ml Beutel
23,99 € 00200021MU

mu-cle-9347
1,0 Liter Flasche
35,99 € 00200081MU

mu-cle-0348
5,0 Liter Kanister
129,99 € 00200056MU



FEATURES

- Effektiver Reiniger für Fahrräder. MTB, Road, E-Bike, City und Lifestyle
- Sicher auf allen Teilen und Oberflächen und auch für Carbonoberflächen geeignet
- Greift keine Dichtungen, Kabel, Bremsklötze oder Bremsscheiben an
- Sicher auf eloxiertem Metall
- Auf Alkalibasis und frei von FCKW, Lösungsmitteln oder Säuren
- Nano Tech Formel reinigt auf molekularer Ebene
- Biologisch abbaubar



NANO TECH



BIOLOGISCH ABBAUBAR



CARBON FIBRE SAFE

TEAM | sky
OFFICIAL SUPPLIER



Über **4 MILLIONEN** FLASCHEN
VERKAUFT



DER WELTWEIT ERSTE HOCHDRUCKREINIGER, DER INSBESONDERE FÜR FAHRRÄDER UND MOTORRÄDER BESTIMMT IST.

Drei verschiedene, speziell für den Gebrauch an Zweirädern konzipierte Düsen garantieren eine effektive und dennoch schonende Wäsche. Die erste Düse ist speziell für Fahrräder entwickelt, mit ausreichendem Druck zur effektiven Reinigung, aber trotzdem gefahrlos für Lager und Federung. Die zweite Düse reinigt mit höherem Druck und ist perfekt für Motorräder ohne die Gefahr das Fahrwerk oder Lager zu beschädigen. Die dritte Düse ist individuell einstellbar. Maximierter Druck um stark verschmutzte Reifen zu reinigen oder dosierter Druck, zum sanften Entfernen von Ablagerungen an empfindlichen Teilen. Zusätzlich gibt es eine spezielle Schneeschaum-Niederdruckdüse, die empfindliche Teile schonend behandelt. Eine Flasche Muc-Off Nano Tech Bike Cleaner wird durch die Düse in dicken Schneeschaum für die ultimative und effiziente Tiefenreinigung verwandelt.



SPEZIELLES EINFÜHRUNGSANGEBOT FÜR AMBASSADOR-KUNDEN!
ERKUNDIGE DICH BITTE BEI DEINEM AUSSendienst ODER UNTER:
TEL.: +49 (0) 70 71/9 46 69-40

NEU

NEU



PRESSURE WASHER BUNDLE

mu-acc-0211

Inhalt:

- 1 x Pressure Washer
- 1 x Snow Foam Lance
- 1 x Bike Cleaner 1L
- 1 x Bike Cleaner Concentrate
- 1 x Bike Protect 500ml
- 2 x Microfibre Cloths
- 1 x wasserdichte Transporttasche
- 3 x Düsen

Preis auf Anfrage



Der Muc-Off High Performance Waterless Wash Reiniger ist einfach und schnell in der Anwendung und hinterlässt dein Fahrrad, Motorrad oder Auto in Sekundenschnelle sauber und glänzend, ganz ohne Wasser. Aufsprühen, abwischen, fertig. Die innovative Wirkungsformel wurde entwickelt um Dreck und Schmutz einzukapseln und ohne Kratzer zu entfernen. Ideal für eine unkomplizierte Reinigung zwischen größeren Waschgängen.

FEATURES

- Kein Wasser zur Anwendung benötigt.
- Ist nicht klebrig
- Hinterlässt keine Streifen oder Staub
- Reinigt und poliert im selben Zuge
- Langlebige Reinigung
- Kompatibel mit dem Muc-Off Chain Doc



WATERLESS WASH

mu-cle-1132
750ml

14,99 € 0020057MU



TECHNISCHE DETAILS:

Motorleistung: 1200 W, Spannung/Frequenz: 220-240 V ~ 50/60 Hz, Motortyp: Kohlebürstenmotor, Nenndruck: 70 bar, zulässiger Druck: 100 bar, max. Eingangswasserdruck: 1,2 MPa, Nenndurchfluss: 5,5 l/min, max. Durchfluss: 6,5 l/min, max. Wassertemperatur: 50 °C, Wasserschutzklasse: IPX5, Stromkabelänge: 5 m



no cfc's



re-hydrating



improving performance



DISC BRAKE CLEANER

mu-cle-0398
400ml Dose
13,49 € 00200576MU

mu-cle-0916
750ml Flasche
16,99 € 0020058MU



claw brush



Water Soluble



biologisch abbaubar



BIO DEGREASER

mu-cle-0402
400ml Dose
11,99 € 0020006MU

mu-cle-0960
750ml Flasche
16,99 € 0020058MU



easy way



Water Soluble



biologisch abbaubar



BIO CHAIN CLEANER

mu-cle-0391
400ml Dose
9,99 € 0020055MU

VPE 12 Dosen 0020005MU



time saving



X-3 compatible



biologisch abbaubar



DRIVETRAIN CLEANER

mu-cle-0259
500ml Sprühflasche
22,49 € 00205211MU

VPE 12 Flaschen 00200001MU

mu-cle-0304
750ml Refill
28,99 € 00200541MU



Öl auf den Bremsscheiben bedeutet das Aus. Der Disc Brake Cleaner entfettet verölte Bremsscheiben zuverlässig: Reiniger aufsprühen und mit einem fettfreien Lappen Restflüssigkeit entfernen.

FEATURES

- Verbessert die Bremsleistung und Performance
- Rehydrierende Formel zur Bremskraftverstärkung
- Reduziert Quietschen auf der Bremsscheibe/Pads
- Verlängert die Lebensdauer von Bremsscheibe/Pads
- Entfernt Öl, Fett, Bremsflüssigkeit und Schmutz von der Bremsscheibe

Der Muc-Off Bio Entfetter rückt Fett- und Ölverbindungen an Schalt- und Antriebskomponenten zu Leibe und entfernt diese mühelos: Einsprühen und Abwischen. Fertig.

FEATURES

- Löst selbst hartnäckigen Schmutz und Fett
- Sicher auf Ketten, Schaltungen sowie mechanischen Teilen und Einzelkomponenten anzuwenden
- Wasserlösliche Formel für eine einfache Reinigung
- Funktioniert selbst auf hartem wasserfesten Fett und Kettenwachs
- Bio De-Greaser biologisch abbaubar

Muc-Off Kettenreiniger sagen Schmutz, Öl und Fett den Kampf an und reinigen Antriebskomponenten zuverlässig. Der Kettenreiniger ist zudem biologisch abbaubar und wasserlöslich. Die Kette nach der Anwendung mit klarem Wasser oder Druckluft einfach abspülen.

FEATURES

- Entfernt Öl, Kettenfett und Schmutz
- Für alle Kettentypen
- Wasserlösliche Formel für einfaches Spülen
- Fettlösend, um die Reibung zu reduzieren
- Biologisch abbaubar
- Kompatibel mit dem Muc-Off Chain Doc

FEATURES

- Schnelle und effektive Fettlöseformel
- Entfernt alle Kettenfett- und Wachsreste sowie Verunreinigungen an Antriebskomponenten
- Ideal für den Einsatz mit Kettenreinigungsgeräten
- Praktische Sprühflasche für eine einfache Anwendung
- Biologisch abbaubar





X3 CHAIN CLEANING DEVICE KIT
 mu-cle-0277
 Inhalt: X3 Device Cleaning Device
 und 75ml Drive Train Cleaner
 39,99 € 0020002MU



time saving



easy way



biologisch
 abbaubar



FEATURES

- Entfernt mühelos Fett, Schmutz und Kettenöl
- Gründliche Reinigung dank 120 Kontaktpunkten
- Leicht zu reinigen und wiederverwendbar
- Robuste Konstruktion mit hoher Lebensdauer
- Perfekt für Road, MTB oder Cyclocross Fahrradketten

Mit dem patentierten X3 Chain Cleaning Device wird Kettenreinigen zum Kinderspiel: Chain Cleaning Device auf die verunreinigte Kette aufsetzen und Drive Train Cleaner einfüllen. Dank eines Dosiersystems wird der Reiniger sparsam und gleichmäßig aufgetragen. Durch das Drehen der Kurbel wird die Kette mittels Druck der rotierenden Bürstchen tief und gründlich gereinigt. Überschüssige und dreckige Flüssigkeit wird im tieferen Behälter aufgefangen. Das Ergebnis: eine saubere Kette und saubere Hände!



time saving



biologisch
 abbaubar



CHAIN DOC
 mu-cle-0951
 Inhalt: Chain Doc und
 400ml Chain Cleaner
 34,99 € 00200571MU

Mit dem Chain Doc können auch die Kettenszwischenräume gereinigt werden. Ein nützliches Tool, mit dem die Kette im Handumdrehen sauber wird. In Verbindung mit dem Chain Cleaner eine echte Wunderwaffe - die Kette ist in weniger als 20 Sekunden sauber!

FEATURES

- Gründliche Kettenreinigung mit minimalem Aufwand
- Entfernt vollständig Kettenfett und Schmutz
- Frei von gefährlichen Chemikalien
- Für alle Kettenarten geeignet
- Langanhaltende und robuste Nylonbürsten
- Einfach anzuwenden
- Biologisch abbaubar



Mit den hochwertigen Muc-Off Bürsten werdet Ihr selbst mit schwer erreichbaren Stellen locker fertig. Dank der langlebigen Borsten, den gummierten Griffen und Kanten hat hartnäckiger Schmutz keine Chance mehr. So gibt es für jeden Einsatzbereich die passende Bürste!



3ER BRUSH SET
mu-bru-0220
Inhalt: Detailing, Soft Washing und Claw Brush
24,99 € 00200931MU



5ER BRUSH SET
mu-bru-0206
Inhalt: Detailing, Soft Washing, Two Prong, Wheel & Component und Claw Brush
34,99 € 00200491MU



EXPANDING SPONGE
mu-bru-0288
vakuumverpackter Schwamm für die Fahrradreinigung
6,49 € 0020523MU



TYRE & CASSETTE BRUSH
mu-bru-0369
Bürste für Ritzel, Ketten, Kettenblätter, mechanische Teile, Felgen und Reifen
9,99 € 0020005MU



DRIVETRAIN BRUSH
mu-bru-0368
Bürste für Ritzel, Ketten, Kettenblätter und mechanische Teile. Von den Team Sky Mechanikern gewünscht
9,99 € 0020005MU



CLAW BRUSH
mu-bru-0203
Bürste für Ritzel, Ketten, Kettenblätter und mechanische Teile
8,49 € 0020524MU



MICROFIBRE POLISH CLOTH
mu-aut-0271
hochwertiges Poliertuch für alle Lackoberflächen, maschinenwaschbar
9,99 € 0020005MU



DETAILING BRUSH
mu-bru-0372
Bürste für Kettenblätter, Naben, Federn und Gabelkronen
8,49 € 0020524MU



TWO PRONG BRUSH
mu-bru-0201
Bürste für Speichen, Kurbeln, Bremsen, Pedale und Ketten
8,49 € 0020524MU



WHEEL/COMPONENT BRUSH
mu-bru-0371
Bürste für Felgen, Speichen, Laufräder und Naben
8,49 € 0020524MU



SOFT WASHING BRUSH
mu-bru-0370
Bürste für Rahmen, Anbauteile und große Flächen
12,99 € 0020056MU



SCHRITT PFLEGE & SCHUTZ



1 Bike Protect auf den Fahrradrahmen auftragen, um eine PTFE Schutzschicht zu erzielen.*



2 MO94 auf die Kassette und Kette aufsprühen, um Wasserrückstände vollständig zu entfernen.*



3 Matt Finish Detailer verwenden, um matte Farben und Lackierungen zu pflegen und zu schützen.



4 Silicon Shine auf Gabel und Dämpfer sprühen um besseres Ansprechverhalten zu erhalten.*



5 Überschüssiges Material mit einem Lappen abwischen.



6 Für perfekten Glanz und Schutz den Rahmen mit Miracle Shine polieren.

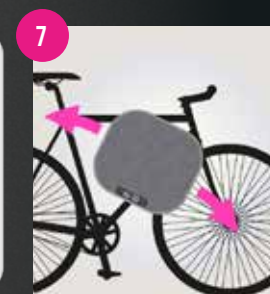

7 Politur und Wachs jeweils 10 Minuten einwirken lassen und mit einem sauberen Tuch polieren.

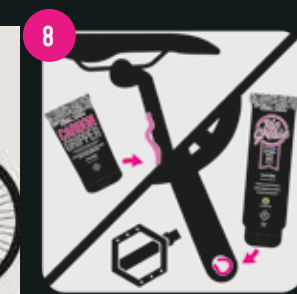

8 Gegen Verrutschen von Carboneilen eignet sich der Carbon Gripper. Mit dem Bio Grease können Lager, bewegliche Teile und Züge eingefettet werden.

*(Nicht auf Bremskomponenten sprühen!)



Water Dispersant



NON DUSTING



Carbon Fibre Safe



no cfc's



cherry pop fragrance

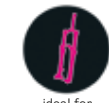

ideal for suspension



Carbon Fibre Safe

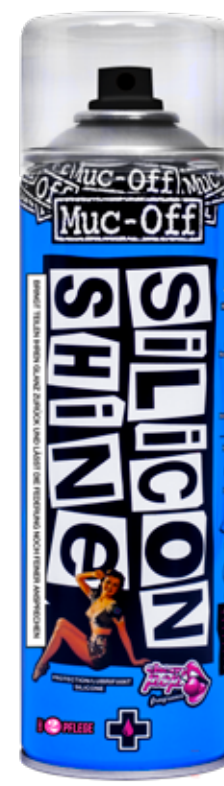

biologisch abbaubar

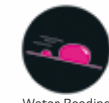

Water Beading



Carbon Fibre Safe



Fluoro-Polymer Technology



Carnauba



Carbon Fibre Safe



Das MO94 ist ein Korrosionsschutz für alle Oberflächen und beweglichen Teile und eignet sich gleichzeitig hervorragend für die Reinigung von Chromteilen. Muc-Off's Allzweckwaffe!

Muc-Off's Metal Polish wurde für speziell diejenigen entwickelt, die ihren stumpf oder rostig gewordenen Fahrrädern zu neuem Glanz verhelfen wollen.

Das Bike Protect eignet sich perfekt als Korrosionsschutz nach dem Waschen. Es verdrängt die Feuchtigkeit und hinterlässt einen dünnen, nicht klebrigen Schutzfilm. Das P.T.F.E sorgt für einen glatten Schutzfilm auf dem nichts kleben bleibt.

Mit dem Silicon Shine lassen sich Gummi- und Kunststoffteile optimal pflegen, Porös- und Sprödedwerden werden verhindert und die Lebensdauer von Kleinteilen erhöht. Außerdem ist es ideal zur Pflege von Federgabeln und Dämpfern und erhöht so deren Ansprechverhalten.

Fingerabdrücke und fettige/glänzende Stellen gehören jetzt der Vergangenheit an. Muc-Off's Matt Finish Detailer wurde speziell für seidenmatte, matte oder stumpfmatte Lackierungen, matte Folierungen, matter Carbonlook oder sonstige matte Optiken entwickelt. Die spezielle premium Formel erhöht merklich den Matt-Effekt und bildet gleichzeitig eine schützende Schicht die Neuverschmutzung vorbeugt.



MO-94
mu-cle-0400
400ml Dose (nur als 12er VPE)
7,49 € 0020573MU
mu-cle-0932
750ml Flasche
11,99 € 0020006MU

FEATURES

- Lockert feststehende Teile
- Verdrängt Feuchtigkeit und schützt gegen Rost und Korrosion
- Schmiert Metall und alle beweglichen Teile
- Verhindert, dass sich Schmutz anhaftet
- Reduziert die Reibung, um die Effizienz der Komponenten zu verbessern



METAL POLISH
mu-cle-0632
100ml Dose
12,99 € 0020056MU

FEATURES

- Lösemittelhaltige, staubfreie Formel, die sich durch stumpfes Metall arbeitet um den ursprünglichen Glanz wiederherzustellen
- Sicherer Einsatz auf Chrom, Messing, Kupfer, Aluminium und Stahl
- Nur kleinste Menge benötigt, um Ergebnisse von fabrikneuer Qualität zu erzielen
- Formel besteht unter anderem aus mikrofeinen und groben Schleifmitteln



BIKE PROTECT
mu-cle-0392
500ml Dose
13,99 € 0020077MU
VPE 12 Dosen 0020007MU

FEATURES

- Die Hochleistungsformel hinterlässt einen trockenen und nichtklebrigen Schutzfilm auf allen Teilen
- Sicher auf Rahmen, Metall- und Plastikteilen, Gummi, lackierten Oberflächen sowie Carbon
- Verdrängt überschüssige Feuchtigkeit
- Erzeugt einen leichten Schutzfilm auf allen Teilen
- Leicht und schnell anzuwenden
- Für alle Farben von matt bis hochglänzend



SILICON SHINE
mu-aut-0399
500ml Dose
13,99 € 0020007MU

FEATURES

- Schützt und hinterlässt einen funkelnden Glanz auf Metall, Kunststoff und Gummiteilen
- Reduziert die Reibung der Gabel-Standrohre/ Dämpfer
- Silicon Formel verhindert, dass sich neuer Schmutz auf behandelten Oberflächen ansammelt
- Verkürzt die zukünftige Reinigung und Wartung
- Für alle Farben von matt bis hochglänzend



MATT FINISH DETAILER
mu-cle-2004
250ml Flasche
9,99 € 0020005MU

FEATURES

- Schnelle und einfache Anwendung speziell für alle matten Oberflächen, Lackierungen und auf matten Folierungen
- Hinterlässt eine nicht-klebende, streifenfreie Schutzschicht und erhöht merklich den Matt-Effekt.
- Sicher auf Carbon
- Biologisch abbaubar



MIRACLE SHINE
mu-cle-0945
500ml Dose
29,99 € 00200051MU

FEATURES

- Beinhaltet Carnuba- und Bienenwachs
- Flouro Polymer-Technologie schafft eine mikroskopisch dünne Schutzschicht
- Wasser- und schmutzabweisend
- Verkürzt die zukünftige Reinigung und Wartung
- Silikonöle ermöglichen eine einfache Anwendung und einen unglaublichen Tiefenglanz
- Hinterlässt keine pulverförmigen weißen Rückstände
- Sicher auf lackierten Oberflächen, Klarlack Carbon, Chromteilen, Metall- und Plastikteilen



SCHRITT 3 SCHMIERUNG

WELCHES
KETTENÖL
IST DAS
RICHTIGE?



Hydrodynamic Lube: für professionelles Racing bei allen Witterungsbedingungen.



C3 Ceramic Wet Lube: rennerprobtes Kettenöl für nasse/feuchte Witterungsbedingungen.



C3 Ceramic Dry Lube: rennerprobtes Kettenöl für trockene Witterungsbedingungen.



Dry Lube: Kettenöl für trockene Witterungsbedingungen.



Wet Lube: Kettenöl für nasse/feuchte Witterungsbedingungen.

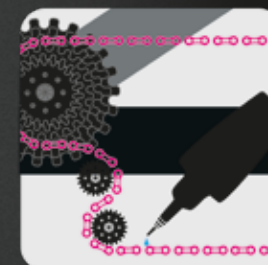

Auftragen: Die Kurbel langsam rückwärts drehen, damit es gleichmäßig auf alle Kettenglieder verteilt wird.



Das Kettenöl 15 Minuten einwirken lassen. Und für die perfekte Schmierung über Nacht.



XTOUR DE FRANCE VICTORIES

TEAM | INEOS

OFFICIAL PARTNER

Muc-Off



HYDRODYNAMIC
TEAM SKY LUBE
mu-lub-0895
50ml Flasche
27,99 € 00200041MU

INKLUSIVE
UV-LAMPE

Besonders im professionellen Radsport wird jedes Watt gespart und optimal funktionierende Komponenten entscheiden am Ende oft mit über Sieg oder Niederlage. Muc-Off legt viel Wert auf hochwertige, high-performance Produkte und ist stolz, die Meinungen und Anforderungen der Radsportler und Mechaniker des Team Ineos (ehemals Team Sky) in ihre Produktentwicklung einbeziehen zu können.

Das Hydrodynamic Lube ist Muc-Offs High-Performance Kettenöl. Es wurde in enger Zusammenarbeit mit dem Team Ineos entwickelt und ist die Crème de la Crème der Kettenschmierstoffe. Auch hier wird dank des Keramikzusatzes eine bessere Schmierdichte und Performance erreicht. Ebenso wird die Reibung herabgesetzt und der Antrieb verschleißt langsamer.

FEATURES

- Ideal für Rennrad und Cyclocross
- Bietet ultimative Performance bei nassen, feuchten, trockenen und staubigen Bedingungen
- Petroleumfreie Formel für Umweltschutz
- Synthetische Polymere für Langstreckenleistung
- Unglaubliche Haltbarkeit
- Pipettensystem für einfache Anwendung
- Inkl. UV Lampe zur Überprüfung des Auftrags



UV Dye



Ultra Low Friction



Hydrodynamic Formula



Hydrophobic Formula



All Weather Conditions





10 WATT MEHR LEISTUNG DURCH WENIGER REIBUNG



ALL-WETTER-FORMEL **BIS ZU 10 WATT EFFIZIENZERSPARNIS** **400 KM PRO ANWENDUNG**

Nach 10 Jahren Forschung und Entwicklung im Bereich der Antrieboptimierung präsentiert Muc-Off mit der NanoTubeChain die wohl schnellste Kette des Planeten. Die Ergebnisse im Profisport sprechen für sich: Bereits 2015 verhalf die Kette Sir Bradley Wiggins zum Stundenweltrekord und bescherte den britischen Athleten bei den Olympischen Spielen in Rio 2016 insgesamt 12 Medaillen. Bei den Siegen von Team Sky und Chris Froome bei der Tour de France und der Vuelta a España kam die NTC ebenfalls zum Einsatz.



NANOTUBE CHAIN LUBE
mu-lub-0416
50ml Flasche
59,99 € 00200003MU

NTC CHAIN
mu-lub-0417
NTC Kette für Shimano
mu-lub-0418
NTC Kette für Sram
130,00 € 00205467MU

Zweifellos: die NTC ist die schnellste Kette des Planeten. Die handelsüblichen Shimano Dura Ace und Sram Red Ketten werden mit Muc-Offs einzigartiger Nanotube-Formel behandelt. Das Ergebnis: eine harte, dauerhafte Beschichtung, die Reibung effektiv auf ein Minimum reduziert.

Schnelle Kette, schnelles Öl: das Nanotube Chain Lube beinhaltet dieselbe Formel, mit der die NTC-Ketten nachbehandelt werden. Dieses ultra-effiziente High-Performance-Kettenöl eignet sich für alle Fahrradketten und pflegt die Beschichtung der vorbehandelten NTC-Ketten.

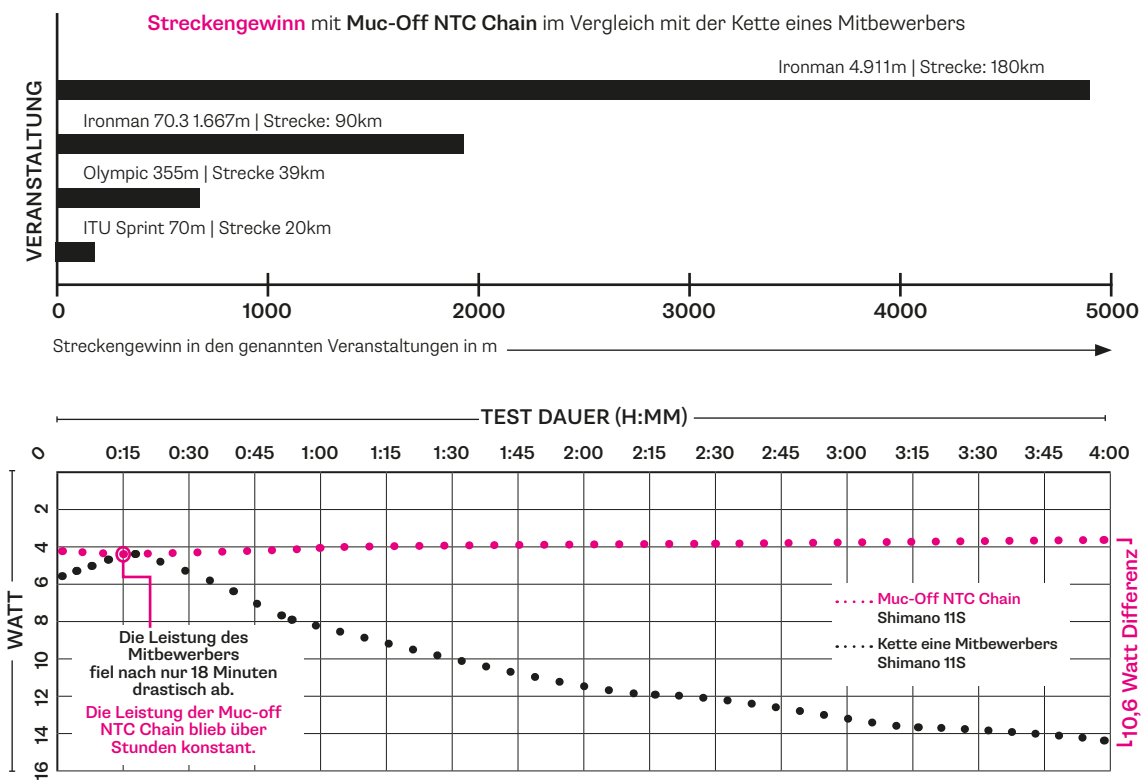



WELCHES ÖL IST DAS RICHTIGE FÜR MICH?

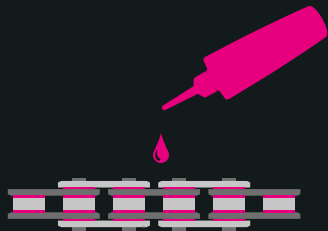

Für trockenes Wetter möchte man ein Schmiermittel, das Staub, Splitt und Sand von der Kette fernhält. Deshalb ist es wichtig, dass man für solche Bedingungen ein Öl benutzt, das einen gewissen Wachsanteil enthält und so einen trockenen und schützenden Film auf der Kette erzeugt. Das C3 Ceramic Dry Lube und Dry Lube eignet sich für diese Bedingungen am besten. Zum Schutz bei nassen oder mat-

schigen Bedingungen benötigt man ein Schmiermittel, das eine viskose und öligere Zusammensetzung enthält. So kann man sicher sein, dass die Kette ständig gut geschmiert ist und Dreck fernhält. Für diese Art von Einsatz empfiehlt sich das C3 Ceramic Wet Lube oder Wet Lube. Das neue Hydrodynamic Lube bietet ultimative Performance bei nassen, feuchten aber auch bei trockenen und staubigen Bedingungen.

STANDARD ODER CERAMIC?

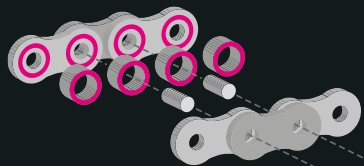

Die Standard-Schmiermittel für nasse und trockene Verhältnisse bieten hervorragenden Schutz unter allen Bedingungen, jedoch müssen sie regelmäßiger aufgetragen werden, als die C3 Schmiermittel. Die C3 Schmiermittel sind die modernsten auf dem Markt. Bei der Entwicklung wurden keine Kompromisse

eingegangen und auch keine Kosten oder Mühen gescheut, damit selbst den anspruchsvollsten Fahrern ein Schmiermittel geboten werden kann, das diesen Ansprüchen genügt. Höchste Performance, bessere Schmierdichte und weniger Reibung - all das vereinen die C3 Schmiermittel.

C3 CERAMIC



Die Kettenschmiermittel der C3 Serie erreichen durch den Einsatz des Keramikzusatzes eine bessere Schmierdichte, was die Reibung herabsetzt und die Lebensdauer der Antriebskomponenten verlängert. Dank dem integrierten UV-Farbstoff im C3 Ceramic Dry Lube, kann mithilfe der mitgelieferten UV-Lampe genau überprüft werden, ob die Kette ausreichend behandelt worden ist.



Boron Nitride



dry weather



inkl. UV-Lampe



Boron Nitride



wet weather



Fluoro-Polymer

NEU
INKLUSIVE
UV-LAMPE



C3 CERAMIC DRY LUBE

Für trockene, staubige Bedingungen
mu-lub-0871
50ml Flasche
15,49 €



0020577MU
mu-lub-0872
120ml Flasche
21,99 €



C3 CERAMIC WET LUBE

Für lange Distanzen und nasse Bedingungen
mu-lub-0869
50ml Flasche
14,99 €



0019038MU
mu-lub-0870
120ml Flasche
19,99 €

FEATURES

- Petroleumfreie und umweltfreundliche Formel
- Keramik-Beschichtung für erhöhten Schutz der Kette
- Synthetische Polymere für hohe Leistungsfähigkeit bei Langstrecken
- Sehr lange Haltbarkeit
- Pipettensystem für die einfache Anwendung
- Ideal für Rennrad, Cyclocross und MTB
- Inkl. UV Lampe zur Überprüfung des Auftrags



C3 CERAMIC DRY LUBE 5ML JAR
mu-lub-2021
80 Stück 5ml Dry Lube
00200999MU



C3 CERAMIC WET & DRY MIX LUBE 5ML JAR
mu-lub-2022
40 Stück 5ml Dry Lube +
40 Stück 5ml WetLube
00200999MU



DRY LUBE

Das Dry Lube eignet sich besonders für trockene Bedingungen, da eine mit Staub zugesetzte trockene Kette auf Dauer nicht nur schlecht aussieht, sondern auch nur mäßig gut das Ritzel wechselt. Es überzieht die Kette mit einem Schutzfilm, daher die Kette zuvor gut entfetten.



DRY LUBE
 mu-lub-0766
 50ml Flasche (nur als 12er VPE)
 6,49 € 0020523MU
 mu-lub-0768
 120ml Flasche (nur als 12er VPE)
 12,49 € 0020526MU

- FEATURES**
- Wachsbasierende Formel bietet perfekte Schmiereigenschaften bei trockenen/staubigen Bedingungen
 - Zusätzlicher Schutz gegen Verunreinigungen
 - Ermöglicht sanfte und ruhige Gangwechsel
 - Für Kette, Schalthebel und Schaltwerke
 - Pipettensystem für die einfache Anwendung
 - Ideal für Rennrad, Cyclocross und MTB

WET LUBE

Ein extrem strapazierfähiges und langlebiges Schmiermittel für die Kette ist das Wet Lube. Es eignet sich bestens für nasse und matschige Bedingungen. Durch die spezielle Zusammensetzung bleibt der Schmiereffekt trotz Wasser und Schmutz lange erhalten.

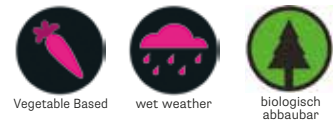

WET LUBE
 mu-lub-0767
 50ml Flasche (nur als 12er VPE)
 6,49 € 0020523MU
 mu-lub-0769
 120ml Flasche (nur als 12er VPE)
 12,49 € 0020526MU

- FEATURES**
- Bietet perfekte Schmiereigenschaften bei nassen/schlammigen Bedingungen
 - Wasserabweisender Schutz für die Kette
 - Reduziert Reibung für sanfte und ruhige Gangwechsel
 - Formel auf pflanzlicher Basis, biologisch abbaubar
 - Für Kette, Schalthebel und Schaltwerke
 - Pipettensystem für die einfache Anwendung
 - Ideal für Rennrad, Cyclocross und MTB



HARSH CONDITIONS -50°C



HARSH CONDITIONS LUBE
 mu-lub-0972
 150ml Dose
 34,99 € 00200571MU

- FEATURES**
- Exzellent geeignet für die widrigsten Wetterbedingungen bei Classic- und Cyclocrossrennen
 - Super-zähflüssige Formel von Muc-Off's beliebtem Hydrodynamic Lube

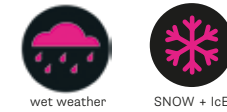

MINUS 50°C LUBE
 mu-lub-0980
 50ml Flasche
 10,99 € 0020055MU

- FEATURES**
- Trotz extrem kalten Wetterbedingungen weit unter 0°C
 - Perfekt für Fahrer in Skandinavien, Kanada und Russland



DRY LUBE SPRAY

DRY LUBE
 mu-lub-0393
 400ml Dose
 12,99 € 0020056MU
 mu-lub-0946
 750ml Flasche
 18,99 € 0020059MU

Das Dry Lube hat optimale Schmiereigenschaften. Kein Verkleben und Verdrecken. Kein Rost oder quietschende Ketten. Das Öl enthält einen Teflonzusatz, sodass sich Staubpartikel und anderer Schmutz erst gar nicht festsetzen können.

- FEATURES**
- Wachsbasierende Formel bietet perfekte Schmiereigenschaften bei trockenen/staubigen Bedingungen
 - Additive reduzieren die Reibung und verhindern Kettenverschleiß
 - Schützt vor Rost und Korrosion
 - Hält Schmutz fern
 - Für Kette, Schalthebel und Schaltwerke
 - Ideal für Rennrad, Cyclocross und MTB





HÖHE: 39cm
Ø 26cm
VOLUMEN:
ca. 19 LITER

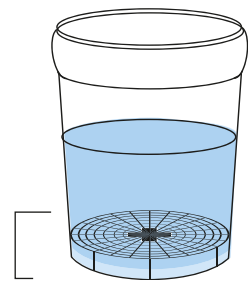

inklusive
Schmutz-Auffanggitter



THE DIRT BUCKET

mu-kit-0999

Inhalt:

- 1 Liter Bike Cleaner
- 500ml Bike Protect
- 400ml Chain Cleaner
- Expanding Microcell Sponge
- Soft Washing Brush
- Wheel & Component Brush
- Claw Brush
- 120ml Wet Lube
- 120ml Dry Lube
- Schmutz-Auffanggitter

74,99 € 00200144MU



FEATURES

- Alles, was du zur Fahrradpflege und -reinigung brauchst, immer griffbereit und sicher verstaut im hochwertigen Eimer.
- Dank des herausnehmbaren Auffanggitters sammelt sich der Schmutz am Boden des Eimers. Wasser, Bürsten und Schwämme oberhalb des Gitters bleiben so länger sauber.
- Deckel mit Schraubverschluss. Wasserdicht.
- Der Eimer hat sich als so robust herausgestellt, dass er sich in unserer Werkstatt aufgrund seiner idealen Sitzhöhe und Stabilität als provisorische Sitzgelegenheit etabliert hat.



ULTIMATE BICYCLE KIT

mu-kit-0284

Inhalt:

- 1 Liter Bike Cleaner
- 500ml Bike Protect
- 50ml Wet Lube
- 250ml Drivetrain Cleaner
- Soft Washing Brush
- Two Prong Brush
- Detailing Brush
- Claw Brush
- Expanding Microcell Sponge
- Mikrofaser-Tuch

74,99 € 00200144MU



inkl. nützlichem Werkzeugkoffer





8-IN-1 CLEANING KIT
 mu-kit-0250
 Inhalt:
 1 Liter Bike Cleaner
 500ml Bike Protect
 Claw Brush
 Soft Washing Brush
 Two Prong Brush
 Detailing Brush
 Expanding Microcell Sponge
 49,99 € 00200492MU

inkl. nützlichem
 Eimer

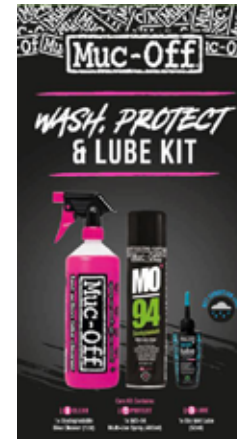

**WASH, PROTECT
 & WET LUBE KIT**
 mu-kit-0850
 Inhalt:
 1 Liter Bike Cleaner
 400ml MO94
 50ml Wet Lube
 19,99 € 00200711MU



**WASH, PROTECT
 & DRY LUBE KIT**
 mu-kit-0851
 Inhalt:
 1 Liter Bike Cleaner
 400ml MO94
 50ml Dry Lube
 19,99 € 00200711MU

NEU



**BIKE CARE
 ESSENTIALS KIT**
 mu-kit-0936
 Inhalt:
 1 Liter Bike Cleaner
 500ml Bike Spray
 Wheel & Component Brush
 Expanding Microcell Sponge
 Mesh Beutel
 29,99 € 00200671MU



EXTRA VALUE DUO PACK
 mu-kit-0925
 Inhalt:
 1 Liter Bike Cleaner
 500ml Bike Protect
 19,99 € 00200011MU





Shower on the move

FÜR DEN BIKER

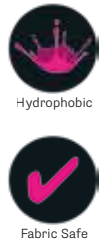

FABRIC PROTECT
mu-car-0610
400ml Dose
12,99 € 0020056MU

Fabric Protect legt eine unsichtbare hydrophobe Imprägnierungsschicht auf sämtliche Materialien und deren Oberflächen. Perfekter Schutz gegen Wasser, Flecken und Schmutz.

- FEATURES**
- Farblos und schnell lufttrocknend
 - 100% hydrophobisch mit Öl- und Fleckenschutz
 - Auf allen atmungsaktiven Stoffen einschließlich Leder, Wildleder, Baumwolle und Polyester anwendbar
 - Erneuerung der Imprägnierung für Outdoor-Bekleidung, Rucksäcke und Schuhe
 - Nimmt keinen Einfluss auf Flexibilität oder Atmungsaktivität



FOAM FRESH
mu-car-0199
400ml Dose
9,99 € 0020005MU

Der Helmet Foam Fresh ist eine schnelle Möglichkeit in den verschwitzten Helm, Protektoren oder Schuhe neue Frische zu bringen. Einfach den Schaum auftragen, einige Minuten einwirken lassen und danach mit einem trockenen Tuch auswischen.

- FEATURES**
- Reinigungsschaum, der sanft Schmutz und Dreck entfernt
 - Hinterlässt einen angenehmen Citrusduft
 - Perfekt für den Einsatz auf Pads, Handschuhen, Schuhen, Protektoren und Helmen



MATT HELMET DETAILER
mu-car-2003
32ml Flasche
5,99 € 0020003MU

NEU

Der Matt Finish Helmet Detailer sorgt nach dem Reinigen für ein schützendes Finish.

- FEATURES**
- Spezielle Formel zur Pflege matter Oberflächen
 - Hinterlässt einen nicht-klebende, streifenfreie Schutzschicht und erhöht merklich den Matt-Effekt
 - Für die Verwendung auf Carbon geeignet
 - Biologisch abbaubar



DRY SHOWER
mu-car-0118
100ml Dose
9,49 € 0020574MU

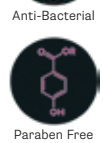

Das Trockenshampoo für die Haut - geruchsverursachende Bakterien werden abgetötet und der Körper auch ohne Dusche frisch gehalten.

- FEATURES**
- Wohlriechender Kokosnuss-Duft
 - Eliminiert Gerüche, Keime und Bakterien
 - Kein Wasser oder Handtuch notwendig
 - pH-neutrale Formel
 - Frei von Paraben, Formaldehyd und Alkohol



ANTI-FOG TREATMENT
mu-car-0214
32ml Flasche
13,99 € 0020007MU

Details: intensive Anti-Beschlag-Formel erweiterte Feuchtigkeitsaufnahme hält bis zu fünf Tagen für Goggles, Skibrillen, Helmvisiere



VISOR CLEANING
mu-car-0212
32ml Flasche
4,99 € 0020052MU
mu-car-0219
250ml Nachfüllpack
11,99 € 0020006MU

Details: Visor-Lens-Goggle Cleaner für Helmvisiere, Gläser und Goggles



VISOR CLEANING KIT
mu-car-0202
Inhalt:
Visor-Lens-Goggle Cleaner (32ml), Microfibre Cloth, praktischer Transportbeutel
14,99 € 0020057MU

Details: für Helmvisiere, Gläser und Goggles





NEU



ESSENTIAL CASE
mu-acc-2015
17x9x2cm
17,99 € 0020599MU

FEATURES

- Aus robustem 900D Polyester-Tarngewebe
- Mit wasserabweisendem Reißverschluss
- Molle Gurtbänder zum Anbringen von MOLLE-Zubehör oder an anderen Taschen
- Innentasche mit Reißverschluss zur Aufbewahrung von Schlüsseln, Bargeld und Münzen
- Innentasche für Handy oder Karten
- Für Smartphones in Übergröße geeignet
- Genügend Platz für Ersatzschlauch, Reifenheber, CO2-Kartusche und Mini-Tool



NEU



BUBBLE HAT
mu-cap-0007
one size, black
19,99 € 0020011MU



NEU



WORKS MESH BACK TRUCKER CAP
mu-cap-0006
one size, black
15,90 € 0020088MU



WATER BOTTLES
mu-acc-0420
550ml Flasche
Farben: pink, black
7,99 € 0020004MU



mu-acc-0421
750ml Flasche
Farben: pink, black
10,99 € 0020055MU

FEATURES

- BPA-frei und geschmacksneutral
- Aufgedruckte Maßangaben
- Druckverschluss mit herausziehbarem Trinkstutzen



TOOL BOTTLE
mu-acc-0326
450ml
12,99 € 0020027MU



WERKSTATT

Perfekt für alle, die gerne selbst Hand anlegen - egal, ob am Fahrrad, Motorrad oder Auto. Die Handschuhe schützen effektiv vor Schmutz und kleineren Verletzungen und verfügen auf Handfläche und Fingern über eine Schnittschutzbeschichtung. Die Handschuhe sind wiederverwendbar und waschbar.



DISC BRAKE COVER

mu-acc-0189
27,49 € / Paar 00207251MU

Details: Schützt Scheibenbremsen vor Schmutz und Schmiere bei Transport und Reinigung. MTB und Rennrad kompatibel.



MECHANICS GLOVE
mu-glo-0150
S-XXL
9,99 € 0020555MU

FEATURES

- Schnittschutzeigenschaften
- Waschmaschinentauglich
- Frei von Paraben, Formaldehyd und Alkohol



WORKSHOP APRON
mu-acc-0197
Einheitsgröße,
verstellbar durch
Knöpfe am Träger
34,99 € 00200491MU



BIKE MAT
mu-acc-0196
70x210cm
11,99 € 0020566MU



Die Muc-Off Bike Mat ist ideal für die Indoor Reinigung und Wartung am Bike. Es schützt jeden Untergrund, Teppich oder Bodenbelag gegen Verschmutzungen oder Schäden. Die faltbare Bike Mat eignet sich zudem auch perfekt für Reisen, zur Radaufbewahrung oder als Unterlage für die Trainingsrolle im Winter. Sie ist zudem wasserdicht und -abweisend.

Praktische und hochwertig verarbeitete Werkstatthürze mit mehreren Taschen sowie Staufächern für diverse Kleinteile und Werkzeug.



COPPER COMPOUND
ANTI SEIZE
mu-lub-0007
450g Dose
27,99 € 00200551MU

Die Montagepaste auf Kupfer-Basis verhindert zuverlässig Kontaktkorrosion und Beschädigung von Gewinden. Sie greift Metall und Gummi nicht an. Quietschen oder Knackgeräusche werden sofort verhindert. Leichtes Aufbringen auf Tretlagergewinde, Sattelstütze und ähnlichen empfindlichen Komponenten.



CARBON GRIPPER
mu-lub-0349
75g Tube
17,99 € 0020099MU



Der Carbon Gripper ist eine Montagepaste für empfindliche Carboneile, wie z.B. Sattelstütze, Lenker, Vorbau. Es erhöht die Reibung zwischen den Teilen und sorgt für eine sichere, rutschfeste Verbindung zwischen den Oberflächen.



BIO GREASE GUN KIT
mu-lub-0968
150g Tube
39,99 € 00200222MU

Das hochwertige, bewährte und biologisch abbaubare Lagerfett von Muc-Off, gibt es jetzt auch ein praktisches Set mit einer Fettspritze. Diese aus Metall gefertigte Spritze ist extrem stabil und lässt dich die benötigten Stellen genau und ordentlich fetten. Sollte dein Bio-Grease zuneige gehen, kannst du einfach eine neue Tube draufschaublen.



BIO GREASE
mu-lub-0367
150g Tube
17,49 € 0020057MU
mu-lub-0009
450g Dose
36,99 € 00200581MU

Das Bio Grease ist ein hochwertiges Lagerfett für die Schmierung von Kugel-, Innenlagern und Steuersätzen. Es vermindert die Reibung, schützt effektiv vor Korrosion und verhindert das Eindringen von Wasser an empfindlichen Lagern. Vollständig biologisch abbaubar und frei von schädlichen petroleumhaltigen Ölen.

INDOOR TRAINING

Der ultimative Schutz für alle Indoor-Trainer oder Fitnessgeräte.



TRAINING SANITISER
mu-cle-1123
500ml
12,99 € 0020027MU



SWEAT PROTECT
mu-cle-1121
300ml
11,99 € 0020066MU

Der antibakterielle Training Sanitiser ist ein fortschrittlicher Allzweckreiner für alle Indoor-Trainer und Fitnessgeräte. Keime werden zu 99.99% vernichtet und die Anwendung hinterlässt einen angenehmen Apfeleruch. Geeignet für: Aluminium, Edelstahl, Kunststoff und Vinyl. Einfach aufsprühen und abwischen!

Muc-Off Sweat Protect verwendet modernste Korrosionsschutzadditive und Inhibitoren, um erstklassigen Korrosionsschutz zu bieten. Es funktioniert sogar auf Oberflächen, die bereits Rost und Korrosion aufweisen. Sweat Protect treibt Feuchtigkeit aus und hinterlässt eine nicht austrocknende Korrosionsschutzschicht auf Fahrradrahmen, Metallteilen und Lackierungen, um schädlichen Auswirkungen von Feuchtigkeit und Schweiß zu verhindern.



FÜR EINE SCHNELLE REGENERIERUNG UND LÄNGERES DUCHHALTEN

Muc-Off erweitert stetig seine erfolgreiche Athlete Performance Range um weitere Produkte. Es wurde lange getüftelt und das Ergebnis sind 1a Produkte. In Kooperation mit der Abteilung für Sportmedizin der Universität Köln wurden verschiedene Muskelcremes entwickelt, um die Muskeln zu stimulieren. Das Geheimnis? Aminosäuren! Ein großer Teil unserer Zellen, Muskeln und Gewebe besteht aus Aminosäuren. Sie spielen eine Schlüsselrolle beim Transport und der Speicherung von Nährstoffen. Aminosäuren haben zudem einen wichtigen Einfluss auf die Funktion von Organen, Drüsen, Sehnen und Arterien. Sie sind für die Wundheilung und die Regeneration insbesondere in den Muskeln und Knochen verantwortlich. Daher liegt der Vorteil der Verwendung von Aminosäuren in einer Creme eindeutig auf der Hand: Sie gehen direkt in die Blutbahn und werden somit direkt an die Muskeln geliefert.





Display auf Anfrage

Die Gesäßcreme (Chamois Cream) kann auf Polster oder direkt auf die Haut aufgetragen werden und sorgt für weniger Reibung und pflegt gereizte Haut. Sie ist ideal für den Gebrauch bei sportlichen Herausforderungen wie Mehrtagesausfahrten auf der Straße oder auf dem Trail, bei denen die empfindliche Haut besonders beansprucht wird. Die Rezeptur der Chamois Cream basiert auf natürlichen Inhaltsstoffen und ist mit Provitaminen angereichert, um die Haut bestmöglich zu pflegen.



CHAMOIS CREME SORGT FÜR WENIGER REIBUNG ZWISCHEN HAUT UND SATTEL

Weniger Schmerzen,
größere Ausdauer,
mehr Leistung

- CHAMOIS CREAM MEN**
 mu-car-0346
 100ml
 17,99 € 0020009MU
 mu-car-0339
 250ml Dose
 27,99 € 00200041MU
 mu-car-0353
 5 x 10 ml
 9,99 € 0020005MU
- CHAMOIS CREAM WOMEN**
 mu-car-0364
 100ml Tube
 17,99 € 0020009MU
 mu-car-0363
 250ml Dose
 27,99 € 00200041MU



- FEATURES**
- Schützt die Haut und reduziert die natürliche Reibung (leicht kühlende Wirkung)
 - Paraben- und formaldehydfrei
 - Aufwendige, fettende und feuchtigkeitsspendende Rezeptur für hohen Sitzkomfort
 - Angereichert mit Aloe Vera, Hamamelis, Shea Butter und Sonnenblumenöl
 - Enthält Pro-Vitamine
 - Antibakteriell, tötet 99% der Keime





ULTRA ENDURANCE



AMINO ULTRA ENDURANCE
mu-car-0335
150ml Tube
29,99 € 00200051MU

FEATURES

- Erhöht Muskel-Zell-Volumen und Eiweiß-Stoffwechsel
- Unterstützt die Umwandlung von Glykogen in Glukose
- Vermindert den „Arm Pump“
- Hautfreundlich, 100% pflanzliche und mineralische Formel



Ein Mehrtagessrennen durchzuhalten ist in vielerlei Hinsicht anstrengend und verlangt dem Körper einiges ab. Diese Creme hilft dir länger durchzuhalten. Die Muc-Off Ultra Endurance Creme bedient sich einer speziellen Formel und schützt die Muskeln vor Übersäuerung, dem Hauptgrund der Ermüdung.



WARM UP



LUXURY WARM UP CREAM
mu-car-2027
100ml Tube
11,99 € 0020566MU



mu-car-0338
150ml Tube
19,99 € 00200001MU

FEATURES

- Für den Indoor/Outdoor Gebrauch über 10°C und bei nassen Konditionen geeignet
- Innovativer Mix aus natürlichen Mineralien- und Pflanzenextrakten
- Dermatologisch getestet, hautverträgliche Inhaltsstoffe



Jeder weiß, dass man sich vor dem Sport aufwärmen sollte. Dabei sollte man sicher sein, dass die Muskeln auf Belastung eingestellt sind. Um genau dies zu erleichtern, hat Muc-Off die Warm Up Creme entwickelt.



RECOVERY BALM



AMINO RECOVERY BALM
mu-car-0337
150ml Tube
29,99 € 00200051MU

FEATURES

- 100% Pflanzen- und Mineralextrakte sowie hautfreundliche Inhaltsstoffe
- Steigert Eiweiß-Entstehung und Energiestoffwechsel zur Beschleunigung des körpereigenen Regenerationsprozesses
- Bahnbrechende Aminosäuren-Technologie



Training und Wettkampf sind hart für den Körper und die Regeneration ist manchmal schmerzhaft. Basierend auf einer einzigartigen Rezeptur aus Glutamin und Aminosäuren verringert das Muc-Off Recovery Balsam Muskelschmerzen und verkürzt die Regenerationszeit.



SHAVING CREAM

 **LUXURY SHAVING CREAM**
 mu-car-0340
 250ml Dose
 17,99 € 0020099MU

FEATURES

- Hochentwickelt für Gesicht und Körper
- Tsubaki Öl, von Samurais dazu benutzt um Schwerter zu schärfen, spendet Feuchtigkeit
- Einzigartige Formel wurde speziell entwickelt, um vorschnelles Abwaschen zu vermeiden
- Kühlende Wirkung



Die Muc-Off Shaving Cream wurde entwickelt, um auch den höchsten Ansprüchen gerecht zu werden. Anders als bei gewöhnlichen Rasierschäumen bewirkt die spezielle Formel, dass der Schaum sich nicht so leicht abwäscht. Dadurch bleibt er länger auf der Haut, was für eine geschmeidige und gleichmäßige Rasur sorgt. Tsubaki-Öl hilft Hautirritationen zu reduzieren und sorgt für eine gleichmäßige Rasur.



MOISTURISER

 **MOISTURISER WITH SPF 15**
 mu-car-0360
 50ml Tube
 24,99 € 00200931MU

FEATURES

- Lichtschutzfaktor 15, schützt vor UVA- und UVB-Strahlen
- Enthält nur natürliche Inhaltsstoffe wie Avocado-Öl, Cocoa-Butter und Argan-Öl
- Schützt und pflegt strapazierte Haut, zieht augenblicklich ein, verstopft nicht die Poren



Der Muc-Off SPF Moisturiser ist die ideale Ergänzung für die tägliche Hautpflege. Die Creme enthält Avocado-Öl, Cocoa-Butter und Argan-Öl - alles Bestandteile, die für ihre Hautpflegeeigenschaften bekannt sind. Darüber hinaus hat die Creme Sonnenschutzfaktor 15 und schützt gegen UVA- und UVB-Strahlen.



AFTERSHAVE BALM

 **LUXURY AFTER SHAVE BALM**
 mu-car-0361
 120ml Flasche
 17,99 € 0020599MU

FEATURES

- Perfekt für die Hautpflege nach der Rasur
- Ohne Alkohol
- Enthält natürliche Inhaltsstoffe wie Cocoa Butter, Guarana Extrakt und Natürliche Birke
- Passt perfekt zur Muc-Off Shaving Cream
- Dermatologisch getestet
- Für Gesicht und Körper



Das Muc-Off After Shave Balm ist die ideale Ergänzung zur Muc-Off Shaving Cream. Nach der Rasur aufgetragen spenden die natürlichen Bestandteile wie Birken-Extrakt, Guarana-Extrakt und Cocoa-Butter Feuchtigkeit und wirken beruhigend auf die Haut. Das After Shave enthält kein Alkohol und ist dermatologisch getestet.



MASSAGE OIL

 **WARMING MASSAGE OIL**
 mu-car-0344
 Größe 250ml Tube
 17,99 € 0020599MU

FEATURES

- Ingwer-Extrakt erzeugt wärmendes Gefühl und beruhigt ermüdete Muskeln
- Arnica-Extrakt beruhigt und erneuert die Haut
- Tsubaki-Öl spendet Feuchtigkeit
- Entspricht WADA-Richtlinien



Das Muc-Off Massage Oil ist ein weiteres Produkt in der Athlete Performance Range. Es löst Verspannungen und hilft den Muskeln sich besonders nach dem Training wieder zu entspannen.





WERDE UNSER AMBASSADOR PARTNER

WERDE MUC-OFF PARTNER ODER AMBASSADOR STORE - UND GENIESSE EXKLUSIVE VORTEILE!

Als Ambassador Store bieten wir dir die neuesten Produkte sowie optimale Unterstützung bei der Produktpräsentation im Shop oder auf der Homepage. Auf den Websites von Sports Nut und Muc-Off wird dein Shop ebenfalls gelistet: So wissen deine Kunden, dass sie das komplette Muc-Off Sortiment bei dir erhalten können. Bewirb dich jetzt unter contact@sports-nut.de!



Partner	Leistungen:	Ambassador	
		A SINGLE TOWER	B TWIN TOWER
✓	Vorteilspreis	✓	✓
✓	Attraktiver Nachorderrabatt gültig für 12 Monate	✓	✓
✓	Display wird zur Verfügung gestellt	✓	✓
✗	Kostenloses Verbrauchsmaterial für die Werkstatt (s. Programmdetails)	✓	✓
✗	Willkommenspaket	✓	✓
✗	Möglichkeit der Bestandsoptimierung durch Warenrotation 3/9 Monate nach Vertragsbeginn	✓	✓
✗	Listung als exklusiver Partner auf der Muc-Off und Sports Nut Webseite	✓	✓
✗	Schulung des Verkaufs- und Werkstattpersonals durch Muc-Off Brand Ambassador	✓	✓
✗	Optionale Lagerauflösung von Restbeständen der Mitbewerber	✓	✓
✗	Launchpartner bei Markteinführung von ausgewählten Artikeln	✓	✓

WEITERE DISPLAYS AUF ANFRAGE:

CONTACT@SPORTS-NUT.DE ODER TEL.: 49 (0) 70 71 / 9 46 69-40

SPANK

**OUR DIFFERENCES MAKE US HUMAN
CHOOSE YOUR FIT**

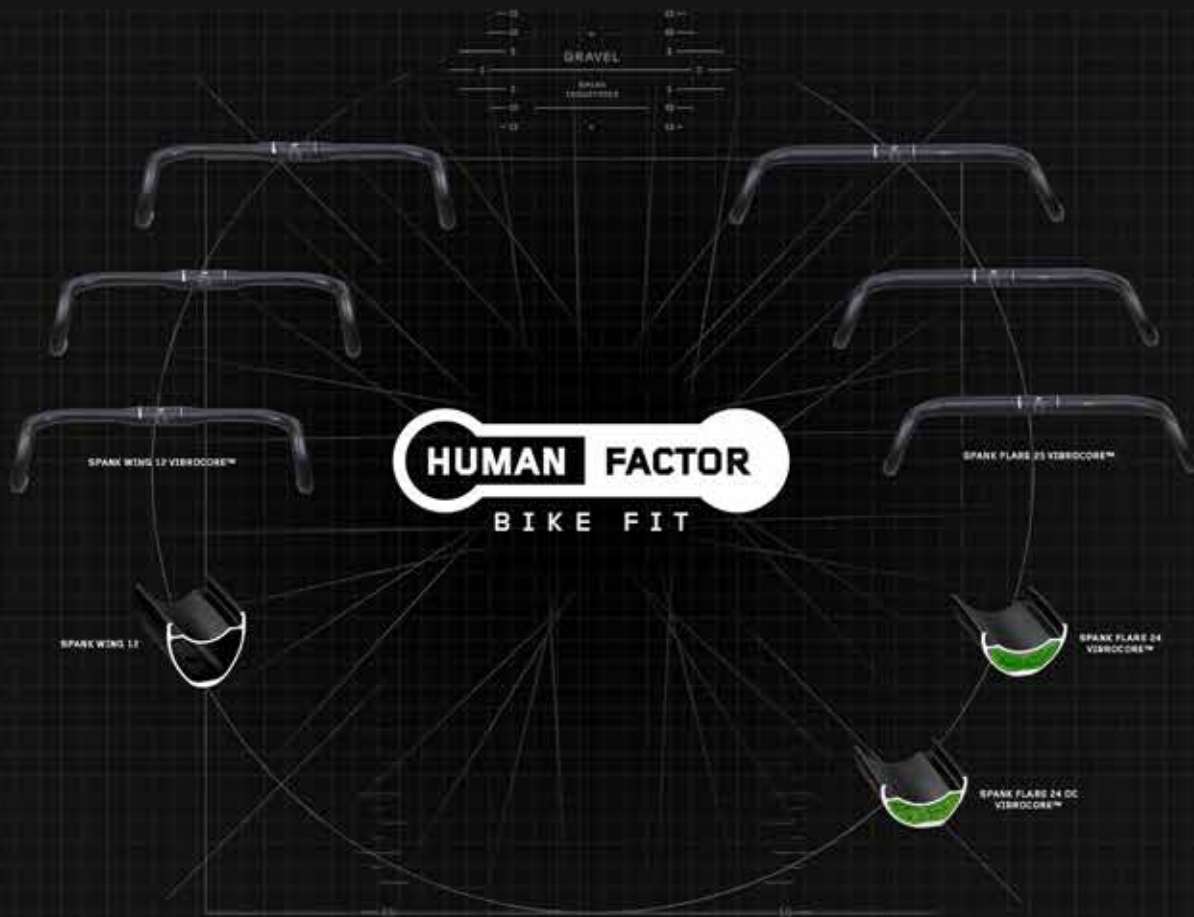

RIDE LONGER. RIDE STRONGER.



DEATH GRIP UND ARM-PUMP RUINIEREN DEINEN RIDE?

VIBROCORE™ STELLT DEINEN LENKER RUHIG



Vibrocore™ ist ein urheberrechtlich geschützter, biologisch abbaubarer mehrschichtiger Schaumkern von streng kontrollierter Dichte.

In den Lenkern von Spank Industries reduziert er die schädlichen Vibrationen, die für das Hand-Arm-Vibrationssyndrom (HAVS) und Arm-Pump (chronisches Kompartmentsyndrom) verantwortlich sind. Gleichzeitig erhöht er die Gesamtsteifigkeit des Lenkers und seine Gebrauchsdauer.

Spank ist ein bekannter Komponenten Anbieter aus dem Mountainbikebereich und konnte in seiner 15. Jährigen Geschichte schon diverse Innovationen, die heute zum Industriestandard gehören in den Markt einbringen. Mit den neuen Gravel Dropbars - Flare und Wing geht Spank nun neue Wege, betritt mit dem Rennrad/ Gravel Segment ein neues Feld und bringt mit der Vibrocoretechnologie etwas mit, was bislang kein anderer Anbieter in seinem Sortiment hat.

Vibrocore: Die Vibrocore Technologie findet bereits an diversen Spank Komponenten Verwendung. Zum Beispiel in Lenkern und Felgen. Dabei übernimmt die Vibrocoretechnologie zwei Funktionen. 1. Sie filtert Vibrationen, die auf Dauer z.B. zu Ermüdung, Armpump oder Gelenkschmerzen führen können. Gerade Leute, die beispielsweise mal das Handgelenk gebrochen hatten reagieren sehr sensibel auf Vibrationen, sie können mit Vibrocore Lenkern länger auf dem Rad sitzen als ohne. 2. Vibrocore verstärkt das Material. Gerade die Vibrocore Felgen und Laufrädern erfreuen sich hoher Beliebtheit im Downhill und Enduroeinsatz bei dem die Felgen oft harten Einschlägen

auf Steinen ausgesetzt sind und Dellen oder Schläge bekommen können. Gerade die Vibrationsdämpfenden Eigenschaften der Vibrocore Technologie machen auch für den Einsatz im Gravelbereich Sinn. Die ungefederten und teilweise sehr steifen Räder geben Schläge und Vibrationen, wie man sie gerade auf schlechten Schotterstraßen zuhause hat, nahezu ungefiltert weiter.

Zum Einstieg bietet Spank zwei Gravel Lenker Modelle an. Den Flare und den Wing. Der Flare verfügt über einen Ausstellwinkel von 25° und der Wing über einen Ausstellwinkel von 12° wobei der Wing neben dem Vorbauklemmbereich noch über eine Aerodynamische Formung verfügt. Beide sind mit der Vibrocore Technologie ausgestattet. Der Flare eignet sich eher für den entspannteren Fahrer für lange Touren oder gar Bikepacking Abenteuer, während der Wing etwas sportlicher und aggressiver daher kommt. Übrigens: Der Flare wurde bereits vom Granfondo Magazin mit dem Design und Innovation Award 2019 ausgezeichnet.



FLARE 25 VIBROCORE DROP BAR

sp-bar-0067
Farbe: black
Material: Zirconium
Doped 7-Series Alloy
360g / 365g / 370g
119,00 € 00200166SP

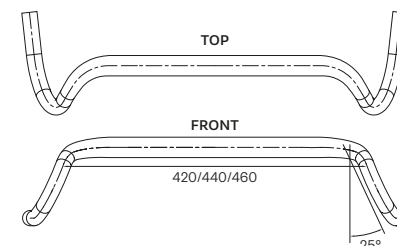

- Breiter Dropbar Lenker mit 25° Flare für eine optimale Off-road Performance und hohen Komfort.
- Vibrocore™ Dämpfungsschaum reduziert schädliche Vibrationen und erhöht die Lebensdauer und Gesamtsteifigkeit
- Kompakte Lenkergeometrie mit 110mm Drop und 65mm Reach, perfekt um in einer aufrechten und stabilen Position anspruchsvolle Strecken zu meistern.
- Durchgängige 31.8mm Lenkerklemmung am Oberlenker bietet einen größeren Durchmesser für mehr Komfort und größeren Kontaktbereich für die Handfläche.
- Der Runde Oberlenker bietet mehr Optionen für Fahrer- und Hand-Positionierung und maximiert den Grip auf rauem Untergrund
- 21.6mm Innendurchmesser der Lenkerenden ist mit den meisten Lenkerendenschalthebeln kompatibel

FEATURES

- Material: Zirconium Doped 7-Series Alloy
- Technologien: Vibrocore Dämpfungsschaum
- Breite: 420/440/460mm (Oberlenker) 562/582/602mm (Unterlenker)
- Klemmung: 31.8mm Rundes Profil
- Drop: 110 mm
- Reach: 65 mm
- Flare: 25°



WING 12 VIBROCORE DROP BAR

sp-bar-0066
Farben: black
Material: Zirconium Doped
7-Series Alloy
355g / 360g / 365g
119,00 € 00200166SP

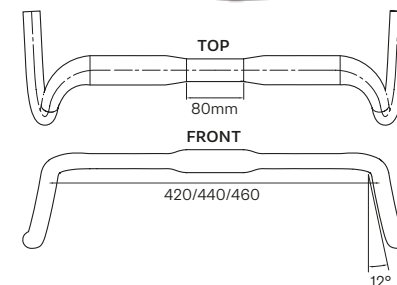

- Mittelbreiter Dropbar Lenker mit mäßigen 12° Flare bietet eine ideale Mischung aus Off-Road Performance und On-Road Aerodynamik und Komfort.
- Vibrocore™ Dämpfungsschaum reduziert schädliche Vibrationen und erhöht die Lebensdauer und Gesamtsteifigkeit
- Kompakte Lenkergeometrie mit 110mm Drop und 65mm Reach ermöglicht eine aufrechte und stabile Position, perfekt für lange Distanzen auf abwechslungsreichen Terrain.
- 31.8mm Oberlenker mit flachen, ergonomischen und aerodynamischen Design sorgt für hohen Komfort, ohne Fahrer und Handpositionierung einzuschränken.
- 21.6mm Innendurchmesser der Lenkerenden ist mit den meisten Lenkerendenschalthebeln kompatibel

FEATURES

- Material: Zirconium Doped 7-Series Alloy
- Technologien: Vibrocore Dämpfungsschaum
- Breite: 420/440/460mm (Oberlenker) 498/518/538mm (Unterlenker)
- Klemmung: 31.8mm Ergo Profil
- Drop: 110 mm
- Reach: 65 mm
- Flare: 12°



FELGEN

BARTAPE

Passend zu den Lenkern gibt es auch ein speziell für den Gravel-Bereich entwickeltes Lenkerband. Wahlweise als robuste Flare Variante mit viel Grip oder als softere Wing Variante. Ergänzt werden die Bar Tapes durch CNC gefräste End-Caps sowie optionale Gel Pads, die zwischen Lenker und Bar Tape für zusätzlichen Komfort auf langen Strecken sorgen.



 **WING 22 GRAVEL RIM**
sp-rim-0180
ca. 445g
29" / 700c , 28h
je 99,90 € 00200555SP

 **FLARE 24 OC VIBROCORE™ GRAVEL RIM**
sp-rim-0183
27,5"/650b, 28h
ab 405g
sp-rim-0182
27,5"/650b, 32h
ab 405g
sp-rim-0181
29" / 700c , 28h
ab 430g
149,00 € 00200828SP

- FEATURES**
- Disc specific, tubeless ready, Clincher Felgen mit Vibrocore™ für den Einsatz im Gravel-, Adventure- und MTB Cross Country-Bereich
 - Die Maulweite von 22mm bietet außergewöhnliche Vielseitigkeit bei der Reifenwahl
 - Die 24,5mm Profilhöhe verbessert die Aerodynamik sowie die Steifigkeit
 - Bead Nip tubeless bietet zuverlässige Tubelessleistung auch bei niedrigem Druck
 - Shotpeen-Finish erhöht Haltbarkeit und Lebensdauer

- FEATURES**
- Disc specific, tubeless ready, Clincher Felgen mit Vibrocore™ für den Einsatz im Gravel-, Adventure- und MTB Cross Country-Bereich
 - Vibrocore™ reduziert die Übertragung schädlicher Vibrationsfrequenzen, verbessert den Fahrkomfort und verlängert die Lebensdauer der Felge
 - Geringe Profiltiefe von 16,5mm und die breite Außenbreite von 27,5mm verbessern die Radial-Compliance und die Traktion, und reduzieren gleichzeitig negative Rückkopplungen auf den Fahrer
 - Asymmetrisches Profil mit einer Maulweite von 24mm sorgt für einen Spannungsausgleich zwischen den Speichen auf der Antriebs- und Nichtantriebsseite
 - Bead Nip tubeless bietet zuverlässige Tubelessleistung auch bei niedrigem Druck

FLARE GRAVEL DROP BAR TAPE

 sp-tap-0002
Full Kit, 180g
Inhalt: Bar tape, Bar plugs, fixing tape, 4x gel pads
45,90 € 00200552P

 sp-tap-0021
Tape & Plugs, 80g
Inhalt: Bar tape, Bar plugs, fixing tape (keine Gel pads)
34,90 € 00200491P



WING GRAVEL DROP BAR TAPE

 sp-tap-0001
Full Kit, 180g
Inhalt: Bar tape, Bar plugs, fixing tape, 4x gel pads
45,90 € 00200552SP

 sp-tap-0020
Tape & Plugs, 80g
Inhalt: Bar tape, bar plugs, fixing tape (keine Gel Pads)
34,90 € 00200491SP



FEATURES

- Raues, griffiges Lenkerband aus Mikrofaser- & PU-Obermaterial mit EVA, Gummikern und Silikonstreifen, 220cm lang
- Plugs mit Aluminiumkappe, Kunststoff-Sprezhülse, rostfreier Lenkerstopfen



FEATURES

- Glattes, samtiges Lenkerband aus Mikrofaser- & PU-Obermaterial mit EVA, Gummikern und Silikonstreifen, 220cm lang
- Plugs mit Aluminiumkappe, Kunststoff-Sprezhülse, rostfreier Lenkerstopfen





HILOK

DESIGNED FOR RIDING BUILT FOR SECURITY

Schlösser müssen nicht unpraktisch sein - das ist das Credo von John Abrahams und Ben Smith. Als leidenschaftliche Radfahrer ist ihnen die Sicherheit ihrer Fahrräder, aber auch die Praktikabilität der Schlösser wichtig. Aus diesem Gedanken heraus gründeten sie Hiplok und brachten 2011 das erste Kettenschloss mit dem patentierten Clip + Ride System auf den Markt. Seitdem hat Hiplok das Sortiment weiter ausgebaut. Heute bietet das britische Unternehmen neben Kettenschlössern auch Kabelschlösser, Bügelschlösser sowie abschließbare Wandhalterungen und Sonderlösungen für die Fahrradsicherheit an.

www.hiplok.com

Z-LOK



SCHNELLE SICHERUNG. NUR 200g.



Ihr kennt das: Ihr seid unterwegs, die Sonne brennt und eure Getränke sind komplett leer getrunken, also schnell in die Tankstelle und auffüllen. Aber ihr habt aus Gewichtsgründen auf euer Schloss verzichtet und wollt das Bike eigentlich auch nicht alleine so da stehen lassen? Oder ihr wollt eure Bikes auf dem Heckträger zusätzlich sichern? Vielleicht auch einfach den Helm nicht

quer durch die Stadt schleppen? Dann ist ab sofort das Hiplot Z-Lok Euer idealer Begleiter. Leicht, einfach zu verstauen und sicher gegen Gelegenheitsdiebe. Das Z-Lok funktioniert wie ein Kabelbinder, lässt sich aber dank Universalschlüssel oder in der Combo Variante per 3-stelligen Zahlencode wieder öffnen. Ein Schloss für tausend Einsatzzwecke.



Z LOK COMBO
hl-loc-0075
Farben:
all black, teal, yellow,
urban green
19,90 € 0020011HL

Z-LOK SINGLE
hl-loc-0071
Farben:
black, cyan,
orange, purple
9,90 € 0020055HL

Z-LOK 1 PAIR
hl-loc-0070
Farben:
grey, lime,
red, all black
19,90 € 0020011HL

- FEATURES**
- Sicherheitslevel: Basic
 - Wiederverwendbares Kabelbinderschloss mit Metallkern
 - Zur Sicherung von Fahrrädern an Dach- und Heckträgern oder für kurze "Boxenstops" unterwegs
 - Robuste Nylon-Ummantelung schützt Rahmen und Zubehör vor Kratzern

- Z-LOK**
- Inkl. Universalschlüssel
 - Länge: 40cm
 - Gewicht: 20g
- Z-LOK COMBO**
- Mit Zahlenschloss
 - Länge: 50cm
 - Gewicht: 100g





HOME SECURITY

Hiplok hat mit dem ‚Airlok‘ bereits 2018 die erste Wandhalterung mit integriertem Schloss vorgestellt. 2020 wird bei Hiplok das Thema Home Security weiter ausgebaut, denn immer öfter werden Bikes auch aus dem Keller oder der Garage geklaut. So steigt seit Jahren der Bedarf, Bikes auch zuhause noch besser gegen Diebstahl zu sichern. Eine einfache Lösung dafür ist der von Hiplok neu entwickelte Ankr. Dieser lässt sich an der Wand oder am Boden befestigen und dient als nicht lösbare Halterung, um daran ein Bügelschloss oder Kettenschloss zu fixieren. Dank des innovativen Designs sind die Schrauben in der Wand für den Dieb nicht erreichbar, solange ein Schloss in Gebrauch ist.



ANKR
hl-loc-0062
Farben:
black, white, red
79,90 € 00200444HL



FEATURES

- Wand- oder Bodenhalterung für innen oder draußen
- Zweiteiliger Zylinderkörper aus gehärtetem Stahl
- Schlagfeste Gummi-Kappe
- Gummierter Rahmenschutz
- Inklusive 4x T30 Multi-Fix-Befestigungen



AIRLOK
hl-loc-0100
Farben:
white, grey, red
179,00 € 00200499HL



AIRLOK PLUS
Airlok + Cable Lock im Set
Farben: black
hl-loc-0101
189,00 € 00200501HL

FEATURES

- Wandhalterung mit integriertem, abschließbarem Stahlbolzen-Schließzylinder
- Kern aus gehärtetem Stahl
- Gehäuse aus Kunststoff (in verschiedenen Farben erhältlich)
- Zusätzliche Sicherung durch 4 Lagerkugeln
- Inklusive austauschbarer, kodierter Schlüssel





KETTEN SCHLÖSSER

Als Verbindung ihrer Designkompetenz und eigener Radfahrerfahrung entwickelten die Gründer von Hi-plok das weltweit erste tragbare Fahrradschloss, das nicht nur das Fahrrad vor Diebstahl schützt, sondern auch die Freude am Radfahren nicht einschränkt. Die patentierten Kettenschlösser können einfach wie ein Gürtel um die Hüfte geschnallt werden, ohne dass das Schloss dafür verriegelt werden muss - und sind somit der perfekte, unkomplizierte tägliche Begleiter. Alle Schlösser auf dieser Seite entsprechen den Sicherheitsbestimmungen der Enra Versicherung.



HIPIK GOLD
 hl-loc-0001
 Farbe: all black
 109,00 € 00200506HL
 hl-loc-0002
 Farbe: superbright
 119,00 € 00200166HL



- FEATURES**
- Sicherheitslevel: Gold (Sold Secure Gold Rated)
 - Tragbares CLIP + RIDE Design
 - Kette: 10mm starke Kettenglieder aus gehärtetem Stahl
 - Vorhängeschloss: 12mm starker Bügel aus gehärtetem Stahl
 - Wasserabweisende, abnehmbare Nylon-Außenhülle
 - Inkl. 3 kodierter Schlüssel
 - Länge: 85cm, Gewicht: 2.400g
 - Hi-plok Gold superbright mit reflektierender Oberfläche



HIPIK ORIGINAL
 hl-loc-0010
 Farbe: all black
 89,90 € 00200994HL
 hl-loc-0011
 Farbe: superbright
 99,90 € 00200555HL



- FEATURES**
- Sicherheitslevel: Silber (Sold Secure Silver Rated)
 - Tragbares CLIP + RIDE Design
 - Kette: 8mm starke Kettenglieder aus gehärtetem Stahl
 - Vorhängeschloss: 12mm starker Bügel aus gehärtetem Stahl
 - Wasserabweisende, abnehmbare Nylon-Außenhülle
 - Inkl. 3 kodierter Schlüssel
 - Länge: 85cm, Gewicht: 1.900g
 - Hi-plok Original superbright mit reflektierender Oberfläche



HIPIK LITE
 hl-loc-0020
 Farben: black, cyan
 black/white, pink
 59,90 € 00200333HL
 hl-loc-0021
 Farbe: superbright
 64,90 € 00200163HL



- FEATURES**
- Sicherheitslevel: Bronze (Sold Secure Bronze Rated)
 - Tragbares CLIP + RIDE Design
 - Kette: 6mm starke Kettenglieder aus gehärtetem Stahl
 - Vorhängeschloss: 8mm starker Bügel aus gehärtetem Stahl
 - Wasserabweisende, abnehmbare Nylon-Außenhülle
 - Inkl. 3 kodierter Schlüssel
 - Länge: 75cm, Gewicht: 1.000g
 - Hi-plok Lite superbright mit reflektierender Oberfläche



HIPIK SPIN
 hl-loc-0023
 Farben: all black, neon yellow
 39,90 € 00200222HL
 hl-loc-0024
 Farbe: superbright
 44,90 € 00200052HL



- FEATURES**
- Sicherheitslevel: Medium
 - Patentiertes CLIP + RIDE Design
 - Leicht einstellbare, gürtelartige Befestigung
 - Vierstelliges, individuell einstellbares Kombinationsschloss
 - Kette: 6mm starke Kettenglieder aus gehärtetem Stahl
 - Wasserabweisende, abnehmbare Nylon-Außenhülle
 - Länge: 75cm, Gewicht: 1.000g
 - Hi-plok Spin superbright mit reflektierender Oberfläche





BÜGEL SCHLÖSSER

Auch bei den D-Lok Bügelschlössern stehen Sicherheit und Funktionalität an erster Stelle: Das patentierte "CLIP + RIDE"-System ermöglicht es, die Bügelschlösser an Gürteln oder Taschengurten zu befestigen. Dadurch wird das Mitnehmen erleichtert und das Schloss ist schnell griffbereit. Die Bügelschlösser sind entweder einzeln verwendbar oder ermöglichen in Kombination mit den Chain Locks oder Stahlkabeln erweiterte Einsatzmöglichkeiten. Alle Schlösser auf dieser Seite entsprechen den Sicherheitsbestimmungen der Enra Versicherung.

ZUGELASSEN VON
ENRA

HIPLÖK DX
hl-loc-0031
Farben: black, orange
79,90 € 00200444HL

HIPLÖK DX PLUS
Bügelschloss + Kabelschloss
hl-loc-0034
Farbe: all black
89,90 € 00200994HL

FEATURES

- Sicherheitslevel: Gold (Sold Secure Gold Rated)
- Tragbares CLIP + RIDE System
- 14mm starker Bügel aus gehärtetem Stahl
- Überzug aus Nylon
- Inkl. 3 kodierter Schlüssel und Befestigungs-Clip
- Gewicht: 1.250 g
- Kabelschloss beim Hiplok DX Plus: 200cm lang, 10mm stark und 400g leicht

SECURITY 1 2 3 4 5 MAXI

14mm HARDED SHACKLE

85MM WIDE SHACKLE AREA

ANTI ROTATION LOCKING

KEY REPLACEMENT

CLIP + RIDE SYSTEM

HIPLÖK DXC
hl-loc-0030
Farbe: grey
89,90 € 00200994HL

FEATURES

- Sicherheitslevel: Gold (Sold Secure Gold Rated)
- 14mm starker Bügel aus gehärtetem Stahl
- Tragbares CLIP + RIDE System
- Überzug aus Nylon
- Inkl. 3 kodierter Schlüssel und Stahlkabel (1m)
- Gewicht: 1.350g

SECURITY 1 2 3 4 5 MAXI

14mm HARDED SHACKLE

IN-CABLE INCLUDED

ANTI ROTATION LOCKING

KEY REPLACEMENT

CLIP + RIDE SYSTEM

HIPLÖK DC
hl-loc-0032
Farbe: all black
69,90 € 00200883HL

FEATURES

- Sicherheitslevel: Silber (Sold Secure Silber Rated)
- 13mm starker Bügel aus gehärtetem Stahl
- Tragbares CLIP + RIDE System
- Überzug aus Nylon
- Inkl. 3 kodierter Schlüssel und Stahlkabel (1m)
- Gewicht: 1.100g

SECURITY 1 2 3 4 HIGH 5

70MM WIDE SHACKLE AREA

13MM HARDED SHACKLE

IN-CABLE INCLUDED

KEY REPLACEMENT

CLIP + RIDE SYSTEM

HIPLÖK D
hl-loc-0033
Farben: black, lime, cyan
59,90 € 00200333HL

FEATURES

- Sicherheitslevel: Silber (Sold Secure Silber Rated)
- Tragbares CLIP + RIDE System
- 13mm starker Bügel aus gehärtetem Stahl
- Überzug aus Nylon
- Inkl. 3 kodierter Schlüssel und Befestigungs-Clip
- Gewicht: 1.000 g

SECURITY 1 2 3 4 HIGH 5

70MM WIDE SHACKLE AREA

13MM HARDED SHACKLE

WEATHERPROOF KEY SEAL

KEY REPLACEMENT

CLIP + RIDE SYSTEM



**VERTRIEBSLEITUNG
DEUTSCHLAND & ÖSTERREICH**

Jochen Baumann, j.baumann@sports-nut.de
Tel: +49 (0) 70 71 / 9 46 69-49
Mobil: +49 (0) 151 / 17 10 48 98

Sports Nut GmbH
Au-Ost 3/1
72072 Tübingen
Tel. +49 (0) 70 71 / 9 46 69-40
Fax +49 (0) 70 71 / 9 46 69-44
Email: contact@sports-nut.de



2 Thorsten Link
Gebiet: PLZ 30-37, 4 und 5
t.link@sports-nut.de
Mobil: +49 (0) 151 / 46 14 36 59



1 Michael Jentzsch
Gebiet: PLZ 0, 1, 2, 38+39 und 98+99
m.jentzsch@sports-nut.de
Mobil: +49 (0) 151 / 17 10 48 97

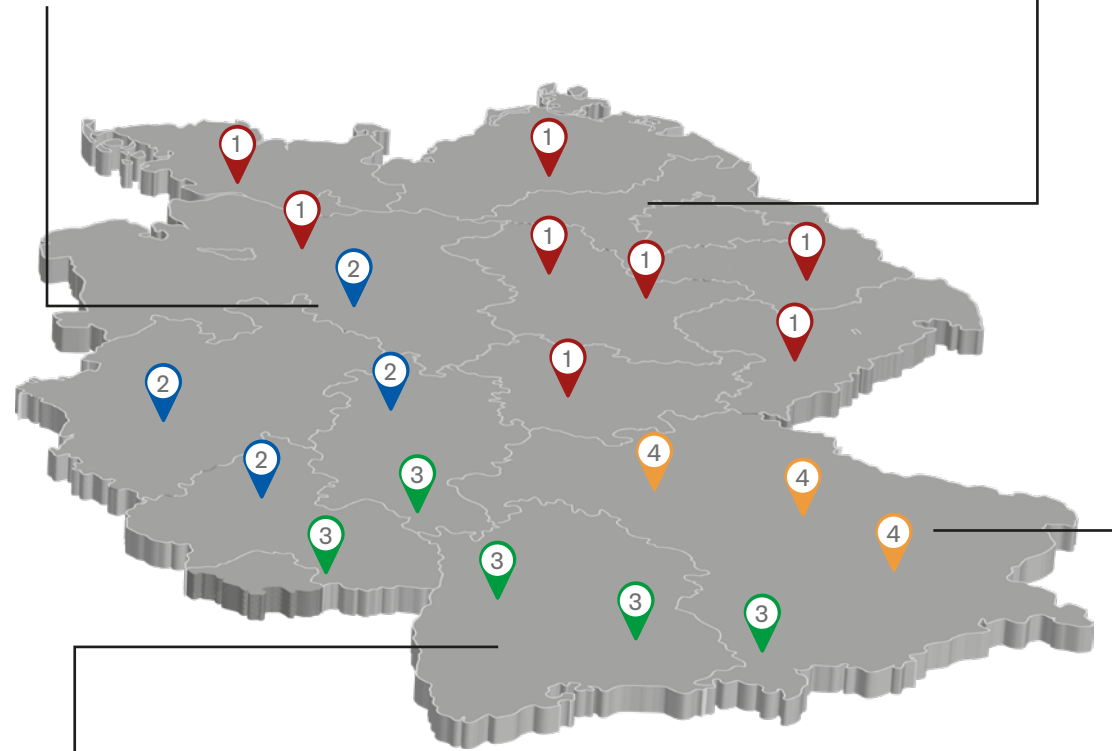

3 Jörg Bauer
Gebiet: PLZ 6, 7, 89
j.bauer@sports-nut.de
Mobil: +49 (0) 151 / 17 10 48 95



4 Patrick Krämer
Gebiet: PLZ 8 (teilweise 89)
+ 9 (außer 98+99)
p.kraemer@sports-nut.de
Mobil: +49 (0) 175 / 9 86 65 81



**AUSSENDIENST
ÖSTERREICH**

Roman Fröhlich
r.froehlich@sports-nut.de
Mobil: +43 (0) 664 / 3 41 42 82



VERTRIEB BENELUX

benelux@sports-nut.de
Tel.: +49 (0) 70 71 / 9 46 69-40



AUSSENDIENST IT

Tommaso Silvio D'Orazio
italy@sports-nut.de
Mobil: +39 (0) 393 / 9 01 35 08



WEBSHOP.SPORTS-NUT.DE

Der einfachste Weg eine Bestellung bei uns zu tätigen führt in unseren übersichtlichen B2B Webshop. Unter webshop.sports-nut.de finden Sie sämtliche Produkte aus unserem umfangreichen Sortiment. Nach erfolgreichem Login werden Ihnen beim Artikel die Händlereinkaufspreise, inklusive eventuell erreichter Rabatte angezeigt. Dank übersichtlichem Ampelsystem sehen Sie auf einen Blick die Verfügbarkeiten des ausgewählten Artikels.

INNENDIENST

**VERTRIEB
INNENDIENST**

Steven Starke
s.starke@sports-nut.de
Tel: +49 (0) 70 71 / 9 46 69-41

**VERTRIEB
INNENDIENST**

Daniel Aberle
d.aberle@sports-nut.de
Tel: +49 (0) 70 71 / 9 46 69-42

**VERTRIEB
INNENDIENST**

Alexander Kern
a.kern@sports-nut.de
Tel: +49 (0) 7071 / 9 46 69-45

**SERVICE/
TECHNIK**

service@sports-nut.de
Tel: +49 (0) 70 71 / 9 46 69-30

BUCHHALTUNG

Kirsten Zimmermann
k.zimmermann@sports-nut.de
Tel: +49 (0) 70 71 / 9 46 69-12

MUC-OFF AMBASSADOR



Damian Prince
Gebiet:
PLZ 1-5, 60-63, 65, 03-06
d.prince@sports-nut.de
Mobil +49 (0) 151 / 41 86 10 96



Daniel Peter
Gebiet: PLZ 7-9, 01-02,
07-09, 64, 66-69
d.peter@sports-nut.de
Mobil +49 (0) 175 / 9 67 90 04

100% EYEWEAR SALES MANAGER



Sven Hemmerich
Gebiet:
Deutschland/Österreich
s.hemmerich@sports-nut.de
Mobil +49 (0) 151 / 18 52 69 25



KONTAKTDATEN

Sports Nut GmbH
 Au-Ost 3/1, 72072 Tübingen
 Telefon: +49(0) 70 71 / 9 46 69-40
 Fax: +49(0) 70 71 / 9 46 69-44
 Email: contact@sports-nut.de

ABTEILUNGEN:

Verkauf: Durchwahl -40
 Buchhaltung: Durchwahl -12
 Marketing: Durchwahl -50
 Technik: Durchwahl -30

BÜROZEITEN:

Zu diesen Zeiten sind wir
 telefonisch für Sie da:
 Montag-Freitag: 8-17 Uhr



GEWÄHRLEISTUNG- / SERVICEABWICKLUNG SOWIE RÜCKSENDUNGEN

Für die von uns vertriebenen Marken übernehmen wir die Gewährleistungs- bzw. Serviceabwicklung. Hierzu sind folgende Punkte zu beachten:

- > Sollten während der Gewährleistungszeit Schäden oder Mängel durch Produktions- oder Materialfehler auftreten, so werden diese kostenfrei durch Reparatur, Austausch oder Gutschrift behoben. Hierdurch wird die Gewährleistungszeit nicht erneuert.
- > Dem reklamierten Produkt ist folgendes hinzuzufügen: unser Retourenschein, Kopie des Kaufbelegs (Verkauf an den Endverbraucher) und eine Beschreibung des Reklamationsgrundes. Produkte, die uns ohne oder nur mit unvollständigen Anlagen erreichen, können nicht oder nur mit Verzögerung bearbeitet werden. Wir bitten dies zu berücksichtigen, um Ihnen und Ihren Kunden unnötige Wartezeit zu ersparen.
- > Von der Gewährleistung ausgeschlossen sind Schäden oder Mängel, die durch Transport, Lagerung, unsachgemäße Handhabung, Unfall oder normalen Verschleiß entstanden sind. Des Weiteren erlischt die Gewährleistung bei jeder Veränderung des Produktes durch den Benutzer.
- > Rücksendungen an uns müssen freigemacht sein. Unfreie Pakete werden nicht angenommen.
- > Neuware, die ohne unser Verschulden z.B. aufgrund von Fehlbestellungen oder Kundenstornierungen zurückgesandt wird, können wir nur zurücknehmen, wenn die Ware unbeschädigt sowie unbenutzt und in der Originalverpackung frei Haus angeliefert wird. Eine Bearbeitungsgebühr in Höhe von 10% des Warenwerts wird in jedem Fall berechnet.
- > Fehllieferungen unsererseits sind innerhalb 3 Werktagen, Reklamationen innerhalb 7 Werktagen zu melden.
- > Der Service ist unter der Tel. +49 (0) 70 71 / 9 46 69-30, Montag bis Freitag von 8-17 Uhr erreichbar.



ZAHLUNGSMÖGLICHKEITEN

Die Zahlung ist nur per Lastschriftverfahren oder Nachnahme möglich. Bei Rücklastschriften mangels Deckung wird eine Bearbeitungsgebühr von 12,00 € erhoben.



RABATTE

Über die verschiedenen Möglichkeiten eine Vororder bei uns zu platzieren und somit bessere Einkaufskonditionen zu erhalten, informiert Sie der zuständige Aussendienstmitarbeiter oder unser Verkauf.



EIGENTUMSVORBEHALT

Die Ware bleibt bis zur vollständigen Bezahlung Eigentum der Sports Nut GmbH.



SONSTIGES

Änderungen und Druckfehler vorbehalten. Stand Februar 2020. Preise ab Lager Deutschland. Die Gültigkeit der Preise kann aufgrund von Preisschwankungen nach dem Drucktermin abweichen. Die aktuelle Preisliste erhalten Sie über unseren Verkauf: Tel. +49 (0) 70 71 / 9 46 69-40 oder per Email an contact@sports-nut.de



FRACHTKOSTEN DEUTSCHLAND UND ÖSTERREICH



In Deutschland und Österreich übernehmen wir ab 500,00 € Nettobestellwert die Frachtkosten, ausgenommen Komplettträger, für Sie. Ansonsten fallen in Deutschland und Österreich 6,90 € für Porto und Verpackung an. Bei Bestellungen unter einem Warenwert von 50,00 € müssen wir zusätzlich einen Mindermengenzuschlag von 5,00 € berechnen. Für Nachnahmesendungen (nur in Deutschland möglich) werden zusätzlich Gebühren in Höhe von 10,00 € in Rechnung gestellt. Wenn nicht anders von Ihnen gewünscht, nehmen wir alle nicht lieferbaren Artikel Ihrer Bestellung automatisch in Rückstand. Sollten Sie einzelne Artikel aus Ihrem Rückstand stornieren wollen, so hat dies schriftlich per Fax oder Email zu erfolgen. Telefonisch können wir leider keine Stornierungen annehmen.

PAKETE	Deutschland
Versandkosten:	6,90 €
Mindestbestellwert:	50,00 €
Mindermengenzuschlag:	5,00 €
frachtfrei:	ab 500,00 €

PAKETE	Österreich
Versandkosten:	6,90 €
Mindestbestellwert:	50,00 €
Mindermengenzuschlag:	5,00 €
frachtfrei:	ab 500,00 €

KOMPLETTTRÄDER	Deutschland
1-3 Bikes:	13,00 € / Bike
4-9 Bikes:	9,90 € / Bike
ab 10 Bikes:	8,90 € / Bike

KOMPLETTTRÄDER	Österreich
ab 1 Bike:	25,00 € / Bike
2-4 Bikes:	19,50 € / Bike
ab 5 Bikes:	15,90 € / Bike

FREIGHT COSTS BENELUX



There is a minimum order value of 50,00 € to all price bands for trade customers. For smaller orders Sports Nut GmbH is charging a handling fee. All shipments are being sent from the warehouse at Sports Nut GmbH in Germany. Frames, parts and spare parts will be handled separately from complete bikes. Orders above 1.000,00 € of value of goods are shipping carriage free (except complete bikes). Order values of goods below 1.000,00 € will incur a shipping and handling charge of 7,50 € per box. Orders below 50,00 € of value will be charged with 10,00 € markup for small-volume purchases. The shipping costs for bikes have to be requested and may vary from one logistic partner to another.

PACKETS	Benelux
shipping cost*:	7,50 € / per box
minimum order:	50,00 €
upcharge for small vol.:	10,00 €
carriage free:	from 1.000,00 €

COMPLETE BIKES	Benelux
from 1 Bike:	25,00 € / Bike
2-5 Bikes:	19,50 € / Bike
from 6 Bikes:	15,90 € / Bike

FREIGHT COSTS ITALY



There is a minimum order value of 250,00 € to all price bands for trade customers. For smaller orders Sports Nut GmbH is charging a handling fee. All shipments are being sent from the warehouse at Sports Nut GmbH in Germany. Frames, parts and spare parts will be handled separately from complete bikes. Orders above 1.000,00 € of value of goods are shipping carriage free (except complete bikes). Order values of goods below 1.000,00 € will incur a shipping and handling charge of 10,00 € per box. Orders below 250,00 € of value will be charged with 10,00 € markup for small-volume purchases. The shipping costs for bikes have to be requested and may vary from one logistic partner to another.

PACKETS	Italy
shipping cost*:	10,00 € / per box
minimum order:	250,00 €
upcharge for small vol.:	10,00 €
carriage free:	from 1.000,00 €

COMPLETE BIKES	Italy
Bikes:	on request

*Please note, that we will apply a surcharge of 15,00 € for deliveries to Sardegna Island per box. No surcharge will apply to Sicily Island.

ALLGEMEINE GESCHÄFTSBEDINGUNGEN SPORTS NUT GMBH

1. GELTUNGSBEREICH

1.1 Für die Geschäftsbeziehungen zwischen uns, der Sports Nut GmbH, Au-Ost 3/1, 72072 Tübingen, und Bestellern, die unser Angebot (insbesondere unsere Kataloge unseres Online-Shop) nutzen (im Folgenden: Kunde), gelten ausschließlich die nachfolgenden Allgemeinen Geschäftsbedingungen in ihrer zum Zeitpunkt der Bestellung gültigen Fassung, soweit nicht schriftlich etwas anderes vereinbart wird. Geschäftsbedingungen des Kunden gelten nur, soweit wir ihnen schriftlich zustimmen.
1.2. Ein Verkauf findet nicht an Verbraucher im Sinne von § 13 BGB statt.

2. ANGEBOT UND VERTRAGSSCHLUSS

2.1 Die Darstellung der Produkte in unseren Veröffentlichungen (z.B. Online-Shop, Kataloge, Produktblätter) stellt kein rechtlich bindendes Angebot, sondern eine unverbindliche Aufforderung zur Bestellung dar; Irrtümer in der Darstellung bleiben vorbehalten. Gegenüber den Abbildungen und Beschreibungen in unseren Prospekten, Preislisten und Katalogen behalten wir uns handelsübliche Abweichungen und Abweichungen, die aufgrund rechtlicher Vorschriften erfolgen oder technische Verbesserungen darstellen, sowie die Ersetzung von Produktteilen durch gleichwertige Teile vor, soweit sie die Verwendbarkeit zum vertraglich vorgesehenen Zweck nicht beeinträchtigen.

3. WARENVERFÜGBARKEIT UND LIEFERUNG

3.1 Sofern die Verfügbarkeit oder ein voraussichtlicher Liefertermin mit der Auftragsbestätigung mitgeteilt wird ist dieser unverbindlich. Es sei denn in der schriftlichen Auftragsbestätigung wird ausdrücklich ein verbindlicher Termin genannt. Der Liefertermin bezieht sich auf den Zeitpunkt, in dem die Ware unser Lager verlässt oder zu dem wir dem Kunden Versandbereitschaft angezeigt haben.

3.2 Wir haften nicht für Unmöglichkeit der Lieferung oder für Lieferverzögerungen, soweit diese durch höhere Gewalt (z.B. Naturkatastrophen, Krieg, Unruhen) oder sonstige, zum Zeitpunkt des Vertragsabschlusses nicht vorhersehbare Ereignisse (z.B. Betriebsstörungen aller Art, Transportverzögerungen, Streiks, rechtmäßige Aussparungen, Mangel an Arbeitskräften, Energie oder Rohstoffen, Schwierigkeiten bei der Beschaffung von notwendigen behördlichen Genehmigungen, behördliche Maßnahmen oder die ausbleibende, nicht richtige oder nicht rechtzeitige Belieferung durch Lieferanten) verursacht worden sind, die wir nicht zu vertreten haben. Sofern solche Ereignisse uns die Lieferung wesentlich erschweren oder unmöglich machen und die Behinderung nicht nur von vorübergehender Dauer ist, sind wir zum Rücktritt vom Vertrag berechtigt. Bei Hindernissen vorübergehender Dauer verlängern sich die Liefer- oder Leistungsfristen oder verschieben sich die Liefer- oder Leistungstermine um den Zeitraum der Behinderung zuzüglich einer angemessenen Anlaufzeit. Soweit dem Kunden infolge der Verzögerung die Abnahme der Lieferung oder Leistung nicht zumuten ist, kann er durch unverzügliche schriftliche Erklärung uns gegenüber vom Vertrag zurücktreten.

3.3 Die Lieferung erfolgt an die vom Kunden mitgeteilte Lieferadresse. Die Lieferadresse kann von der Rechnungsadresse abweichen. Wird keine Lieferadresse angegeben, wird an die Rechnungsadresse geliefert.

3.4 Wir sind zu Teillieferungen berechtigt, wenn die Teillieferung für den Kunden im Rahmen des vertraglichen Bestimmungszwecks verwendbar ist, und dem Kunden hierdurch kein erheblicher Mehraufwand oder zusätzliche Kosten entstehen.

4. GEFÄHRÜBERGANG, TRANSPORT, VERPACKUNG

4.1 Die Gefahr geht im Exportgeschäft auf den Kunden über mit der Übergabe der Ware an den Frachtführer bzw. mit deren Absendung, bei Selbstabholung mit der unmittelbaren Übergabe an den Kunden oder dessen Beauftragten. Im Inlandsgeschäft geht die Gefahr auf den Kunden über mit der Übergabe an den Kunden durch den Frachtführer.
4.2 Bei vom Kunden zu vertretender Verzögerung genügt zum Gefährübergang die Mitteilung der Versandbereitschaft.
4.3 Auf Wunsch und Kosten des Kunden werden wir die Lieferungen durch eine Transportversicherung absichern.

4.4 Wir nehmen Transport- und alle sonstigen Verpackungen nach Maßgabe der Verpackungsordnung nicht zurück; ausgenommen sind Paletten. Der Kunde hat für die Entsorgung der Verpackung auf eigene Kosten zu sorgen.

5. PREISE UND VERSANDKOSTEN

5.1 Unsere Preise sind in Euro angegeben und verstehen sich zuzüglich der jeweils gültigen Umsatzsteuer, soweit anwendbar.

5.2 Wir behalten uns das Recht vor, den Preis entsprechend eingetretener Kostensteigerungen, namentlich der Lohn-, Material- und Gemeinkosten, anzupassen, wenn zwischen Vertragsabschluss und Lieferung vereinbarungsgemäß oder aus von uns nicht zu vertretenden Gründen mindestens vier Monate liegen. Beträgt die Erhöhung mehr als 5%, so hat der Kunde ein Kündigungsrecht.

5.3 Sofern nicht ausdrücklich anders vereinbart, gelten bei In- und Auslandsverkäufen die Preise ab Werk zuzüglich Versand- und Verpackungskosten.

5.4 Bei Lieferungen in Länder der Europäischen Union ist der Besteller verpflichtet, uns spätestens bei Bestellung seine Umsatzsteuer-Identifikationsnummer mitzuteilen.

6. ZAHLUNGEN

6.1 Die Bezahlung unserer Rechnungen hat grundsätzlich per Lastschrift, per Banküberweisung, per Nachnahme oder in bar zu erfolgen. Auf Teilzahlungen besteht kein Anspruch. Sie werden nur nach vorheriger schriftlicher Vereinbarung gestattet.

6.2 Die Aufrechnung mit Gegenansprüchen des Kunden oder die Zurückbehaltung von Zahlungen wegen solcher Ansprüche ist nur zulässig, soweit die Gegenansprüche unbestritten oder rechtskräftig festgestellt sind.

6.3 Wir sind berechtigt, für unsere Lieferungen oder Leistungen Vorauszahlung zu vereinbaren. Ist keine Vorauszahlung vereinbart, sind wir berechtigt, nach ausstehende Lieferungen oder Leistungen nur gegen Vorauszahlung oder Sicherheitsleistung auszuführen oder zu erbringen, wenn uns nach Abschluss des Vertrages Umstände bekannt werden, welche die Kreditwürdigkeit des Kunden wesentlich zu mindern geeignet sind und durch welche die Bezahlung unserer offenen Forderungen durch den Kunden aus dem jeweiligen Vertragsverhältnis gefährdet wird.

7. EIGENTUMSVORBEHALT

7.1 Von uns gelieferte Waren (Vorbehaltswaren) verbleiben in unserem Eigentum bis zur vollständigen Erfüllung sämtlicher Forderungen aus der gesamten Geschäftsverbindung mit dem Kunden, insbesondere bis dieser den Saldoausgleich herbeigeführt hat (Kontokorrentvorbehalt).

7.2 Der Kunde ist verpflichtet, die unter Eigentumsvorbehalt gelieferten Waren auf eigene Kosten sorgfältig zu verwahren, instand zu halten und zu reparieren und gegen Feuer, Wasserschäden, Einbruch und Diebstahl zu versichern. Der Kunde ist verpflichtet, uns einen Schaden am Vorbehaltseigentum unverzüglich anzuzeigen. Auf Verlangen ist uns die Versicherungspolice zur Einsicht zu übermitteln. Der Kunde tritt uns im Voraus sämtliche Ansprüche gegen die Versicherung aus dem Versicherungsvertrag ab. Die Abtretung wird von uns angenommen. Hat der Kunde den Liefergegenstand nicht ausreichend versichert, so sind wir berechtigt aber nicht verpflichtet, den Liefergegenstand auf Kosten des Kunden zu versichern.

7.3 Bei Pfändungen oder sonstigen Zugriffen Dritter auf das Vorbehaltseigentum muss der Kunde auf unser Eigentum hinweisen und uns unverzüglich schriftlich benachrichtigen. Soweit der Dritte nicht in der Lage ist, uns die in diesem Zusammenhang entstehenden gerichtlichen oder außergerichtlichen Kosten zu erstatten, haftet hierfür der Kunde, soweit er die Entstehung der Kosten zu vertreten hat.

7.4 Der Kunde ist berechtigt, die Vorbehaltsware im Rahmen eines ordnungsgemäßen Geschäftsverkehrs zu veräußern, solange er nicht im Zahlungsverzug ist. Verpfändungen oder Sicherungsübereignungen der Vorbehaltsware sind unzulässig. Die aus dem Weiterverkauf oder einem sonstigen Rechtsgrund (insbesondere Eigentumsübergang auf den Endkunden, Versicherungsfall, unerlaubte Handlung) bezüglich der Vorbehaltsware entstehenden Forderungen tritt der Kunde bereits jetzt sicherungshalber in vollem Umfang an uns ab. Die Abtretung wird von uns angenommen. Wir ermächtigen den Kunden widerruflich, die an uns abgetretenen Forderungen für unsere Rechnung im eigenen Namen einzuziehen. Sofern sich der Kunde vertragswidrig verhält - insbesondere sofern er mit der Zahlung einer Entgeltforderung in Verzug gekommen ist -, können wir von ihm verlangen, die Abtretung offenzulegen und uns die für die Einziehung der Forderung erforderlichen Auskünfte und Unterlagen zu übergeben.

7.5 Bei vertragswidrigen Pflichtverletzungen des Kunden, insbesondere bei Zahlungsverzug, sind wir nach Setzung einer angemessenen Frist berechtigt, die Vorbehaltsware auf Kosten des Kunden zurückzunehmen. In der Zurücknahme der Ware durch uns liegt ein Rücktritt vom Vertrag. Wir sind nach Rücknahme der Ware zu deren Verwertung befugt. Der Verwertungserlös ist auf die Verbindlichkeit des Kunden - abzüglich angemessener Verwertungskosten - anzurechnen.

7.6 Wird die Vorbehaltsware mit anderen Gegenständen verbunden oder verarbeitet, setzt sich das vorbehaltene Eigentum an der neu entstehenden Sache fort. Wir erwerben dadurch einen Miteigentumsanteil im Verhältnis des Wertes der Vorbehaltsware (Fakturenwert) zum Wert der neuen Sache. Ist eine der verbundenen Sachen als Hauptsache anzusehen, überträgt der Kunde uns das Miteigentum im Verhältnis des Wertes der von uns gelieferten Ware (Fakturenwert) zum Wert der neuen Sache. Der Kunde verwahrt die neue Sache hinsichtlich unseres Miteigentumsanteils unentgeltlich. Wird die Vorbehaltsware als Bestandteil der neuen Sache weiterveräußert, so gilt die vereinbarte Vorausabtretung nur in Höhe des Fakturenwertes der Vorbehaltsware.
7.7 Übersteigt der Wert der uns nach den vorstehenden Bestimmungen zustehenden Sicherheiten unsere Ansprüche um mehr als 10 %, sind wir hinsichtlich des übersteigenden Wertes zur Freigabe verpflichtet. Die Auswahl der freizugebenden Sicherheiten obliegt uns.

7.8 Lässt das Recht des Landes, in dem sich der Liefergegenstand befindet, einen Eigentumsvorbehalt nicht oder nur in beschränkter Form zu, können wir uns andere Rechte an dem Liefergegenstand vorbehalten. Der Kunde ist verpflichtet, an allen erforderlichen Maßnahmen (z.B. Registrierungen) zur Verwirklichung des Eigentumsvorbehalts oder der anderen Rechte, die an die Stelle des Eigentumsvorbehalts treten, und beim Schutz dieser Rechte mitzuwirken.

8. GEWÄHRLEISTUNG

8.1 Die Geltendmachung von Mängelansprüchen setzt die Erfüllung der dem Kunden aus § 377 HGB obliegenden Untersuchungs- und Rügepflichten voraus.

8.2 Erweisen sich Lieferungen von uns als mangelhaft, so sind wir verpflichtet, die Mängel nach unserer Wahl durch Beseitigung des Mangels oder Ersatzlieferung zu beheben. Im Falle einer Ersatzlieferung hat der Kunde uns die mangelhafte Sache nach den gesetzlichen Vorschriften zurückzugeben. Die zum Zwecke der Nacherfüllung erforderlichen Aufwendungen, insbesondere Transport-, Arbeits- und Materialkosten, tragen wir; dies gilt nicht, soweit die Kosten sich erhöhen, weil die Ware sich an einem anderen Ort als dem Ort des bestimmungsgemäßen Gebrauchs befindet.

8.3 Wir sind berechtigt, die geschuldete Nacherfüllung davon abhängig zu machen, dass der Kunde den fälligen Kaufpreis bezahlt. Der Kunde ist jedoch berechtigt, einen im Verhältnis zum Mangel angemessenen Teil des Kaufpreises zurückzubehalten.

8.4 Schlägt die Nacherfüllung fehl, kann der Kunde den Kaufpreis herabsetzen (mindern) oder vom Vertrag zurücktreten. Ein Rücktrittsrecht besteht jedoch nicht bei einem unerheblichen Mangel. Daneben kann der Kunde Schadensersatz nach Maßgabe von Ziff. 9 verlangen. Weitergehende Mängelansprüche sind ausgeschlossen.

8.5 Die Verjährungsfrist für Mängelansprüche beträgt - außer bei Arglist und vorbehaltlich von Ziff. 9 - 12 Monate, gerechnet ab Ablieferung oder, soweit eine Abnahme erforderlich ist, ab der Abnahme.

9. HAFTUNG

9.1 Für eine von uns zu vertretende Verletzung wesentlicher Vertragspflichten, d.h. Vertragspflichten, deren Erfüllung dem Vertrag das Gepräge gibt und seine ordnungsgemäße Durchführung überhaupt erst ermöglicht, haften wir nach Maßgabe der gesetzlichen Vorschriften.

9.2 Für alle übrigen Pflichtverletzungen haften wir nur, wenn ein Schaden durch einen unserer gesetzlichen Vertreter oder durch einen unserer Erfüllungsgehilfen vorsätzlich oder grob fahrlässig verursacht worden ist.

9.3 Soweit uns kein vorsätzliches Verhalten zur Last fällt, haften wir nur für den typischerweise eintretenden vorhersehbaren Schaden.

9.4 Die Haftung nach dem Produkthaftungsgesetz bleibt unberührt; dies gilt auch für die Haftung wegen schuldhafter Verletzung des Lebens, des Körpers oder der Gesundheit. Bei Übernahme einer Garantie haften wir nach Maßgabe der gesetzlichen Vorschriften.

9.5 Soweit vorstehend nichts Abweichendes geregelt ist, sind Schadensersatzansprüche gegen uns ausgeschlossen.

9.6 Schadensersatzansprüche nach dieser Ziffer 9 verjähren innerhalb der gesetzlichen Fristen.

10. ÄNDERUNG DER ALLGEMEINEN GESCHÄFTSBEDINGUNGEN

Wir behalten uns das Recht vor, diese Allgemeinen Geschäftsbedingungen jederzeit unter Wahrung einer angemessenen Ankündigungsfrist ggf. zu ändern.

11. RECHTSWAHL, GERICHTSSTAND, SCHLUSSBESTIMMUNGEN

11.1 Erfüllungsort für alle Verpflichtungen von uns und dem Kunden ist Tübingen, soweit nichts anderes bestimmt ist oder sich aus der Natur der Verpflichtung ein anderer Erfüllungsort ergibt.

11.2 Es gilt deutsches Recht unter Ausschluss des UN-Abkommens über den Internationalen Warenkauf (CISG).

11.3 Ist der Kunde Kaufmann im Sinne des HGB, juristische Person des öffentlichen Rechts oder ein öffentlich-rechtliches Sondervermögen, so ist unser Geschäftssitz Gerichtsstand. Wir haben jedoch das Recht, den Kunden auch an dessen Sitz zu verklagen.

11.4 Die nach diesen Allgemeinen Geschäftsbedingungen abgeschlossenen Verträge bleiben auch bei Unwirksamkeit einzelner Bestimmungen in allen übrigen Teilen für den Kunden verbindlich.

SPORTS NUT

AGB